

TOMOCA Products

for Broadcasting and Studio

Vol.19



カテゴリー別目次

■放送業務用機器

TOMOCA Products

音声モニター	P.002	VUメーター	P.004
オーディオフェーダー	P.006	カフ	P.007
デジタル音声分配器	P.009	光伝送装置	P.010
制御フェーダー	P.011	制御キーパッド	P.013
2Wインカム	P.014	4Wインカム	P.015
ヘッドセット	P.015	携帯電話4Wインカム接続器	P.016
携帯電話接続器	P.017	電話機接続器	P.018
通話装置	P.019	イヤフォンアンプ	P.019
アッテネーターボックス	P.020	ポータブルビデオカメラ用ケーブル	P.021
トランスボックス	P.021	分岐ボックス	P.022
マイク・ラインマッチングトランス	P.023	アッテネーター	P.023
ライン終端プラグ	P.023	位相反転コネクター	P.023
フェイスチェッカー	P.023	ケーブルチェッカー	P.023
パラケーブル	P.024	パラボックス	P.024
中継・変換コネクター	P.024	フォンコネクター	P.028
ミニコネクター	P.029	RCAコネクター	P.030
XLRタイプコネクター	P.031	ミニXLRタイプコネクター	P.032
DINコネクター	P.032	F型コネクター	P.033
BNCコネクター	P.033	BNCコネクター(アクセサリ)	P.033
BNCパッチ台	P.033	キャノンF77対応コネクターパネル	P.034
ノトリック対応コネクターパネル	P.034	ブランクパネル	P.035
放熱パネル	P.035	ラックマウントスタンド	P.035
スピーカーコネクター	P.036	スピーカーアクセサリ	P.037
ケーブル(VFF/スピーカー用)	P.037	ケーブル(音声・映像用)	P.038
ケーブルアクセサリ	P.038	加工ケーブル	P.039
電源ケーブル	P.042	マイクスタンド	P.042
卓上マイクスタンドベース	P.043	フレキシブルアーム	P.044
マイクスタンドアクセサリ	P.045	変換ネジアダプター	P.046
スピーカー	P.047	スピーカー金具	P.047
マイクロフォン	P.048	マイクアクセサリ	P.051

WindTech

ボーカルマイク用ウィンドスクリーン	P.053	楽器マイク用ウィンドスクリーン	P.053
ラベリア/ヘッドセット用ウィンドスクリーン	P.053	ヘビーデューティー仕様	P.054
大口径マイク専用POPスクリーン	P.054	スタジオ大口径マイク専用ウィンドスクリーン	P.054
ポップノイズフィルター	P.054	ショットガンシリーズ	P.055
マイクアクセサリ	P.055	MMシリーズ(Mic-Muff)ウィンドジャマー	P.057

JR SOUND

バランス・アンバランス信号変換器	P.059	オーディオ分配器	P.059
マイクアンプ	P.060	ミキサー	P.061
VUメーター	P.062	ノイズジェネレーター	P.062
ヘッドフォンアンプ	P.063		

NTi

オーディオジェネレーター・アナライザー	P.064
---------------------	-------

OZ

スピーカーチェッカー	P.065
------------	-------

カテゴリー別目次

■放送業務用機器

NEUTRIK			
コネクター	P.066		
Amphenol			
コネクター	P.071		
Schill			
ケーブルリール	P.072		
どこでもケーブル			
ケーブルプロテクター	P.073		
Littlite			
グースネックライト(ハロゲンタイプ)	P.074	グースネックライト(LEDタイプ)	P.075
グースネックライト(アクセサリー)	P.076		
BELDEN			
光伝送機器	P.078	ケーブルアセンブリ	P.082
ケーブル	P.114		

■業務用AV機器

TOMOCA			
映像モニター	P.122	映像モニター/関連製品	P.123
セキュリティシステム	P.124	冷却ファン	P.125
パワーサプライ	P.126		
Waterc			
業務用カメラ	P.127		

■照明機器

TOMOCA Lighting			
LED	P.129		

音声モニター

4ch音声モニター

PMA-4B

¥125,000

1chはダイナミックマイクに対応
堅牢な筐体と相まって中継現場で活躍

- 同時4入力の出力レベルを個別に調整できます
- 4ch目は-20dBと-50dB対応で、ダイナミック型マイクロフォンを接続可能
- 別売りオプションのバッテリースタンドBC-90を使えば、BPバッテリーまたは乾電池(電池ケースBC-2を使用)でDC駆動も可能です
- 電源や入力などのコネクターは仕様変更可能ですのでご相談下さい
- 周波数特性:80Hz~15KHz
- 入力インピーダンス:10kΩ(バランス)
- 入力:XLRメス×4(-20dB or +4dB×3ch、-50dB or -20dB×1ch)
- スピーカー出力:12W
- 電源:AC85~260V、DC(別売りオプションで対応)
- サイズ/重量:136(W)×173(D)×210(H)mm/3.5kg



BC-90(¥12,500)は筐体下部にネジ留めで装着。BPバッテリーに加え、バッテリーケースBC-2(¥19,800)を使えば単2形乾電池8本でも駆動します



Vマウントバッテリー対応4ch音声モニター

PMA-4BV

¥160,000

PMA-4Bの使い勝手はそのままに
Vマウントバッテリー駆動に対応

- ユニットは防磁タイプ
- 同時4入力の出力レベルを個別に調整できます
- 4ch目は-20dBと-50dB対応で、ダイナミック型マイクロフォンを接続可能
- 電源や入力などのコネクターは仕様変更可能ですのでご相談下さい
- 周波数特性:80Hz~15KHz
- 入力インピーダンス:10kΩ(バランス)
- 入力:XLRメス×4(-20dB or +4dB×3ch、-50dB or -20dB×1ch)
- スピーカー出力:12W
- 電源:DC12V(Vマウントバッテリー、5A XLR4ピンオス)
- サイズ/重量:136(W)×174(D)×245(H)mm/3.6kg



音声モニター

4ch音声モニター

TM-44

¥94,000

- ACアダプターまたは、単三形乾電池6本で駆動
- モニターはスイッチでオン/オフ可能な出力5Wのスピーカーと、イヤホンアウト (各CH及び4chミックスの5種を装備)
- 各chの入力レベルは、LEDメーターで確認できます
- 入力インピーダンス:10kΩ(バランス)
- 入力:XLRメス×4
- スピーカー出力:5w
- イヤホン出力:3.5mmステレオミニ×5 (各ch×1、4chミックス×1)
- 電源:DC12V (XLR4ピンオス) ※ACアダプター付属、単三形乾電池×6本
- サイズ/重量:136(W)×170(D)×88(H)mm/1.26kg
- 付属品:イヤホン×1個



乾電池は底面にセットします

2ch音声モニター

TM-6B

¥68,000

- DC駆動と電池駆動に対応
- モニターはスピーカーとヘッドフォン出力の2WAY仕様
- 各chには入力レベルを確認できる12段LEDを装備
- 入力インピーダンス:10kΩ(バランス)
- 入力:XLRオス×2 (-20dB or +4dB×2ch)
※コネクタはメス仕様も対応可能です
- スピーカー出力:1W
- ステレオヘッドフォン出力:50mW
- 電源:単三形乾電池×6本、DC12V(センターマイナス)
※ACアダプター別売り
- サイズ/重量:127(W)×145(D)×70(H)mm/990g



乾電池は底面にセットします

2系統ステレオ音声モニター

TM-6BLII

¥94,000



1系統ステレオ音声モニター

TM-6BL

¥87,000



- TM-6BをそのままEIA 1Uサイズにしたモデル
- ステレオ入力が2系統のモデル[TM-6BLII]と、1系統のモデル[TM-6BL]の2ラインナップ
- TM-6BLIIIは2系統の入力をフロントパネルのスイッチで切り替えられます
- 入力インピーダンス:10kΩ(バランス)
- 入力:XLRオス×2 (-20dB or +4dB×2ch) ※コネクタはメス仕様も対応可能です
- スピーカー出力:1W
- ステレオヘッドフォン出力:50mW
- 電源:AC100V
- サイズ/重量:482(W)×210(D)×44(H)mm/2kg

TM-6BLII背面



TM-6BL背面



*本カタログは税抜本体価格表示です。別途消費税がかかります。

VUメーター

2chオーディオVUメーター

AMU-2X

¥96,800

- 視認性に優れたオリジナルの大型VUメーターを採用
- 新開発の調光型LEDが高品位でムラの少ない照明を演出
- 堅牢な重量シャーシによる安定したメータリング動作
- スタジオはももちろんデスストップ周りの意匠にも合わせやすいデザイン

- インピーダンス:20kΩバランス
- 入力:LR3ピンメス
- 出力(スルーアウト):LR3ピンオス
- 入力調整範囲:-20dBu~+20dBu(出荷時基準レベル+4dBu)
- 電源:AC100V50/60Hz
- サイズ/重量:210(W)×100(H)×160(D)mm/1.6kg



オフホワイトモデル(AMU-2XW)



本体背面のアジャスターで、LED照明を調光できます。
調光アジャスターは、比較的大型のサイズで、一般的なマイナスドライバーで調整可能です。

VUメーター

イヤホン/ヘッドフォンアウト搭載2chオーディオVUメーター

AMU-2SII

¥59,000

- モニターに便利なヘッドフォンアンプを内蔵
- 電源はロケでも扱いやすいDC駆動
- LED照明を搭載しており暗所に対応
- ヘッドフォン出力には便利なボリュームを装備
- 底面に3/8インチマイクネジ穴を設けており、マイクスタンド等を活用した設置も可能
- インピーダンス:20kΩ/バランス
- 入力:XR3ピンメス、6.3mmフォンジャック
- 出力(スルーアウト):XR3ピンオス、6.3mmフォンジャック
- ヘッドフォン出力:6.3mmステレオフォン、3.5mmステレオミニジャック
- 入力調整範囲:-20dBu~+20dBu(出荷時基準レベル+4dBu)
- 電源:DC12V(ACアダプタ付属)
- サイズ/重量:167(W)×72(H)×110(D)mm/1kg

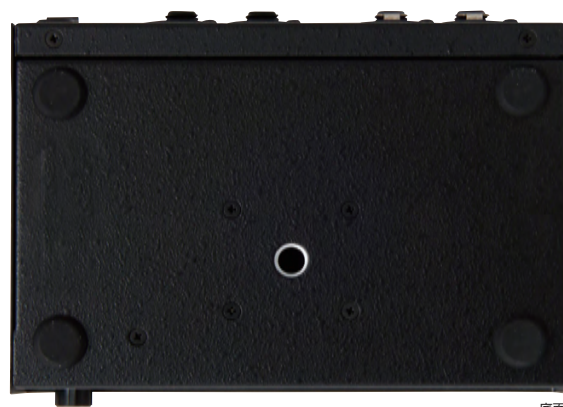

底面

4chオーディオVUメーター

AMU-4S

¥96,000

- AMU-2SIIと同等のメーターを4ch採用したモデル
- インピーダンス:20kΩ/バランス
- 入力:XR3ピンメス、6.3mmフォンジャック
- 出力(スルーアウト):XR3ピンオス、6.3mmフォンジャック
- 入力調整範囲:-20dBu~+20dBu(出荷時基準レベル+4dBu)
- 電源:DC12V(ACアダプタ付属)
- サイズ/重量:270(W)×67(H)×110(D)mm/1.5kg



オーディオフェーダー

オーディオフェーダー

TCC-100

¥46,800

- ファンタム電源対応でコンデンサーマイクを利用可能
- フェーダーストロークは100mm
- インピーダンス:600Ωバランス
- 入力:XR3ピンメス
- 出力:XR3ピンオス
- サイズ/重量:72(W)×172(D)×90(H)/590g



ステレオオーディオフェーダー

TCC-100ST

¥68,800

- ファンタム電源対応でコンデンサーマイクを利用可能
- フェーダーストロークは100mm
- 付属のギャングバーでステレオ操作も簡単
- インピーダンス:600Ω/バランス
- 入力:XR3ピンメス×2
- 出力:XR3ピンオス×2
- サイズ/重量:81(W)×175(D)×100(H)/810g
- 付属品:ギャングバー



トランス内蔵ステレオオーディオフェーダー

TCCT-100ST

¥88,000

- 入出力にオーディオトランスを内蔵した高品位モデル
- ファンタム電源対応でコンデンサーマイクを利用可能
- フェーダーストロークは100mm
- 内蔵トランス:NEUTRIK NTL1 ×4
- 入出力インピーダンス:10KΩ/バランス
- 入力:XR3ピンメス ×2
- 出力:XR3ピンオス ×2
- 最大入力レベル:+19dBu
- 挿入損失:約2.2dB
- フェーダー絞り切り:-90dB以下
- サイズ/重量:72(W)×170(D)×85(H)/750g



オーディオフェーダー

トランス内蔵ステレオオーディオフェーダー

TCCT-1000ST

¥168,000

- 入出力に名オーディオトランス「TF-3」を内蔵した高品位モデル
- フェーダーストロークは100mm
- サーフェイスにネジを使用しない曲線を配した新デザイン

- 内蔵トランス:sumida TF-3×4
- 入出力インピーダンス:600Ωバランス
- 入力:XLR3ピンメス×2
- 出力:XLR3ピンオス×2
- 最大入力レベル:+23dBm
- 挿入損失:約2.2dB
- フェーダー絞り切り:-90dB以下
- サイズ/重量:106(W)×180(D)×92(H)/2.4kg



カフ

カフボックス

ACC-10

¥32,000



- イヤフォン出力を2系統装備
- ダイナミックマイク専用のACC-10とコンデンサーマイク対応のACC-48IIの2タイプ
- ACC-48IIはコンデンサーマイクにも対応

- マイク入力:XLR3ピンメス
- マイク出力:XLR3ピンオス
- モニター入出力:XLR3ピンオス・メスバラ
- サイズ/重量:82(W)×90(D)×40(H)/340g

コンデンサーマイク対応カフボックス

ACC-48II

¥37,000



ACC-10とACC-48IIの背面は同等です

カフ

カフフェーダー

TCC-60

¥39,800

- ファンタム電源対応でコンデンサーマイクを利用可能
- フェーダーストロークは60mm

- インピーダンス:2KΩバランス
- 入力:×LR3ピンメス
- 出力:×LR3ピンオス
- サイズ/重量:60(W)×135(D)×72(H)/430g



ステレオカフフェーダー

TCC-60ST

¥59,800

- ファンタム電源対応でコンデンサーマイクを利用可能
- フェーダーストロークは60mm
- 付属のギャングバーでステレオ操作も簡単

- インピーダンス:2KΩバランス
- 入力:×LR3ピンメス×2
- 出力:×LR3ピンオス×2
- サイズ/重量:70(W)×140(D)×76(H)/430g
- 付属品:ギャングバー



オーディオトランス内蔵カフフェーダー

TCCT-60

¥49,000

- 入出力にオーディオトランスを内蔵した高品位モデル
- ファンタム電源対応でコンデンサーマイクを利用可能
- フェーダーストロークは60mm

- 内蔵トランス:TAMURA TpAs-202 ×2
- 入出力インピーダンス:600Ωバランス
- 入力:×LR3ピンメス
- 出力:×LR3ピンオス
- 最大入力レベル:+5dBm
- 挿入損失:約1.5dB
- フェーダー絞り切り:-90dB以下
- サイズ/重量:60(W)×135(D)×75(H)/540g



デジタル音声分配器

デジタル音声分配器

TAS-1216

¥144,000

- AES-3id 2分配 16系統2Uサイズ
- 高性能オリジナルパルストランス搭載
- 透明アクリル製のネームプレートを標準装備

- 入出力コネクタ:BNC
 - 入出力比:1Vp-p入力時 -3dB (75Ω終端)※APx525での実機測定値
 - サイズ/重量:426(W)×50(D)×88(H)/2.5kg
- ※特注(10~14系統)のご要望は、担当営業までご相談下さい



マウントアングルは、30/60/75mmでオフセット可能です

デジタル音声分配器

TAS-1208

¥72,000

- AES-3id 2分配 8系統1Uサイズ
- 高性能オリジナルパルストランス搭載

- 入出力コネクタ:BNC
- 入出力比:1Vp-p入力時 -3dB (75Ω終端)※APx525での実機測定値
- サイズ/重量:440(W)×50(D)×44(H)/1.3kg



光伝送装置

光伝送JEEP BOX

TM-008 II

¥4,950,000(TX,RXセット)

中継現場での可搬に最適なデザイン
ダークファイバーでの伝送にも対応

- 光レベルメーターのカスタマイズ対応(¥290,000)や専用ハードケース(¥100,000)も用意
 - 3G-SDIは8ch装備(カナレ製の光コンバーターを採用。スロットの差し替えにより方向性の変更が可能です)
 - 3G-SDIのほか、HD-SDI/SD-SDI/DVB-ASIを伝送可能
 - SDIロックインジケータ搭載
 - アナログビデオ信号は3値同期に対応
 - AESの入出力は4系統(最大8系統まで可能)
 - LAN対応
 - タリ-はレッドとグリーンの2系統
 - インカムはクリアカムと4W対応(ただしクリアカムは多治見メタル線を使用)
 - カスケード機能により2セットの本製品を1本の光カメラケーブルで伝送することも可能
 - バックアップ回線も搭載
 - 電源はAC(100~240V)とDC12Vの二重化仕様
- ※MADI伝送や12G-SDI伝送については担当営業にご相談下さい

●サイズ/重量:213(W)×412(D)×高さ166(H)mm/6.6kg<TX/RX共通>



TX



背面の光コンバーターは容易に差し替えできます



RX

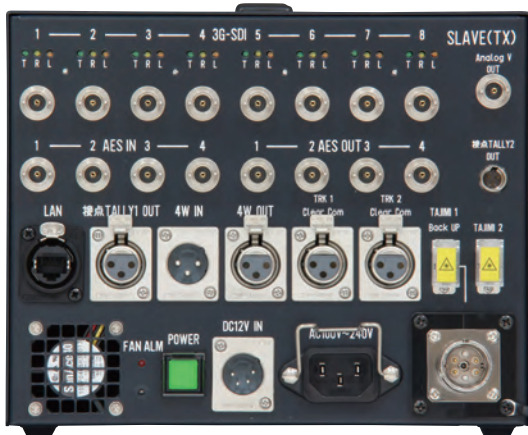

TX



RX

制御フェーダー

ラックマウント型MIDIフェーダー

TMF-45XS-8

オープンブライズ

- 8フェーダーモデルのほか、フェーダー数とスイッチの有無で3モデルを用意
- ラックマウント型のスイッチャーやミキサー等の機能拡張に最適
- 45mmフェーダーは1024分解能
- メンテナンスポートからRS232C接続することでフェーダーやスイッチのアサインを変更可能

- 制御対応機器:RS-232C/MIDIによる外部制御対応機器
- フェーダー長:45mm
- 分解能:1024 (Bn 00~7F 00~7F)、他
- 出力:D-Sub9Pオス (RS-232C/MIDI)
- メンテナンスポート:D-Sub9Pメス (RS-232C)
- 電源:XR4ピンオス (DC12V、100mA)
- サイズ/重量:W482×H88×D110/2.2kg
- マウントアングルの取付け穴位置を変えることにより、10mmのオフセットが可能
- 対応実機機種:Roland[XSシリーズ]やYAMAHA[MTXシリーズ]等
- バリエーション:

16フェーダーモデルTMF-45XS-16 **オープンブライズ**

8フェーダー+4スイッチモデルTMF-45XS-8+4SW **オープンブライズ**

12フェーダー+4スイッチモデルTMF-45XS-12+4SW **オープンブライズ**

※詳細は担当営業にお問い合わせ下さい



TMF-45XS-16



TMF-45XS-12+4SW



TMF-45XS-8+4SW

制御フェーダー

8ch MIDIフェーダーユニット

TMF-08-R2

¥140,000など

制御フェーダー「TMF-08-R」を
様々な機種に対応させたハイブリッドモデル

- 「TMF-08-R」より一回りコンパクトな筐体を実現
- MIDI/RS232Cコマンドに対応する様々なAV機器を外部制御可能
- ロータリースイッチにより制御機種を選択可能(取扱説明書に従った一定の設定が必要)

- フェーダー長:100mm
- 出力:XLR3ピンオス×2(MIDI/RS232C)
- 電源:XLR4ピンオス(外部DC入力12V)
- サイズ/重量:190(W)×200(D)×40(H)mm/約1.1kg
- 付属品:電源ケーブル 取扱説明書



本製品の起動には通信用接続ケーブルが必要です。付属する通信用接続ケーブルにより、オーダー品番をご用意しております

【本体オーダー品番】

TMF-08-R2-0(本体のみ) ¥140,000

TMF-08-R2-1(本体+MIDI通信用ケーブル[XLR3ピンメス-DINメス 1m]) ¥145,000

TMF-08-R2-2(本体+MIDI通信用ケーブル[XLR3ピンメス-DINオス 1m]) ¥145,000

TMF-08-R2-3(本体+RS232C通信用ケーブル[XLR3ピンメス-Dsubオス 1m]) ¥145,000

【通信用接続ケーブル単体販売】

MIDI通信用ケーブル(XLR3ピンメス-DINメス 1m) ¥5,000

MIDI通信用ケーブル(XLR3ピンメス-DINオス 1m) ¥5,000

RS232C通信用ケーブル(XLR3ピンメス-Dsubオス 1m) ¥5,000

【2018年11月時点動作確認済み機種】

Roland V-1SDI/V-60HD/XS-62S/XS-1HD/VR-4HD/VR-50HD/XS-42H/VP-42H/R-88/V-1HD/VR-3EX/V-40HD

YAMAHA DM1000/MTX3

MIDAS M32

※その他の対応機種につきましては担当営業にお問い合わせ下さい

制御フェーダー

8ch MIDIフェーダーユニット

TMF-08-R

¥120,000

制御フェーダー「TMF」シリーズを
Roland「R-88」に最適化した8chモデル

- フェーダー長は100mmのロングストローク
- 筐体は耐久性を重視したオールスチール製

- フェーダー長:100mm
 - MIDI分解能:1024 (Bn 00~7F 00~7F)、他
 - 出力:XLR3ピンオス(MIDI)
 - 電源:XLR4ピンオス(外部DC入力12V)
 - サイズ/重量:224(W)×222(D)×64(H)mm/約2kg
 - 付属品:XLR3ピンメス-MIDI(DINメス)変換ケーブル
- ※R-88を本製品でMIDI制御するためには、USB MIDIインターフェース「UM-ONEmk2」(Roland製品)が別途必要です。また、R-88のバージョンが1.10以降であることが条件です



R-88とのセット
R-88内部のミキサーと本機の
フェーダーストロークを最適
化しています



付属品のXLR3ピンメス-MIDI
(DINメス)変換ケーブル

制御キーパッド

8ボタンMIDIキーパッド

TMD-08

オープンブライズ

PROGRAM／CONTROLチェンジやNOTEオン/オフに
加えシステムエクスクループメッセージに対応



- パソコンからMIDIやRS-232C等のシリアルコマンドを書き込んでボタンで再生できます
 - コマンドの連続記録に対応しており、ワンタッチでの複合操作に対応
 - ボタンは自照式で、色や照度、点灯/点滅などを設定できます
 - デジターチェーンによる増設が可能
- 対応コマンド:PROGRAMチェンジ、CONTROLチェンジ、NOTEオン/オフ、MMC、30バイトまでのシステム・エクスクループ・メッセージ
 - 出力信号:カレントループ
 - 出力:XLR3ピンオス
 - 入力:RS-232C(PCからのコマンド書込み用)
 - 電源:XLR4ピンオス(DC12V)
 - サイズ/重量:224(W)×222(D)×64(H)mm/約2kg
 - 付属品:XLR3ピンメス-MIDI(DINメス)変換ケーブルが付属
- ※16や32ボタン等の多ボタンモデルもカスタムオーダー可能
- バリエーション:
- 16ボタンモデルTMD-16 **オープンブライズ**
32ボタンモデルTMD-32 **オープンブライズ**
※詳細は担当営業にお問合せ下さい

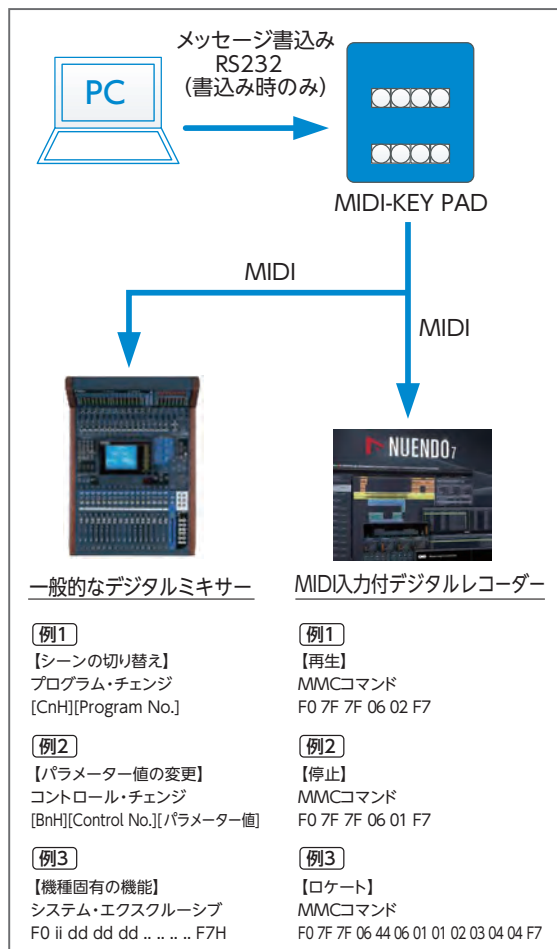

*本カタログは税抜本体価格表示です。別途消費税がかかります。

2Wインカム

2Wインカム子機

MS-110

¥39,800

■小型・軽量の同時通話インカム装置

■親機不要

MS-110同士の平行コネクタを接続すれば10台以内の連絡網が作れます

■既設の2Wインカム装置の子機増設にも最適

■ヘッドセットがダイナミックマイク(ローレベル型、ハイレベル型)または、カーボンマイクのいずれも使用できます

■入力があるとコールランプが光るので呼び出しを目で確認できます

■トークスイッチで通話時のみ音声を送れます

■携帯に便利なベルトフック付

●電源:乾電池006P1個、親機[MS-100PSL][MS-100PS]からの給電

●寸法:68(W)×32(H)×125(D)mm、240g

●連続使用時間:24時間(アルカリ)



卓上式2Wインカム

MS-110T

¥63,000

■スピーカーと内蔵マイクを備えた卓上型

■MS-110や既設の2Wインカム回線に接続して

電源を供給可能(ACアダプター使用時)

■トークスイッチのほか、ヘッドセットも対応(同時通話対応。ヘッドセットを利用するとスピーカーはOFFになります)

●電源:単三形乾電池4本、外部DC6~12V(ACアダプター別売り)

●寸法:104(W)×70(H)×160(D)mm、630g

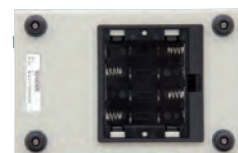

2Wインカム親機

MS-100PSL

¥68,000

■1Uサイズ

■MS-110の親機としてに電源を供給し、同時通話が可能

■子機との通話ネットワークは最大10台

■セレクターによりA、Bの2系統及び一斉の通話選択ができます

●寸法:482(W)×44(H)×200(D)mm、2kg

●電源:AC100V



移動型2Wインカム親機

MS-100PS

¥65,000

■MS-100PSLを丈夫なU型ボックスにしたモデル

●寸法:184(W)×93(H)×100(D)mm(突起部含む)、1kg

●電源:AC100V



4Wインカム

4Wインカム子機

MS-410

¥45,000

- 既設の4Wインカムシステムに接続して子機として使用できます
- カーボン型、プリアンプ内蔵型、ダイナミック型など、いずれのタイプにも適合
- まわり込み音量が少なくハウリング等の心配がないため、長時間の使用に最適
- 連続使用時間:24時間(アルカリ)
- 使用電池:006P×1
- ヘッドセット用端子が110号用ジャックのモデルと、XLR4ピンオスのモデルの2モデルがあります



ヘッドセット

片耳ヘッドセット

MT-12MFB

¥19,600

- ヘッドフォン:150Ω、マイクフォン:50Ω、110号プラグ、マイクアンプ付



イヤホンヘッドセット

HRM-8B-2

¥25,000

- イヤホン:150Ω、マイクフォン:50Ω、110号プラグ、マイクアンプ付



片耳ヘッドセット

CD-300MS

¥8,800

- マイクフォン:150Ω、
<マイクフォン>6.3φTSフォンプラグ、
<ヘッドフォン>6.3φTRSフォンプラグ



片耳ヘッドセット

CD-300MS-110

¥11,800

- マイクフォン:150Ω、110号プラグ



携帯電話4Wインカム接続器

携帯電話4Wインカム接続器

TK-4WF III

¥270,000

携帯電話4Wインカム接続器

TK-4WF III-LC

¥290,000

**中継車、報道ヘリコプターの通信装置の定番
FOMAの音声通話を4Wインカムに接続**

- FOMAとの接続は外部接続ケーブル1本のみ
- 緊急報道時のオンエアにも威力を発揮します
- オプションの専用アンテナにより安定した通話が可能
- ケーブル長が2mのTK-4WF III-LCもラインナップ

- 入力:XLR3ピンメス(600Ω+4dbm、±10dbTrim)
- 出力:XLR3ピンオス(600Ω+4dbm、±10dbTrim)
- 電源:BP-90用ジャック、XLR4ピンオス(DC12V) ※ACアダプタ別売り
- アンテナ端子:FOMA外部接続端子
- 寸法:130(W)×44(H)×190(D)(mm)(ホルダー及び突起物を除く)
- 重量:1.5kg
- 付属品:携帯電話ホルダー
- オプション:専用アンテナ¥8,400、アンテナ基台(5m同軸ケーブル付)¥8,400、アンテナ基台(10m同軸ケーブル付)¥9,400、RM-LL型固定用金具¥5,000、RM-1E1U19インチEIAラックマウント金具¥7,000、RM-1HE1UハーフサイズEIAラックマウント金具¥6,000

※平型イヤホンマイク端子付きの携帯電話に本機は利用できません
 ※外部接続端子のみのFOMA以外使用できません
 ※携帯電話は付属しておりません



携帯電話4Wインカム接続器

携帯電話4Wインカム接続器

TK-4Wmini

¥120,000

**FOMAの外部接続端子に対応
使用中は携帯電話の充電も**

- 4Wインカムのネットワークに接続できます
- FOMAの外部接続端子に対応
- 使用中は携帯電話が充電されます

- RX(本機への入力):+4dB600Ω可変範囲±10dB
- TX(本機からの出力):+4dB600Ω可変範囲±10dB
- 電源:DC12V2系統(XLR4ピン、BP型ジャック)
- 寸法:110(W)×44(H)×140(D)mm
- 重量:540g
- 付属品:FOMA外部接続端子ケーブル、ACアダプター
- オプション:FOMA外部接続端子ケーブル ¥7,000

※本機からの外部アンテナ接続はできません
※携帯電話は付属しておりません
※スマートフォン、auについては担当営業までご相談下さい



携帯電話接続器

携帯電話接続器

TCR-232

¥45,000

**業界定番 通称テレフォンリポーター
インタビューマイクでダイレクトにオンエア**

- 第一報や、ロケ現場最前線のモニター送りや連絡回線に最適
- 小型軽量でベルトフック付き
- Mic/Lineレベル切替SW付き
- 入力トリマーは20dB範囲で調整可能
- FOMA/auの外部接続端子に対応
- オプションの「平型変換セット」で新旧多くの機種に適合
- 2色発光LEDは、電池交換時期を赤で通知

- 入力:XLR3ピンメス
- 入力レベル:MIC切替時-60~-40dbmトリム、LINE切替時-20~0dbmトリム
- イヤホン端子:3.5mmジャック×2(ローインピーダンスイヤホン専用)
- 電源:006P×1(アルカリ乾電池で約20時間の使用が可能)
- 寸法:69(W)×33(H)×120(D)mm(突起物を除く)
- 重量:370g
- 付属品:イヤホン(8Ω)、FOMA外部接続端子用ケーブル、au外部接続端子用ケーブル
- オプション:FOMA外部接続端子用ケーブル¥5,000、au外部接続端子用ケーブル¥5,000、FOMA/au平型イヤホンマイク端子変換セット¥5,000(平型イヤホンマイク端子が付いている携帯電話は本オプションが必要)

※スマートフォンについては担当営業までご相談下さい



電話機接続器

電話機接続器

TCR-31

¥32,800

- 電話機本体と受話器の間に接続するだけ
- LINE INからLINEレベルの信号を電話回線に挿入できます
- LINEOUTから通話内容を録音できます
- ライン入力:XLR3ピンメス(入力インピーダンス10kΩ、入力レベル+4dB)
- ライン出力:XLR3ピンオス(出力インピーダンス600Ω、出力レベル-50dB)
- 付属品:モジュラーコード50cm×1(クロス結線)
- 寸法/重量:120(W)×95(D)×45(H)mm/470g



イヤホン出力搭載電話機接続器

TCR-31LM-A

¥56,000



イヤホン出力搭載電池駆動電話機接続器

TCR-31LM-B

¥56,000



- TCR-31にイヤホン出力を2系統増設したAC駆動【TCR-31LM-A】と電池駆動【TCR-31LM-B】
- 電源を使わずにTCR-31同等としても使用できます(イヤホン出力以外が機能します)

- 付属品:クロス結線モジュラーコード(50cm)×1本、ストレート結線モジュラーコード(50cm)×1本、イヤホン(8Ω)×2個、カールコード(ストレート結線)×1本、ACコード×1本(LM-Aのみ)

電話機接続器

TCN-1

¥98,000

- 電話機を利用して(N-1)送り返し回線を構築
- 電話線からの送り返し(受話)に現場のレポーターの声(自分の声)をMIXし(L+N-1)、モニター系(LINEOUT/イヤホン)で聞けます
- レポーターは、ONAIR時に自分の声の返りがイヤホンから聞こえない不安が解消されます
- ライン入力(バラ):XLR3ピンメス、XLR3ピンオス、入力インピーダンス10kΩ、入力レベル+4dB or -60dB(切り替え/±10dB)
- ライン出力(モニター-MIX OUT):平衡型XLRメス、出力インピーダンス600Ω、出力レベル-20dB ~0dB(イヤホンボリューム連動)
- イヤホン出力:出力インピーダンス8Ω2系統、3.5mmジャック
- 付属品:ACケーブル、モジュラーケーブル一式(クロス結線50cm、ストレート結線50cm、ストレート結線カールコード)、イヤホン×2
- 電源:AC100V50/60Hz
- 寸法/重量:183(W)×45(H)×110(D)mm/780g



通話装置

2/4Wインカム対応通話装置

TE-24S

¥223,000

- 持ち運びに便利なフタとキャリングハンドルを装備
- 電話回線と2/4Wインカム回線に対応
- ハンドマイクとスピーカー、ヘッドセットを利用できます
- プログラムモニター入力も装備

- マイク、ヘッドセット入力レベル:-60dB(600Ω)
- 2線、4線入力レベル:-26~0dB(600Ω)
- 出力レベル2線:-6dB(600Ω)、4線:0dB(600Ω)
- プログラム入力レベル:-20~+4dB(600Ω)
- アンプ出力:1W
- 電源:単三形乾電池×7本、外部DC入力12V(センターマイナス)※ACアダプタ別売り
- 寸法/重量:120(W)×60(H)×178(D)mm/2.4kg
- 付属品:ハンドマイク
- ※コネクタの仕様は変更できますのでご相談下さい

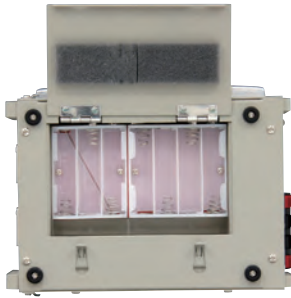

イヤフォンアンプ

イヤフォンアンプ

EA-215F

¥24,800

- 入力コネクタがXLR3ピンのオスとメスで2ラインナップ
- 小型・軽量で携帯に便利なベルトフック付
- 電池はコインスクリューで天板を外して交換できます

- 入力:XLR3ピンオス、XLR3ピンメス(+4、-20dB切替式)
- 出力:LOWインピーダンス、3.5mmジャック×2
- 電源:006P
- 寸法:45(W)×35(H)×90(D)mm/180g
- 連続使用時間:30時間(アルカリ)
- ※イヤフォン別売り

イヤフォンアンプ

EA-215M

¥24,800



EA-215F背面



EA-215M背面

※EA-215FとEA-215Mの前面外觀は、印字以外共通

2chイヤフォンアンプ

EA-246

¥59,000

- 入力2ch、イヤホン端子4系統を装備
- 100時間の長時間電池駆動

- 入力:XLR3ピンオス(+4dB、-20dB切替式)
- 出力:3.5mmジャック×4、ローインピーダンス500mW
- 電源:単三形乾電池×2/外部DC12V(センターマイナス)※ACアダプタ別売り
- 使用時間:約100時間(アルカリ乾電池使用時)
- 寸法/重量:97.5(W)×46(H)×114(D)mm/590g
- ※イヤフォン別売り

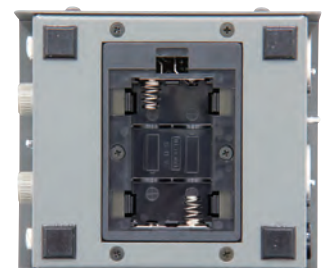

イヤフォンアンプ

設備用4chイヤフォンアンプ

EA-415

¥69,000

- バランス入力(-20、+4dB)に対応
- 入力:XLR3ピンメス(+4、-20dB切替式)
- 出力:8Ω、300mW×4
- 電源:AC100V50/60Hz
- 寸法/重量:90(W)×56(H)×170(D)mm/750g
- ※イヤフォン別売り



アッテネーターボックス

アッテネーターボックス

ATB-501-12

¥84,500

- 音響機器間またはマイクと音響機器間で入力レベルの補正用に最適
- 22ポジション2dBステップ
- 減衰量はデシベル表示
- H型50dB(H-50CS型使用)
- 入力:XLR3ピンメス、239型ジャック
- 出力:XLR3ピンオス、239型ジャック
- 入出力インピーダンス:600Ω
- 寸法/重量:100(W)×102(H)×117(D)mm/500g
- 減衰量:0、2、4(2dBステップ)……30、32、34、37、42、50、∞



ステレオアッテネーターボックス

ATB-502-ST

¥125,000

- ATB-501-12をステレオにセットしたモデル
- H型50dB(2H-50CS型使用)
- 入力:XLR3ピンメス×2、XLR3ピンオス×2
- 出力:XLR3ピンオス×2、XLR3ピンメス×2
- 入出力インピーダンス:600Ω
- 寸法:120(W)×75(H)×185(D)mm
- 重量:1.6kg
- 減衰量:0、2、4(2dBステップ)……30、32、34、37、42、50、∞
- ※入力と出力は共にメス-オスのバラ接続



5.1サラウンド対応6chアッテネーターボックス

ATB-506

¥350,000

- 入出力をすべてバランス回路で構成したパッシブ型
- 1軸6連動で機械的な誤差がほとんどありません
- 接点材料には銀合金を採用して長寿命と共に摺動ノイズを低減
- 内蔵アッテネーター-H型50dB(6H50CS型使用)、∞≥80dB、0、2、4……34(2dBステップ)
- 入力:XLR3ピンメス×6
- 出力:XLR3ピンオス×6
- 入出力インピーダンス:600Ω
- 寸法/重量:160(W)×80(H)×310(D)mm/3.5kg



ポータブルビデオカメラ用ケーブル

ポータブルビデオカメラ用モノラルマイクケーブル

VX-3MP

¥12,800

ポータブルビデオカメラ用ステレオマイクケーブル

VX-5MP

¥14,800

- ポータブルビデオカメラなどの3.5mmミニ入力をキャンノン入りに変換して、一般的なマイクを使用可能にします
- プラグインパワーをカットできます
- ベルトフック付き
- ケーブル長:1.2m
- 寸法/重量:27(W)×30(H)×88(D)mm/70g



VX-3MP



VX-5MP

ポータブルビデオカメラ用モノラルラインケーブル

VX-3LP

¥12,800

ポータブルビデオカメラ用ステレオラインケーブル

VX-5LP

¥14,800

- ポータブルビデオカメラなどの3.5mmミニ入力をキャンノン入りに変換
- アッテネーターを内蔵して、ラインレベルを入力可能にしました
- ベルトフック付き
- ケーブル長:1.2m
- 寸法/重量:27(W)×30(H)×88(D)mm/70g



VX-3LP



VX-5LP

ポータブルビデオカメラ用モノラルマイク/ラインケーブル

VX-3LMP

¥16,800

- ポータブルビデオカメラなどの3.5mmミニ入力をキャンノン入りに変換
- モノラルマイクとモノラルラインを切り替えて使用できます
- ケーブル長:1.2m
- 寸法/重量:27(W)×31(H)×100(D)mm/80g



トランスボックス

グランドリフトスイッチ付きトランスボックス

TFB-066S

¥66,000

グランドリフトスイッチ付きトランスボックス

TFB-106S

¥66,000

- 600Ω:600Ω[TFB-066S]と600Ω:10kΩ[TFB-106S]
- 高級輸入トランスLUNDAHL使用
- リフトスイッチ式
- 使用最大レベル+28dB
- F特:30~20KHz
- 入力(パラ):XLR3ピンオス、XLR3ピンメス
- 出力(パラ):XLR3ピンオス、XLR3ピンメス
- サイズ/重量:80(W)×40(H)×100(D)mm/380g



TFB-066S



TFB-106S



端子面
TFB-066SとTFB-106S
で共通

トランスボックス

トランスボックス

TFB-066-12
¥58,000

- トランス:TF-3型(KOHDEN)
- 600Ω:600Ω
- 使用最大レベル:+23dB
- F特:30~20kHz
- 入力:XLR3ピンメス、239A型ジャック
- 出力:XLR3ピンオス、239A型ジャック
- 寸法/重量:90(W)×53(H)×120(D)mm/600g



トランスボックス

TFB-106-12
¥58,000

- トランス:TF-5S型(KOHDEN)
- 600Ω:10kΩ
- 使用最大レベル:+23dB
- F特:30~20kHz
- 入力:XLR3ピンメス、239型ジャック
- 出力:XLR3ピンオス、239型ジャック
- 寸法/重量:100(W)×53(H)×110(D)mm/600g



トランスボックス

TFB-106-21
¥58,000

- トランス:TF-5S型(KOHDEN)
- 600Ω:10kΩ
- 使用最大レベル:+23dB
- F特:30~20kHz
- 入力:XLR3ピンオス、239型ジャック
- 出力:XLR3ピンメス、239型ジャック
- 寸法/重量:100(W)×53(H)×110(D)mm/600g



分岐ボックス

トランス分岐ボックス

TBB-612-122
¥34,000

- トランス:KD-12型(KOHDEN)
- 600Ω
- 減衰量1.4dB
- 入力:XLR3ピンメス、239型ジャック
- 出力:XLR3ピンオス×2、239型ジャック×2
- 寸法/重量:100(W)×53(H)×120(D)mm/600g



トランス分岐ボックス

TBB-612-211
¥34,000

- トランス:KD-12型(KOHDEN)
- 600Ω
- 減衰量1.4dB
- 入力:XLR3ピンオス、239型ジャック
- 出力:XLR3ピンメス×2、239型ジャック×2
- 寸法/重量:100(W)×53(H)×120(D)mm/600g



抵抗分岐ボックス

TNB-612-122
¥31,000

- 600Ω
- 減衰量6dB
- 入力:XLR3ピンメス、239型ジャック
- 出力:XLR3ピンオス×2、239型ジャック×2
- 寸法/重量:100(W)×53(H)×120(D)mm/600g



抵抗分岐ボックス

TNB-612-211
¥31,000

- 600Ω
- 減衰量6dB
- 入力:XLR3ピンオス、239型ジャック
- 出力:XLR3ピンメス×2、239型ジャック×2
- 寸法/重量:100(W)×53(H)×120(D)mm/600g



マイク・ラインマッチングトランス

マイク・ラインマッチングトランス

11T-RCA

¥5,000

- LOWインピーダンスの機器とHIインピーダンスの入力をマッチングする事ができ、入力直前までバランス送りができます
- RCA-3・11C

- インピーダンス10KΩ : 600Ω
- 11C-600Ω RCA-10KΩ
- 入力レベル : -60~0dB



マイク・ラインマッチングトランス

11TR-14AT

¥7,000

- 11T-RCAに14dBのパッドを内蔵しました
- RCA-3・11C

- インピーダンス10KΩ : 600Ω
- 11C-600Ω RCA-10KΩ
- 入力レベル : -60~0dB



マイク・ラインマッチングトランス

11-TP

¥5,000

- キャンノン入出力のないミキサーに付ける事によりバランス対応にする事ができる便利なプラグです
- フォンプラグ-3・11C

- インピーダンス10KΩ : 600Ω
- 11C-600Ω フォン-10KΩ
- 入力レベル : -60~0dB



マイク・ラインマッチングトランス

12T-RCA

¥5,000

- LOWインピーダンスの機器とHIインピーダンスの入力をマッチングする事ができ、入力直前までバランス送りができます
- RCA-3・12C

- インピーダンス10KΩ : 600Ω
- 12C-600Ω RCA-10KΩ
- 入力レベル : -60~0dB



マイク・ラインマッチングトランス

12TR-14AT

¥7,000

- 12T-RCAに14dBのパッドを内蔵しました
- RCA-3・12C

- インピーダンス10KΩ : 600Ω
- 12C-600Ω RCA-10KΩ
- 入力レベル : -60~0dB



マイク・ラインマッチングトランス

11T-12

¥5,000

- ミキサーのファンタム電源をカットしたり、ノイズ対策に用いるトランス入りコネクタです
- 3・11C-3・12C

- インピーダンス600Ω : 600Ω
- 11C-600Ω 12C-600Ω
- 入力レベル : -60~0dB



アッテネーター (インピーダンス : 600Ω)



各¥5,000

★ご希望の値での特注もお受けします

AT-2
(2dB用)

AT-4
(4dB用)

AT-6
(6dB用)

AT-10
(10dB用)

AT-12
(12dB用)

AT-14
(14dB用)

AT-20
(20dB用)

AT-24
(24dB用)

AT-30
(30dB用)

AT-40
(40dB用)

AT-50
(50dB用)

AT-60
(60dB用)

ライン終端プラグ

ライン終端プラグ

11-600T

¥2,500

- 3・11Cの600Ω終端プラグです
- 3・11C-終端

- インピーダンス : 600Ω



ライン終端プラグ

12-600T

¥2,500

- 3・12Cの600Ω終端プラグです
- 3・12C-終端

- インピーダンス : 600Ω



位相反転コネクタ

位相反転コネクタ

AD-REV

¥2,500

- 2番3番の位相を反転させることができます
- 3・11C-3・12C



フェイズチェッカー

フェイズチェッカー

TPC-01

¥48,800 (1SET)

- オーディオ設備における、マイクロフォン、ライン、アンプ、スピーカーまでの全系統の位相チェックが簡単にまた正確にできます

- レシーバー(受信部):内蔵マイク、外部マイク、ライン入力(0dB)切替式
- ジェネレーター(発振部):内蔵スピーカーまたは、ライン出力(0dB)
- 電源:006P、各1個
- 寸法:46(W)×35(H)×100(D)mm
- 重量:250g



ケーブルチェッカー

ケーブルチェッカー

CC-5

¥7,800

- ワンタッチでチェック可能な超小型軽量のハンディタイプのチェッカーです
- キャンノン及びBNCケーブルの断線、位相ショートをチェックが簡単にできます

- 電源:006P(付属)
- 寸法:82(W)×40(H)×50(D)mm
- 重量:220g



パラケーブル (すべてのコネクタがパラレル接続されています)

パラケーブル
11-12W05
¥1,000

- メスプラグ-オス×2
- 長さ50cm



パラケーブル
12-11W05
¥1,100

- オスプラグ-メス×2
- 長さ50cm



パラケーブル
11-11W05
¥1,100

- メスプラグ-メス×2
- 長さ50cm



パラケーブル
12-12W05
¥1,100

- オスプラグ-オス×2
- 長さ50cm



パラボックス (すべてのコネクタがパラレル接続されています)

パラボックス
M-3F
¥5,300

- 4パラBOX
- オス座×1 / メス座×3
- 寸法:100(W)×30(H)×30(D)mm
- 重量:145g



パラボックス
4-FM
¥7,900

- 8パラBOX
- メス座×4 / オス座×4
- 寸法:100(W)×32(H)×60(D)mm
- 重量:225g



パラボックス
TL-4 II
¥7,900

- 2線の電話回線を3ピンキヤノン及び先パラ端子に変換
- 寸法:91(W)×41(H)×45(D)mm
- 重量:131g



パラボックス
F-3M
¥5,100

- 4パラBOX
- メス座×1 / オス座×3
- 寸法:100(W)×30(H)×30(D)mm
- 重量:145g



パラボックス
4-3P
¥5,900

- 4パラBOX
- オスプラグ×2 / メス座×2
- 寸法:110(W)×35(H)×40(D)mm
- 重量:150g



中継・変換コネクタ

RCA 6.3φ XLR

3-11C-3-11C
3-11W
¥2,000



- 小型超軽量、30g

3-12C-3-12C
3-12W
¥1,800



- 小型超軽量、20g

11C-3.5φSTジャック
11-3.5J
¥1,300



- 1-G、2-H、3-C

12C-3.5φSTジャック
12-3.5J
¥1,100



- 1-G、2-H、3-C

RCAプラグ-11C
11-RCAP
¥1,200



- 2-HOT、1-3-G

RCAジャック-11C
11-RCAJ
¥1,200



- 2-HOT、1-3-G

RCAプラグ-12C
12-RCAP
¥1,000



- 2-HOT、1-3-G

RCAジャック-12C
12-RCAJ
¥1,000



- 2-HOT、1-3-G

ステレオジャック-12C
12-3J
¥1,100



- 1-G、2-H、3-C

フォンプラグ-12C
12-2P
¥1,100



- 金メッキプラグ

ステレオプラグ-12C
12-3P
¥1,100



- 金メッキプラグ

フォンプラグ-11C
11-2P
¥1,300



- 金メッキプラグ

中継・変換コネクタ

BNC RCA 3.5φ XLR 6.3φ

ステレオプラグ-11C
11-3P
¥1,300



●金メッキプラグ

12C-BNCジャック
12-BNCJ
¥1,100



11C-BNCジャック
11-BNCJ
¥1,300



3.5φステレオプラグ-6.3φステレオジャック
3.5SP-6.3SJ
¥300



●両端ステレオ
●金メッキプラグ

2.5φプラグ-3.5φジャック
2.5SP-3.5SJ
¥300



●両端ステレオ
●金メッキプラグ

6.3φプラグ-3.5φジャック
6.3SP-3.5SJ
¥300



●両端ステレオ
●金メッキプラグ

6.3φモノプラグ-3.5φモノジャック
6.3P-3.5J
¥300



●モノ・モノ
●金メッキプラグ

3.5φステレオプラグ-RCAジャック
3.5S-RCAJ
¥300



●ステレオモノ
●金メッキプラグ

3.5φモノラルプラグ-RCAジャック
3.5M-RCAJ
¥300



●金メッキプラグ

フォンプラグ-RCAジャック
2P-RCAJ
¥250



●金メッキプラグ

ステレオプラグ-RCAジャック
3P-RCAJ
¥300



●金メッキプラグ

RCAプラグ-フォンジャック
RCAP-PJ
¥300



●金メッキプラグ

RCAプラグ-3.5φジャック
RCA-3.5J
¥300



●金メッキプラグ

6.3φモノラルプラグ-RCAジャック
6.3P-RCALJ
¥200



●金メッキプラグ

3.5φモノラルプラグ-RCAジャック
3.5P-RCALJ
¥200



●金メッキプラグ

RCA中継用
RCA-JJG 金属ボディ
¥300

●金メッキ
●コンタクト



RCA-JJGE
¥200

●金メッキ
●コンタクト



RCA中継用
RCA-PP
¥400



●金メッキコンタクト

RCA中継用
RCA-JJE
¥150



●金メッキコンタクト
●軽量プラボディ ●白・赤・黄・黒の4色

RCA L型中継用
RCA-LJJ
¥200



●金メッキコンタクト
●プラスチック軽量プラボディ

RCA L型変換
RCA-LPJE
¥200



●金メッキコンタクト
●プラスチック軽量ボディ

RCA L型変換
RCA-LPJ
¥300



●金メッキコンタクト

RCAプラグL型変換
RCA-LPJ II
¥400

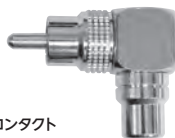

●金メッキコンタクト

RCAバラコネクター
RCA-JPJ
¥300



●金メッキプラグ

RCAバラコネクター
RCA-JJJ
¥300



●金メッキプラグ

RCAP-3J
¥350



●金メッキコンタクト
●金メッキプラグ

RCA-4J
¥350



●金メッキコンタクト
●金メッキプラグ

3.5φステレオ-RCA-LR
3.5P-RCAJJ
¥300



●金メッキプラグ

3.5φモノプラグ-6.3φモノラルジャック
3.5MP-6.3MJ
¥300



●両端モノラル

*本カタログは税抜本体価格表示です。別途消費税がかかります。

中継・変換コネクタ

BNC RCA 3.5φ 6.3φ

3.5φステレオジャックーRCAステレオジャック
3.5J-RCAJ
¥400



6.3φステレオプラグーRCA・LR
6.3SP-RCAJ
¥300

●金メッキプラグ



3.5φモノラル 2分配
3.5M-JJ
¥300

●金メッキプラグ



3.5φステレオ 2分配
3.5S-JJ
¥300

●金メッキプラグ



3.5φAVプラグーRCA AVジャック(白赤黄)
3.5AV-RCA3J
¥400



6.3φモノラル 2分配
6.3M-JJ
¥300



6.3φステレオ 2分配
6.3S-JJ
¥300

●6.3φステレオ分配プラグ



6.3φ中継用ロック付
SVP-6.3JJ
¥500



6.3φステレオ中継
SP-JJ/STEREO
¥300

●金メッキコンタクト



3.5φステレオ中継
SM-JJ/STEREO
¥250

●金メッキコンタクト



6.3φモノラルー3.5φステレオ
6.3MP-3.5SJ
¥300

●モノステレオ



3.5φモノラルー3.5φステレオ
3.5MP-3.5SJ
¥200

●金メッキプラグ
●モノラルーステレオジャック



3.5φステレオー3.5φモノラル
3.5SP-3.5MJ
¥200

●金メッキプラグ
●ステレオーモノラルジャック



3.5φL型変換
3.5S-LPJ
¥250

●両端ステレオ ●金メッキプラグ
●3.5φプラグー3.5φジャック



6.3φL型変換
6.3S-LPJ
¥300

●両端ステレオ
●金メッキプラグ



3.5φプラグーBNCジャック
3.5P-BNCJ
¥300



3.5φプラグーFジャック
3.5P-FJ
¥300



BNCプラグーRCAジャック
BNCP-RCAJ
¥300



RCAプラグーBNCジャック
RCAP-BNCJ
¥300



BNC中継用
BNC-JJ
¥240

●75Ω



BNC絶縁型中継用
BNC-ABSJJ
¥300



BNCジャックーRCAジャック
BNCJ-RCAJ
¥300



BNCプラグーRCAプラグ
BNCP-RCAP
¥400



BNC L型変換
BNC-LPJ



50Ωタイプ
¥300

75Ωタイプ
¥600

BNCパラコネクタ
BNC-JJJ
¥500



※接触不良の起きにくい構造になっています

BNCパラコネクタ
BNC-4J
¥600



BNCパラコネクタ
BNC-JJP
¥600

●平行出し



BNCパラコネクタ
BNCP-3J
¥600



中継・変換コネクタ

S BNC RCA F PAL SMA N M TNC

BNCバラコネクタ
BNCP-JJL
¥600

●L型出し



BNCバラコネクタ
BNCP-JJC
¥600

●L型出し



BNCバラコネクタ
BNC-JPJ
¥600

※接触不良の起きにくい構造になっています



BNC変換プラグ
BNC-PP
¥400



Fプラグ-RCAジャック
FP-RCAJ
¥300



RCAプラグ-Fジャック
RCAP-FJ
¥250



Fジャック-RCAジャック
FJ-RCAJ
¥250



Fプラグ-BNCジャック
FP-BNCJ
¥300



BNCプラグ-Fジャック
BNCP-FJ
¥300



BNCジャック-Fジャック
BNCJ-FJ
¥300



Fコネクタ-中継用
F-JJ
¥180



Fバラコネクタ
F-JPJ
¥400



Fコネクタ-L型変換
F-LPJ
¥300



Fプラグのクイックアダプター
FP-FJ
¥300



バルジャック-Fジャック
PALJ-FJ
¥300



バルプラグ-Fジャック
PALP-FJ
¥300



SMAプラグ-BNCプラグ
SMAP-BNCP
¥500



SMAプラグ-Nジャック
SMAP-NJ
¥500



SMAプラグ-Nプラグ
SMAP-NP
¥600

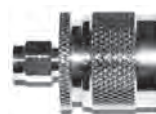

SMAプラグ-BNCジャック
SMAP-BNCJ
¥700



SMAプラグ-TNCジャック
SMAP-TNCJ
¥500



SMAジャック-Nプラグ
SMAJ-NP
¥600



SMAジャック-Nジャック
SMAJ-NJ
¥600



SMAジャック-BNCジャック
SMAJ-BNCJ
¥500



SMAジャック-Mジャック
SMAJ-MJ
¥600



SMA中継用
SMA-AJJ
●ニッケルタイプ ¥250
●金メッキタイプ ¥300



S端子中継用
S-JJ
¥180

●金メッキコンタクト



RCA-2連中継用
RCA-JJ2
¥150

●金メッキ

(R) (W)の色分けしてあります

RCA-3連中継用
RCA-JJ3
¥200

●金メッキ

(R) (W)の色分けしてあります。延長した場合ケーブルがからまりません



中継・変換コネクタ

6.3φ Dサブ

6.3φモノラルプラグ両端

6.3-PP
¥400



Dサブ中継コネクター メス-メス

9P-JJ
¥600



Dサブ中継コネクター メス-メス

15P-JJ
¥600

●Dサブの中継および交換に使用します。



最高級フォン・ミニ・RCAコネクタ PRO AUDITIONシリーズ こだわりのMADE IN JAPAN

6.3φ 3.5φ RCA

6.3φフォンプラグ

AS-100
¥300

ショートボディ スプリング径6.7mm



●ベルデン8412や456等に最適

6.3φフォンプラグ

AS-100C
¥390

ショートボディ 金メッキコンタクト
スプリング径6.7mm



6.3φフォンプラグ

AS-106
¥300

スプリング径6.7mm



6.3φフォンプラグ

AS-106C
¥390

金メッキコンタクト スプリング径6.7mm



6.3φステレオプラグ

AS-206
¥400

スプリング径6.7mm



●カナレMR202-2ATに最適

6.3φステレオプラグ

AS-206C
¥490

金メッキコンタクト スプリング径6.7mm



3.5φモノラルプラグ

AS-3.5MP
¥420

金メッキコンタクト スプリング径5.2mm



●カナレL-4E5Cに最適

3.5φステレオプラグ

AS-3.5SP
¥460

金メッキコンタクト スプリング径5.2mm



●カナレL-4E5Cに最適

3.5φモノラル中継用ジャック

AS-3.5MJ
¥350

スプリング径5.2mm



3.5φステレオ中継用ジャック

AS-3.5SJ
¥390

スプリング径5.2mm



6.3φモノラル中継用ジャック

AS-6.3MJ
¥800

スプリング径6.7mm



6.3φステレオ中継用ジャック

AS-6.3SJ
¥850

スプリング径6.7mm



L型RCAプラグ

AS-RCA6L
¥800

金メッキコンタクト
スプリング径6.7mm



フォンコネクタ

6.3φ

6.3φフォンプラグ

JS-101
¥200

スプリング径6.5mm



●4E6Sにはもちろん、4S-6(6.4φ)にもスプリングを付けたまま使用出来ます。

6.3φフォンプラグ

JS-101C
¥250

スプリング径6.5mm 金メッキコンタクト



6.3φL型フォンプラグ

JS-101R
¥220

●丈夫なL型プラグで7.5φまでのケーブルに対応します。



6.3φL型フォンプラグ

JS-101RG
¥250

金メッキコンタクト



●丈夫なL型プラグで7.5φまでのケーブルに対応します。

フォンコネクター

6.3φ

6.3φフォンプラグ
JS-102
¥190



- 8.5φまでのケーブルに対応。ベルデン8412等に適合。

6.3φフォンプラグ
JS-102H
¥200
スプリング径6.7mm 6.5φまでのケーブルに対応



- 丈夫なフォンプラグで、自信を持っておすすめします。

6.3φステレオプラグ
JS-103
¥240



- JS-102のステレオタイプです。

6.3φステレオプラグ
JS-103H
¥250
スプリング径6.7mm



- JS-102Hのステレオタイプです。

6.3φL型ステレオプラグ
JS-103R
¥260



- 半田付しやすい構造になっています。

6.3φL型ステレオプラグ
JS-103RG
¥290
金メッキコンタクト



- 半田付しやすい構造になっています。

6.3φステレオプラグ
JS-105
¥250
スプリング径6.5mm



- JS-101のステレオタイプです。

6.3φステレオプラグ
JS-105C
¥280
スプリング径6.5mm 金メッキコンタクト



- JS-101Cのステレオタイプです。

6.3φL型フォンプラグ
JS-116L
¥120



- このタイプでは厚みが薄く使い易いです。

6.3φL型ステレオプラグ
JS-116SL
¥140



- このタイプでは丈夫にできています。

6.3φフォンプラグ
JS-701BC
¥260
金メッキコンタクト スプリング径8.2mm



- 高級感のあるブラックボディ。金メッキコンタクト。

6.3φステレオプラグ
JS-705BC
¥310

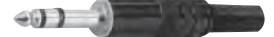

- JS-701BCのステレオタイプです。

6.3φフォンプラグ
JS-801C
¥450
スプリング径8.5mm 金メッキコンタクト



- 458(8.3φ)等の太いケーブルに最適なサイズです。

6.3φステレオプラグ
JS-805C
¥500
スプリング径8.5mm 金メッキコンタクト



- JS-801Cのステレオタイプです。5C2V、438を使用できます。

6.3φフォンプラグ
JS-301PB
¥110
プラスチックボディ



6.3φステレオプラグ
JS-305PB
¥120
プラスチックボディ



6.3φモノラル中継用ジャック
JS-504
¥300
スプリング径6.4mm



- 4E6S等のケーブルにフィットします。

6.3φステレオ中継用ジャック
JS-505
¥320
スプリング径6.4mm



- 信頼性の高い二重構造になっています。

6.3φフォンジャック
JS-101J
¥200
取付穴寸法:9.5φmm



6.3φステレオジャック
JS-105J
¥230
取付穴寸法:9.5φmm

6.3φステレオジャック
JS-015
¥200



- スイッチ付き。

ミニコネクター

3.5φ

3.5φモノラルプラグ
JS-3.5M
¥250
スプリング径5mm 金メッキコンタクト



- 5φのケーブルに適合。スプリング無しなら6φに合います。

3.5φステレオプラグ
JS-3.5S
¥280
スプリング径5mm 金メッキコンタクト



3.5φステレオプラグ
JS-3.5SDX
¥300
スプリング径6mm 金メッキコンタクト



- 太いケーブルに最適です。
- 4E6S等が使えるミニプラグです。

3.5φ4接点コネクター
JS-3.5AV3
JS-3.5AV5
¥400
金メッキコンタクト



- スプリング径はJS-3.5AV3→3mm JS-3.5AV5→5mm

ミニコネクター

3.5φ 2.5φ

2.5φモノラルプラグ
JS-2.5M
¥250



- スプリング径4mm
- 金メッキコンタクト

2.5φステレオプラグ
JS-2.5S
¥280



- スプリング径4mm
- 金メッキコンタクト

3.5φステレオジャック
JS-3.5SJ
¥250



- 金メッキコンタクト
- 5φまでのケーブルに対応します
- L-4E5C等に最適です

3.5φモノラルジャック
JS-3.5MJ
¥280



- 5φまでのケーブルに対応します
- GS-4等に最適です

3.5φステレオジャック
JS-3.5SBJ
¥80



2.5φステレオジャック
JS-2.5SBJ
¥80



RCAコネクター

RCA

RCAショートキャップ
R-08
¥80



- ノイズ対策にショートしてあります。
- 防塵対策に効果があります。

ノイズレスプラグ
JS-2C
¥450



- スペーサーにより3.0~7.3mmまでのケーブルに適合します。アースが先に接触しますのでノイズが入りません。
- 赤・黒の2色があります。

無半田RCAプラグ
JS-017
¥500

金メッキコンタクト



- GS-6等6φまでのケーブルに対応します。
- 赤・白の2色があります。

無半田L型RCAプラグ
JS-017L
¥600

金メッキコンタクト



- 赤・白の2色があります。

RCAプラグ
JS-42
¥250

金メッキコンタクト



- スプリング径4.2ミリ
- 赤・白・無地の3色があります。
- GS-4等の4ミリ以下のケーブルに最適です。

RCAプラグ
JS-52
¥250

金メッキコンタクト



- スプリング径5.2ミリ
- 赤・白・黄・無地の4色があります。
- 4E5C等の5ミリのケーブルに最適です。

RCAプラグ
JS-65
¥250

金メッキコンタクト



- スプリング径7.2ミリ
- GS-6、4E6S等に最適です。
- 赤・白・黄・黒・無地の5色があります。

RCAプラグ
JS-83
¥400

金メッキコンタクト 大型スプリング



- スプリング径8.5ミリ
- 5C2V等の太いケーブル用RCAプラグです。

RCAジャック
JS-613J
¥250

金メッキコンタクト



- スプリング径7.2ミリ
- 4E6S等のケーブルに対応する中継用RCAジャックです。

カラーRCAジャック
C-60 W(白)・R(赤)・B(黒)・Y(黄)
¥230

絶縁型

金メッキコンタクト
サイズ:15φmm
取付穴:9.5mm



- 赤・白・黄・黒の4色

カラーRCAジャック
C-70 R(赤)・B(黒)・W(白)・Y(黄)
¥350

絶縁型

金メッキコンタクト
取付穴:10mm



- 台座は19φと大きめ

XLRタイプコネクター

XLR

XLRタイプ3ピンメスプラグ

P-3-11E
¥580



XLRタイプ3ピンメスプラグ

3-11EB
¥300



- 金メッキコンタクト
- ブラック

XLRタイプ3ピンメスL型プラグ

3-11LN
¥400



- 金メッキコンタクト
- ブラック

XLRタイプ3ピンオスプラグ

P-3-12E
¥340



XLRタイプ3ピンオスプラグ

3-12EB
¥280



- 金メッキコンタクト
- ブラック

XLRタイプ3ピンオスL型プラグ

3-12LN
¥300



- 金メッキコンタクト
- ブラック

XLRタイプ4ピンメスプラグ

P-4-11E
¥780



XLRタイプ4ピンメスL型プラグ

4-11LN
¥500



- 金メッキコンタクト
- ブラック

XLRタイプ4ピンオスプラグ

P-4-12E
¥540



XLRタイプ4ピンオスL型プラグ

4-12LN
¥500



- 金メッキコンタクト
- ブラック

XLRタイプ5ピンメスプラグ

P-5-11E
¥940



XLRタイプ5ピンオスプラグ

P-5-12E
¥600



XLRタイプ6ピンメスプラグ

P-6-11E
¥1,000



XLRタイプ6ピンオスプラグ

P-6-12E
¥700



XLRタイプ7ピンメスプラグ

P-7-11E
¥1,000



XLRタイプ7ピンオスプラグ

P-7-12E
¥700



XLRタイプ3ピンメス座

R-3-31E
¥600



XLRタイプ3ピンメス座

3-31N
¥250



- 金メッキコンタクト
- ノイトリックピッチ
- ブラック

XLRタイプ3ピンメス座

R-3-13E
¥400



XLRタイプ3ピンオス座

R-3-32E
¥250



XLRタイプ3ピンオス座

3-32N
¥200



- 金メッキコンタクト
- ノイトリックピッチ
- ブラック

XLRタイプ3ピンオス座

R-3-14E
¥300



XLRタイプ4ピンメス座

R-4-31E
¥800



XLRタイプ4ピンオス座

R-4-32E
¥400



XLRタイプ5ピンメス座

R-5-31E
¥780



XLRタイプ5ピンオス座

R-5-32E
¥460



XLRタイプ6ピンメス座

R-6-31E
¥800



XLRタイプ6ピンオス座

R-6-32E
¥500



XLRタイプコネクタ

XLR

XLRタイプ7ピンメス座
R-7-31E
¥880



XLRタイプ7ピンオス座
R-7-32E
¥520



XLRタイプメス座用防塵キャップ
CP-31
¥30



XLRタイプオス座用防塵キャップ
CP-32
¥30



5mmプッシュ
GB-5
¥100



- XLRタイプコネクタ向け5φブーツ

6mmプッシュ
GB-6
¥100



- XLRタイプコネクタ向け6φブーツ
- 紫/青/緑/赤/橙/黄/白

キャンF77対応中継XLRコネクタ
F32-11
¥2,100



- [XLR3-32-F77]-[3-11C]
- パーツにITTキャン採用

キャンF77対応中継XLRコネクタ
F31-12
¥2,200



- [XLR3-31-F77]-[3-12C]
- パーツにITTキャン採用

キャンF77対応中継XLRコネクタ
F32-12
¥2,100



- [XLR3-32-F77]-[3-12C]
- パーツにITTキャン採用

キャンF77対応中継XLRコネクタ
F31-11
¥2,300



- [XLR3-31-F77]-[3-11C]
- パーツにITTキャン採用

ミニXLRタイプコネクタ

ミニ XLR

ミニXLRタイプ3ピンメスプラグ
P-3-11mini
¥340



ミニXLRタイプ3ピンオスプラグ
P-3-12mini
¥340



ミニXLRタイプ4ピンメスプラグ
P-4-11mini
¥400



ミニXLRタイプ4ピンオスプラグ
P-4-12mini
¥400



ミニXLRタイプ3ピンオス座
R-3-32mini
¥340



ミニXLRタイプ4ピンオス座
R-4-32mini
¥400



DINコネクタ

DIN

DIN5ピンオスプラグ
DIN-5P
¥200



DIN5ピンメスプラグ
DIN-5J
¥200



F型コネクタ

F

圧着式F型コネクタ

FP-3
¥120



●3C用

圧着式F型コネクタ

FP-4
¥120



●4C用

圧着式F型コネクタ

FP-5
¥120



●5C用

3CVサイズ(半田レス)

F-VN
¥160



●ネジ式のF型コネクタ

3CVサイズ用(半田レス)

F-VP
¥160



●ワンタッチ式のF型コネクタ

3CVサイズ(半田レス)

F-VL
¥160



●ワンタッチ式のL型コネクタ

F型75Ωターミネーション

F-75T
¥200



BNCコネクタ

BNC

3CVサイズ(半田レス)

BNC-P117A
¥160



●一般的なBNCオスコネクタです。

3CVサイズ(半田レス)

BNC-J117A
¥160



●中継等に使うメスコネクタです。

3CVサイズ(半田レス)

BNC-P117L
¥160



●L型BNCコネクタ

3C2V、5C2V両用ゴムブーツ付

BNCP-117/75
¥580



●75Ω

3D2V、5D2V両用ゴムブーツ付

BNCP-117/50
¥580



●50Ω

BNCレセプタクル

BNC-B
¥300



●サイズ:18×18mm
●取付穴:9mm

BNCレセプタクル

BNC-NJ
¥150



●取付穴9.3φmm
●50Ωと75Ωの2タイプあり

BNC絶縁型

BNC-ABSJ
¥180



●取付穴9.5φmm
●50Ωと75Ωの2タイプあり

BNC75Ωターミネーション

BNC-75T
¥300



BNC用保護キャップ

BNC-CP
¥250



BNC引抜ドライバー

BC-1
¥2,500



●BNCプラグを簡単に取りはずせます。

BNC-ボックスレンチ
¥3,500



●BNCレセプタクルの取付及び取りはずしの時に便利に使えます。

BNCパッチ台

BNC-6J
¥6,900

75ΩBNC絶縁型の中継コネクタを6ヶ装着したパッチボードです。デスクや壁に取り付けたり中継部分等の保護に役立ちます。

●寸法:100(W)×65(H)×80(D)mm
●重量:250g



キャノンF77対応コネクタパネル

1U8穴F77対応コネクタパネル

P-108F

¥2,400

●EIA19インチ



1U12穴F77対応コネクタパネル

P-112F

¥2,600

●EIA19インチ



1U16穴F77対応コネクタパネル

P-116F

¥2,800

●EIA19インチ



2U24穴F77対応コネクタパネル

P-224F

¥4,800

●EIA19インチ



2U32穴F77対応コネクタパネル

P-232F

¥5,000

●EIA19インチ



ノイトリック対応コネクタパネル

1U8穴ノイトリック対応コネクタパネル

P-108N

¥2,400

●EIA19インチ



1U12穴ノイトリック対応コネクタパネル

P-112N

¥2,600

●EIA19インチ



1U16穴ノイトリック対応コネクタパネル

P-116N

¥2,800

●EIA19インチ



2U24穴ノイトリック対応コネクタパネル

P-224N

¥4,800

●EIA19インチ

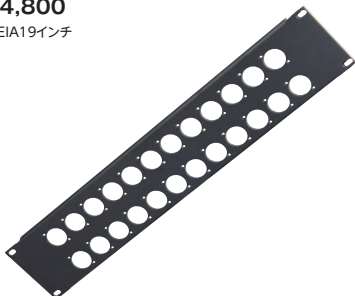

2U32穴ノイトリック対応コネクタパネル

P-232N

¥5,000

●EIA19インチ



ブラックパネル

1Uブラックパネル
BF-1U
¥700
●EIA19インチ



2Uブラックパネル
BF-2U
¥800
●EIA19インチ



3Uブラックパネル
BF-3U
¥1,000
●EIA19インチ



放熱パネル

1U放熱パネル
VF-1U
¥1,100
●EIA19インチ



2U放熱パネル
VF-2U
¥1,300
●EIA19インチ

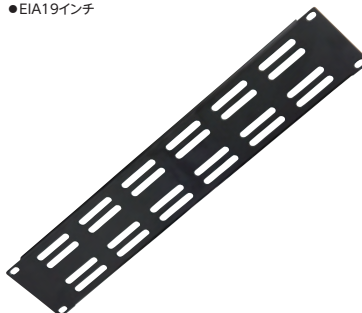

3U放熱パネル
VF-3U
¥1,600
●EIA19インチ

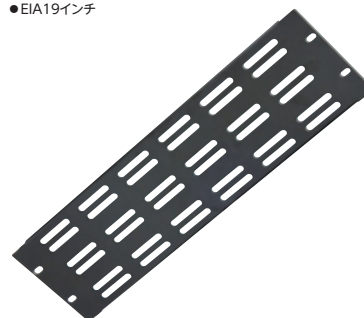

ラックマウントスタンド

9Uラックマウントスタンド
MX-5-1B
¥4,800
●傾き73度
●高さ550mm、重量2.5kg



9Uラックマウントスタンド
MX-5-2B
¥4,800
●垂直
●高さ550mm、重量2.5kg



スピーカーコネクタ

BJ-021

¥300 (1個)



- 金メッキコンタクト
- ハンダなしで接続出来ます

YBP-020

¥180



- 金メッキコンタクト
- 赤・白・黒・緑・黄の5色あります。
- 横からバナナ接続OK
- ハンダなしでも接続できます。

YP-013

¥300



- 金メッキコンタクト
- 赤と黒があります。

YS-2

¥400



- 金メッキコンタクト
- 6φのケーブルに最適な半田付のいらぬY端子です。

スピーカーターミナル

SP-C11

¥300



BP-012

各色¥250



- 赤と黒があります。
- スプリングでケーブルを挟みます。
- 金メッキコンタクト

SP-005

¥180



- 赤・黒・黄・緑・青の5色あります。
(本体の色は灰色です。)
- 金メッキコンタクト

バナナ・バイディング

BP-BP

¥500



- 金メッキコンタクト

BNCP-BPJ

¥500



- BNCプラグ・バイディングポスト

LBR-002

¥300



- スピーカー端子 W7.5×H2.4

LBR-013

¥500



- スピーカー端子 W96×H79
機密性を良くするため、裏にラバーを張っています。
- 金メッキコンタクト

BP-12

各色¥150



- 横からバナナでジョイント出来ます。
- 金メッキコンタクト

BP-22

各色¥240



- 後からバナナでジョイント出来る便利なバナナプラグです。
- 金メッキコンタクト

BP-33

各色¥400

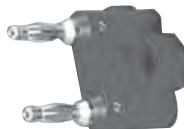

- ベストセラーデザインのバナナプラグです。
- 赤・黒の2色があります。
- 金メッキコンタクト

BP-34

各色¥500



- コストパフォーマンスに優れた高級バナナプラグです。
- プラグには赤・黒の色分けがありますが、ボディの色にも赤・黒の2色があります。
- 金メッキコンタクト

BP-193L

各色¥500



- 頭のネジを締める事によりプラグをロック出来ます。
- 5mmまでのケーブルが使用出来ます。
- 赤・黒の2色があります。
- 金メッキプラグ

プッシュ式ターミナル

C11-359

¥200 (1個)



- 色は赤・黒があります。
- 金メッキコンタクト

ターミナル

SP-359

¥500



- バナナプラグにも対応します。

SP-09

¥600 (1個)



- 金メッキコンタクト
- 高級感あふれる透明ボディのターミナルです。
- 色は赤・黒があります。
- バナナプラグにも対応します。

SWP-09

¥1,200



- 金メッキコンタクト
- 取り付けやすいターミナルです。

SP-04

¥200 (1個)



- 金メッキコンタクト
- 色は赤・黒があります。
- バナナプラグにも対応します。

スピコン延長用プラグ

SP-4MX

¥400



- 5φ~12φに適合
- チャンネルのスピーカーケーブル、4S・6・8・11等幅広く対応しています。

スピーカーアクセサリ

スピーカーグリル

GRLシリーズ

- GRL-65 (16cm) **¥1,000**
 - GRL-8 (20cm) **¥1,350**
 - GRL-10 (25cm) **¥1,580**
 - GRL-12 (30cm) **¥2,000**
 - GRL-15 (38cm) **¥2,600**
 - GRL-18 (46cm) **¥3,600**
- スピーカー等を保護する為のグリルです。
 - 鉄製の為丈夫でC/Pに大変優れています。
 - ボックス等保護の為周りにはゴム製のふち取りが付いています。



スピーカー天吊り金具

S-017B

1ヶ **¥1,200**

- ※取付用ビスは全て付属していません。
- BOSE・101、YAMAHA・MS-101Ⅳ等に適合します。
- 軽量スピーカーの取付以外には使用できません。



コーナープロテクター

CP-2P

1ヶ **¥200**

- プラスチック製1ヶ
- スピーカー等に



取り付けクランプ

GA-8P

¥600

- プラスチック製
- ボルトナット付
- 4ヶ1組



取り付けクランプ

GA-8L

¥800

- 鉄製
- 寸法:25(W)×45(D)×14(H)mm
- ボルトナット付
- 4ヶ1組

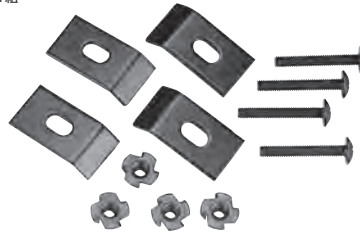

ケーブル

VFF平行ケーブル



サイズ	定価(100m巻)	カラー
0.5	¥5,500	赤 黒 白
0.75	¥7,500	赤 黒 白
1.25	¥10,500	赤 黒 白
2.0	¥16,000	赤 黒
2.5	¥19,000	赤 黒

※切り売りはご相談下さい

OFCスピーカーケーブル

SP-OFC

- 国産
- PRO AUDITIONシリーズ



サイズ	定価(100m巻)	カラー
0.75	¥20,000	赤 黒
1.25	¥27,000	赤 黒
2.0	¥42,000	赤 黒

※切り売りはご相談下さい

ケーブル

プロフェッショナルOFCケーブル
A-202
¥19,000 (100m巻)

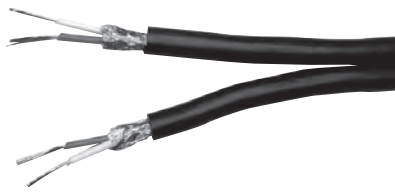

- シースPVC黒ツヤ消し
- 2芯シールド、4.2φ×2
- ステレオバランスケーブル

OFCケーブル
C-102
¥26,000 (100m巻)



- シースPVC黒ツヤ消し
- 単芯シールド、5.5φ×2
- ステレオラインケーブル

マイク・ラインケーブル/OFCケーブル
L-4B60
¥11,550 (100m巻)



- 四芯スターカッド・シールドケーブル
- 色は黒のみです。
- 芯線数:0.1mm×26×4芯
- 外径:6.0mm

マイク・ラインケーブル/OFCケーブル
L-2B60
¥8,400 (100m巻)



- 二芯シールドケーブル
- 色は黒のみです。
- 芯線数:0.1mm×26×2芯
- 外径:6.0mm

ラインケーブル/OFCケーブル
L-2B35
¥5,000 (100m巻)



- RCAプラグやミニプラグに最適です。
- 二芯シールドケーブル
- 色は黒のみです。
- 芯線数:0.12mm×10×2芯
- 外径:3.5mm

同軸映像ケーブル/OFCケーブル
3C-2V
¥6,000 (100m巻)



- 外形5.2mm
- 75Ω

同軸映像ケーブル/OFCケーブル
5C-2V
¥7,600 (100m巻)



- 外形7.3mm
- 75Ω

ケーブルアクセサリ

ローラ型リールケーブル送り出し器
obb-3
¥29,800

【特長】
ユニークな機構によりスムーズな送り出しが出来ます。
円形のものでしたらプラスチック・ダンボール・木製等あらゆるリールに対応します。



- 【仕様】
- 使用リール最大幅:360mm
 - 使用リール径:210~450φmm
 - 使用リールケーブル最大重量:80kg
 - 寸法:520(W)×95(H)320(D)mm
 - 重量:4.8kg

結束バンド
ONE-WRAPシリーズ

- プラスチック製で耐水性に優れます
- 素材が柔らかくケーブルを痛めません



ストラップタイプ(10本セット) ※通し穴/ビス止め穴有り	価 格	カラー	
OW2520*	幅25mm×長さ20cm	¥1,500	黒(K)/赤(R)/緑(G)/ 橙(O)/青(B)/黄(Y)
OW2530*	幅25mm×長さ30cm	¥2,000	

*にはカラーのアルファベットが入ります

ロールタイプ ※通し穴/ビス止め穴無し	価 格	カラー	
OW1030*	幅10mm×長さ30m	¥6,000	黒(K)/赤(R)/緑(G)/ 橙(O)/青(B)/黄(Y)
OW2030*	幅20mm×長さ30m	¥9,000	

*にはカラーのアルファベットが入ります

加工ケーブル

ステレオ音声RCAケーブル

A-2P-0.5=0.5m ¥300	A-2P-5=5m ¥800
A-2P-1=1m ¥400	A-2P-10=10m ¥1,300
A-2P-1.5=1.5m ¥440	A-2P-15=15m ¥1,700
A-2P-2=2m ¥600	A-2P-20=20m ¥1,900
A-2P-3=3m ¥700	A-2P-30=30m ¥2,800

●金メッキコンタクト

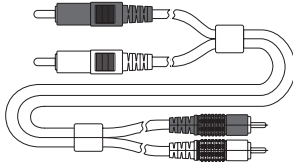
両端RCA(金メッキ)プラグ
VIDEOケーブル (3C2V)

VR-0.5=0.5m ¥240	VR-5=5m ¥550
VR-1=1m ¥280	VR-10=10m ¥960
VR-1.5=1.5m ¥300	VR-15=15m ¥1,400
VR-2=2m ¥340	VR-20=20m ¥1,800
VR-3=3m ¥400	VR-30=30m ¥2,500

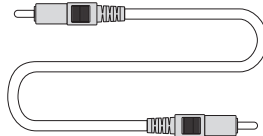
3.5φステレオ-RCAプラグ
3.5φステレオ-RCAケーブル

MST-0.5=0.5m ¥400	MST-5=5m ¥700
MST-1.0=1.0m ¥450	MST-10=10m ¥1,000
MST-1.5=1.5m ¥500	MST-15=15m ¥1,500
MST-3=3m ¥600	MST-20=20m ¥2,000

●iPod・MP3・ウォークマン等に最適

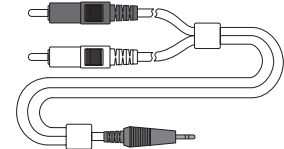

3・11C-3・12C(3Pキャンメス・オス)

バランス音声ケーブル
(L-2B60、3-11EB、3-12EB使用)

EC-1EB=1m ¥600	EC-7EB=7m ¥1,500
EC-1.5EB=1.5m ¥700	EC-10EB=10m ¥2,000
EC-2EB=2m ¥800	EC-15EB=15m ¥2,300
EC-3EB=3m ¥900	EC-20EB=20m ¥3,400
EC-5EB=5m ¥1,100	EC-30EB=30m ¥4,900

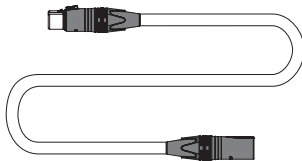

ステレオ音声・映像RCAケーブル

AV-1G=1m ¥540	映像ケーブルに 2.5C2Vを使用
AV-1.5G=1.5m ¥600	
AV-2G=2m ¥640	
AV-3G=3m ¥750	
AV-5G=5m ¥950	
AV-10G=10m ¥1,400	映像ケーブルに 3C2Vを使用
AV-15G=15m ¥2,800	
AV-20G=20m ¥4,000	
AV-30G=30m ¥4,900	

●金メッキコンタクト

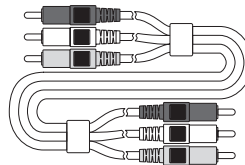

オーディオマトリックスミキサー

3.5φ(4極)AVケーブル

MS-AV2=2.0m ¥400

- ピクチャー等の3.5φ(4極)AV出力に適合します。
- プラグの先よりRCAの白・黄・アース・赤の順です。

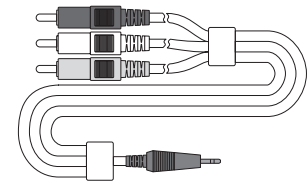

(R) (G) (Y) (W)

PR-1.5(1.5m) ¥1,000

PR-5.0(5m) ¥1,900

PR-3.0(3m) ¥1,400

フォンプラグ - RCAプラグ

6.3φ金メッキコンタクト 金メッキコンタクト

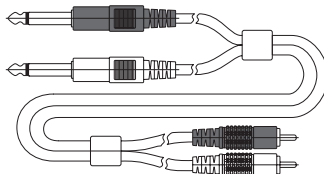

3.5φ(オス-RCAジャック)

3.5φステレオ-RCAジャック

MSP-0.3J=0.3m ¥500
MSP-1.5J=1.5m ¥600

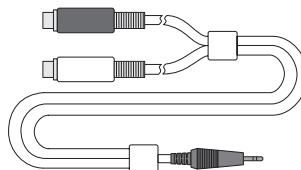

両端3.5φ(オス-オスプラグ)

3.5φステレオケーブル

MS-PP-1.5=1.5m ¥400
MS-PP-3=3.0m ¥500
MS-PP-5=5.0m ¥600
MS-PP-10=10.0m ¥1,000

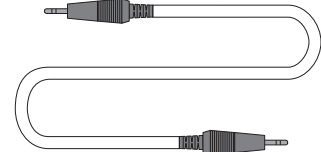

3.5φ(オス-メスジャック)

3.5φステレオ延長ケーブル

MS-PJ-1.5=1.5m ¥400
MS-PJ-3=3.0m ¥500
MS-PJ-5=5.0m ¥600
MS-PJ-10=10.0m ¥1,000

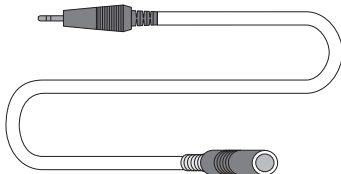

3.5φメスジャック-RCAプラグ

MSJ-1.5P(1.5m) ¥500

RCAジャック-RCAプラグ

A-2PJ-1.5(1.5m) ¥400

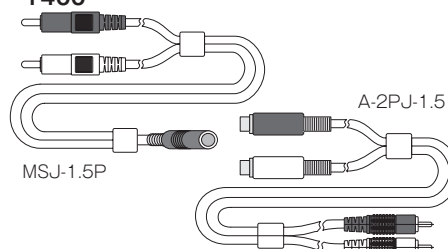

BNC-75Ω同軸(3C2V)ケーブル

VB-1=1m ¥350	VB-5=5m ¥600
VB-1.5=1.5m ¥400	VB-10=10m ¥900
VB-3=3m ¥500	VB-20=20m ¥1,500

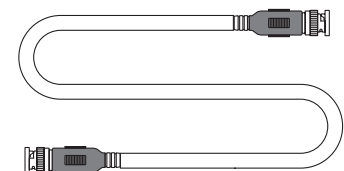

加工ケーブル

キャンノン(オス)-RCAケーブル

12R-1.5E (3.0E)1.5m ¥1,000
3m ¥1,150

●3ピンオスプラグ-RCAプラグ



キャンノン(メス)-RCAケーブル

11R-1.5E (3.0E)1.5m ¥1,100
3m ¥1,250

●3ピンメスプラグ-RCAプラグ

**EC-X12EB**

12C-12C(20cm) ¥700

●3ピンオス-オス変換コード

**EC-X11EB**

11C-11C(20cm) ¥800

●3ピンメス-メス変換コード

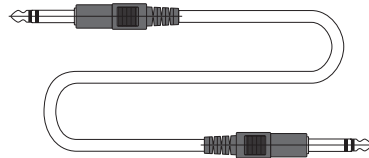
**両端ステレオフォンケーブル**3P-1W 1m ¥1,000
3P-2W 2m ¥1,100
3P-3W 3m ¥1,200
3P-5W 5m ¥1,400
3P-7W 7m ¥1,600
3P-10W 10m ¥1,900

フォンジャック-フォンプラグ

マイク延長ケーブル

PJ-M5 5m ¥1,000



ステレオフォンジャック-ステレオフォンプラグ

ステレオヘッドフォン延長ケーブル

PJ-S3 3m ¥900

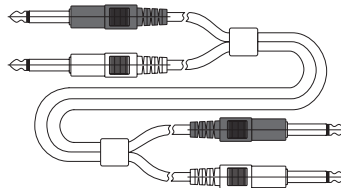
**PP-1.5 (1.5m) PP-5.0 (5m)**
¥1,000 ¥1,900**PP-3.0 (3m)**
¥1,400フォンプラグ - RCAプラグ
6.3φ金メッキコンタクト 金メッキコンタクト

ステレオフォン-RCAプラグ

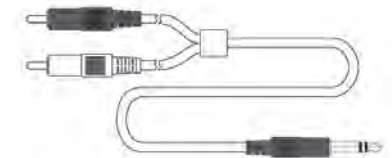
PST-1.5
¥800**PST-3**
¥1,000**PST-5**
¥1,300

映像・DC延長ケーブル

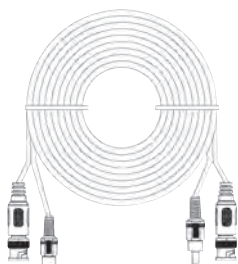
CTV-BNC10 CTV-BNC30
¥2,500 ¥5,000**CTV-BNC20**
¥3,500●両端BNCプラグ
●DCオス・メスプラグ
(外径5.5φ・内径2.1φ)

映像・DC延長ケーブル

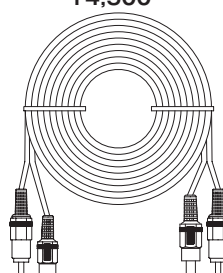
CTV-RCA5 CTV-RCA20
¥1,600 ¥3,000**CTV-RCA10 CTV-RCA30**
¥2,000 ¥4,500●両端RCAプラグ
●DCオス・メスプラグ
(外径5.5φ・内径2.1φ)

3Pキャンノン(メス)-フォンプラグ

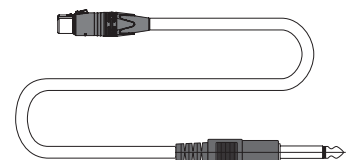
マイク音声ケーブルPC-5EB 5m ¥1,200
PC-7EB 7m ¥1,400

加工ケーブル

3.5φステレオ-キャノンメス×
2ケーブル

MST-1.5/11CW 1.5m ¥1,600
MST-3.0/11CW 3m ¥1,800
MST-5.0/11CW 5m ¥2,000

3.5φステレオ-キャノンオス×
2ケーブル

MST-1.5/12CW 1.5m ¥1,600
MST-3.0/12CW 3m ¥1,800
MST-5.0/12CW 5m ¥2,000

3.5φステレオ-キャノンメス
ケーブル

MST-0.6/11C 0.6m ¥800
MST-1.5/11C 1.5m ¥900
MST-3.0/11C 3m ¥1,000
MST-5.0/11C 5m ¥1,200

3.5φステレオ-キャノンオス
ケーブル

MST-0.6/12C 0.6m ¥800
MST-1.5/12C 1.5m ¥900
MST-3.0/12C 3m ¥1,000
MST-5.0/12C 5m ¥1,200

キャノンメス-RCAパラアウト
ケーブル

11C-1.5/RCAW 1.5m ¥1,600
11C-3.0/RCAW 3m ¥1,800
11C-5.0/RCAW 5m ¥2,000

キャノンオス-RCAパラアウト
ケーブル

12C-1.5/RCAW 1.5m ¥1,600
12C-3.0/RCAW 3m ¥1,800
12C-5.0/RCAW 5m ¥2,000

バランス音声ケーブル
メスL型

EC-11L12B 0.2m ¥1,000

バランス音声ケーブル
オスL型

EC-12L11B 0.2m ¥900

3-11C-3-11C(3Pキャノンメス-メスL型)
キャノン変換ケーブル
両端メス

EC-X11BL 0.2m ¥1,000

3-12C-3-12C(3Pキャノンオス-オスL型)
キャノン変換ケーブル
両端オス

EC-X12BL 0.2m ¥900



電源ケーブル

ACケーブル
2P-2P ●メガネコード
30cm ¥220
180cm ¥360



ACケーブル
2P-3P ●アース付
180cm ¥440



3P-2P変換コネクタ
SA-3P
¥300



●グラウンドアース付

マイクスタンド

小型ブームスタンド
DS-503
¥4,800

- ブームの部分を取りはずすことにより、ストレートスタンドとしても使用できます。
- サイズ:120(W)×165(D)×25(H)mm
- 重量:2.5kg



卓上用マイクスタンド
DS-12
¥2,500

- ベースの外周にゴムをハメ込むことにより、防振及び安定性が良くなりました。
- 先は便利な5/8(シユア-)、3/8(AGK)のVWネジ式です。
- ベース直径172mm
- ベースの厚み16mm
- 長さ258~397mm
- ケーブルクランプ付
- 重量1048g



卓上用マイクスタンド
DS-12G
¥4,000

- コストパフォーマンスにすぐれた重量級卓上スタンドです。
- 5/8、3/8ネジに対応
- ベース直径15cm
- ベースの厚み43mm
- 長さ28~42cm
- ケーブルクランプ付
- 重量1.7kg



ショートブーム型マイクスタンド
BM-107
¥4,500

- ベースタイプ:三脚型
- ブーム長:405~710mm
- 高さ:365~545mm
- 重量:2.8kg

ブーム型マイクスタンド
BS-102
¥4,500

- ベースタイプ:三脚型
- ブーム長:800mm
- 高さ:920~1620mm
- 重量:3.2kg

2段ブーム型マイクスタンド
BS-101
¥4,000

- ベースタイプ:三脚型
- ブーム長:520~810mm
- 高さ:920~1620mm
- 重量:2.4kg

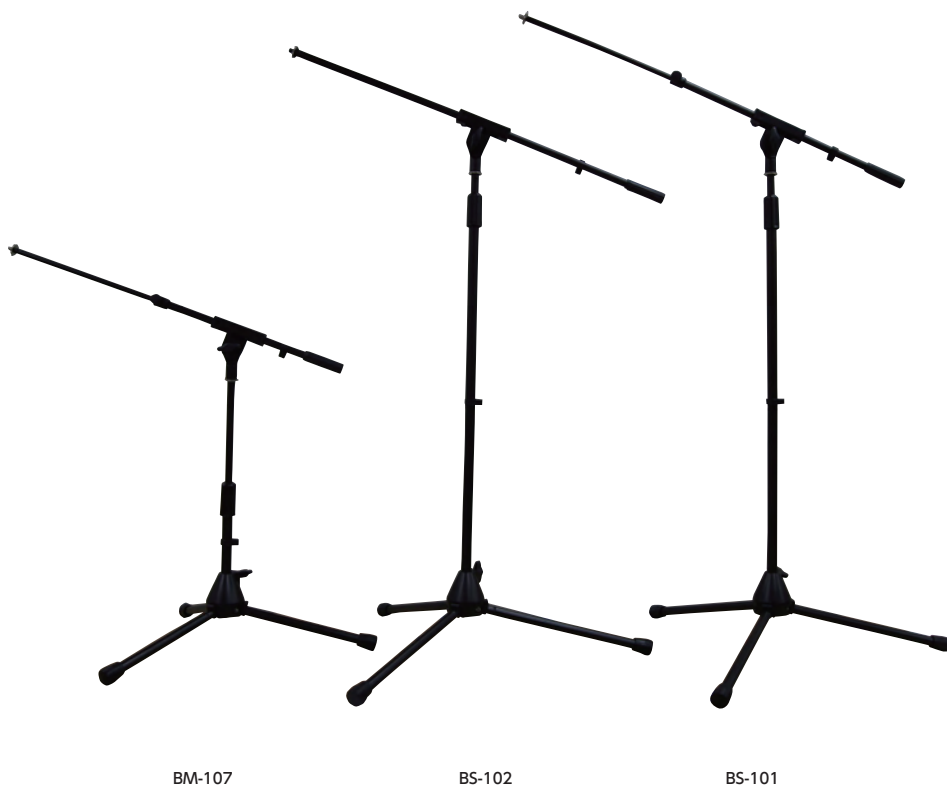

卓上用マイクスタンド
DS-12F
¥2,500

- コストパフォーマンスにすぐれたフレキシブル卓上スタンドです。
- 先は5/8(シユア-)ネジ
- ベース直径16cm
- ベースの厚み10mm
- 長さ34cm
- 重量1kg



大型ウィングノブで確実にロックします



専用バッグも別売りで発売。
大サイズ ¥1,000
小サイズ ¥900

卓上マイクスタンドベース

卓上マイクスタンドベース

DS-20K

¥14,000

- 取付ネジ:5/8インチ
- 防振ゴム付
- φ150×厚さ25mm
- 重量:2kg



卓上マイクスタンドベース

DS-20KB

¥14,000

- 取付ネジ:5/8インチ
- 防振ゴム付
- φ150×厚さ25mm
- 重量:2kg

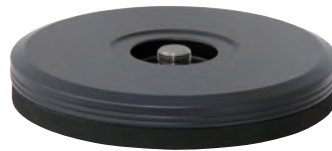

卓上マイクスタンドベース

DS-40K

¥20,000

- 取付ネジ:5/8インチ
- 防振ゴム付
- φ150×厚さ40mm
- 重量:4kg

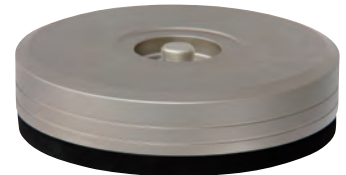

卓上マイクスタンドベース

DS-40KB

¥20,000

- 取付ネジ:5/8インチ
- 防振ゴム付
- φ150×厚さ40mm
- 重量:4kg

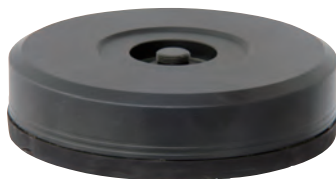

卓上マイクスタンドベース

DS-3

¥7,500

- 1入力・1出力
- トークボタン搭載(ロック機能付)
- 寸法/重量:90(W)×45(H)×150(D)mm/1kg



卓上マイクスタンドベース

DS-15K

¥10,000

- 1入力・1出力
- 寸法/重量:90(W)×45(H)×150(D)mm/1kg



卓上マイクスタンドベース

DS-15KS

¥11,600

- 1入力・1出力
- オン/オフ/トークの3WAYスイッチ付
- 寸法/重量:90(W)×45(H)×150(D)mm/1kg



卓上マイクスタンドベース

DS-15K-3

¥14,000

- 1入力・3出力
- 寸法/重量:90(W)×45(H)×150(D)mm/1kg



卓上マイクスタンドベース

DS-15K-3S

¥16,000

- 1入力・3出力
- オン/オフ/トークの3WAYスイッチ付
- 寸法/重量:90(W)×45(H)×150(D)mm/1kg



フレキシブルアーム

キャンノン付フレキシブルアーム

F-26CNS

¥5,500



●全長26cm

キャンノン付フレキシブルアーム

F-26CNB

¥5,500



●全長26cm

キャンノン付フレキシブルアーム

F-33CNS

¥6,000



●全長33cm

キャンノン付フレキシブルアーム

F-33CNB

¥6,000



●全長33cm

キャンノン付フレキシブルアーム

F-43CNS

¥6,500



●全長43cm

キャンノン付フレキシブルアーム

F-43CNB

¥6,500



●全長43cm

フレキシブルアーム

F-20S

¥3,000



●全長20cm
●両端5/8インチネジ

フレキシブルアーム

F-20B

¥3,000



●全長20cm
●両端5/8インチネジ

フレキシブルアーム

F-27S

¥3,500



●全長27cm
●両端5/8インチネジ

フレキシブルアーム

F-27B

¥3,500



●全長27cm
●両端5/8インチネジ

フレキシブルアーム

F-37S

¥4,000



●全長37cm
●両端5/8インチネジ

フレキシブルアーム

F-37B

¥4,000



●全長37cm
●両端5/8インチネジ

フレキシブルアーム

F-52S

¥8,800



●全長52cm
●両端5/8インチネジ

フレキシブルアーム

F-52B

¥8,800



●全長52cm
●両端5/8インチネジ

マイクスタンドアクセサリ

スタンドポール
AD-13
¥2,200

- 5/8インチ内径、3/8及び5/8外径
- 全長13cm/φ22



スタンドポール
AD-25
¥2,900

- 1/2内径、3/8及び1/2外径
- 全長13cm/φ25



スタンドポール
AD-38
¥2,800

- 5/8内径、3/8及び5/8外径
- 全長24~38cm



アダプター
AD-11C
¥1,400

- 5/8インチ内径



アダプター
AD-12C
¥1,200

- 5/8インチ外径



ステレオアーム
A-150
¥1,500

- スタンド側ネジ:3/8・5/8
- ホルダー側ネジ:3/8・5/8
- 全長:150mm
- 重量:220g



ステレオアーム
A-260 マイクホルダー4本取付可能
¥2,500

- スタンド側ネジ:3/8・5/8
- ホルダー側ネジ:3/8・5/8
- 全長:260mm
- 重量:270g



ステレオアーム
A-450 幅を充分とっており、しかも軽くて丈夫な業務用ステレオアームです。
¥16,800

- BTS 1/2ネジを装備し幅のある業務用ステレオアームです。
- 全長:450mm
- 重量:420g



ステレオアーム
ST-4
¥6,800

記者会見や演説に最適。標準で四本のマイクを設置できます。サポートを追加して四本以上のマイクを取付けることもできます。



ステレオアーム
ST2
¥4,200

これ1つであらゆるステレオ録音に対応できます。2個のマイクホルダーがレール上に自由にスライドするためマイクのサイズにあわせた間隔を自由に調整できます。またレールの断面が六角形なのでホルダー同士で角度が狂う心配がありません。

- スタンド側ネジ径5/8



アダプター
AD-3
¥1,000

- 5/8インチ内径及び外径
- コード取り出し口付き



アームベース
AD-4
¥1,200

- 5/8インチ外径
- φ55



<システム例>

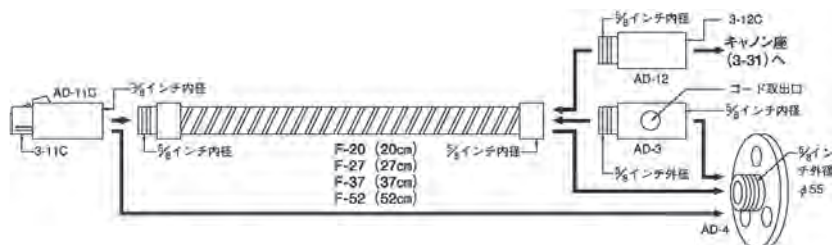

*本カタログは税抜本体価格表示です。別途消費税がかかります。

変換ネジアダプター

変換ネジ1
¥240



- スタンド側:5/16 (JIS)
- ホルダー側:5/8 (SHURE)

変換ネジ2
¥240



- スタンド側:3/8 (AKG)
- ホルダー側:5/8 (SHURE)

変換ネジ3
¥240



- スタンド側:1/4 (カメラ)
- ホルダー側:5/8 (SHURE)

変換ネジ4
¥240



- スタンド側:3/8・5/16 (AKG・JIS)
- ホルダー側:5/8 (SHURE)

変換ネジ5
¥500



- スタンド側:5/16 (JIS)
- ホルダー側:1/2 (BTS)
- ブラックモデル有

変換ネジ6
¥500



- スタンド側:3/8 (AKG)
- ホルダー側:1/2 (BTS)
- ブラックモデル有

変換ネジ7
¥500



- スタンド側:1/4 (カメラ)
- ホルダー側:1/2 (BTS)
- ブラックモデル有

変換ネジ8
¥500



- スタンド側:5/8 (SHURE)
- ホルダー側:5/16 (JIS)

変換ネジ9
¥500



- スタンド側:5/8 (SHURE)
- ホルダー側:3/8 (AKG)

変換ネジ10
¥500



- スタンド側:5/16 (JIS)
- ホルダー側:3/8 (AKG)

変換ネジ11
¥500



- スタンド側:5/16 (JIS)
- ホルダー側:1/4 (カメラ)

変換ネジ12
¥500



- スタンド側:3/8 (AKG)
- ホルダー側:5/16 (JIS)

変換ネジ13
¥500



- スタンド側:5/8 (SHURE)
- ホルダー側:1/4 (カメラ)

変換ネジ14
¥500



- スタンド側:3/8 (AKG)
- ホルダー側:1/4 (カメラ)

変換ネジ15
¥500



- スタンド側:1/4 (カメラ)
- ホルダー側:5/16 (JIS)

変換ネジ16
¥500



- スタンド側:1/4 (カメラ)
- ホルダー側:3/8 (AKG)

変換ネジ17
¥800



- スタンド側:5/8 (SHURE)
- ホルダー側:1/2 (BTS)
- ブラックモデル有

変換ネジ18
¥800



- スタンド側:1/2 (BTS)
- ホルダー側:1/4 (カメラ)
- ブラックモデル有

変換ネジ19
¥800



- スタンド側:1/2 (BTS)
- ホルダー側:5/16 (JIS)
- ブラックモデル有

変換ネジ20
¥800



- スタンド側:1/2 (BTS)
- ホルダー側:3/8 (AKG)
- ブラックモデル有

変換ネジ21
¥800



- スタンド側:1/2 (BTS)
- ホルダー側:5/8 (SHURE)
- ブラックモデル有

変換ネジ22
¥900



- スタンド側:3/8・5/8・1/2
- ホルダー側:5/16・3/8・5/8・1/2

変換ネジ23
¥1,500



- 変換ネジアダプター
3/8←→1/2オス・オス変換

カメラシューアダプター

CM-02

¥1,300



- カメラシューにマイク等を取り付けるのに便利です。(カメラシュー・5/8 SHUREネジ)

カメラシュー/マイク変換アダプター

CM-14
¥1,500



- カメラシューにマイクホルダーを取り付けるアダプター
- ネジ径=1/4"

カメラシュー/カメラネジ変換アダプター

CM-80
¥2,100



- カメラシューに液晶モニター、レコーダーを取付けるアダプター
- ネジ径=1/4"

ソニー用シューアダプター

CM-90
¥2,100



- ネジ径=1/4" (M) - 5/8" (M)
- カメラネジをシューネジに変換するアダプター

スピーカー

多目的スピーカー

TM-102 II

¥27,800 (2台1組)

- ブラック(TM-102II)とホワイト(TM-102WII)の2色展開
- 入力はスピコンとフーンに対応
- 天井りはもちろん据置や壁掛けに最適
- ユニット:100mmフルレンジ・バスレフ形
- 定格入力:25W(最大50W)
- 公称インピーダンス:6Ω
- 出力音圧:85dB(1W/1m)
- 80Hz~20,000Hz
- サイズ/重量:139(W)×197(H)×144(D)mm/1.5kg



PRO AUDITION

取付け金具

SH-2000II(B/W)

¥2,950(1台)

- 天井用
- ブラックとホワイトの2色展開
- 全長117mm

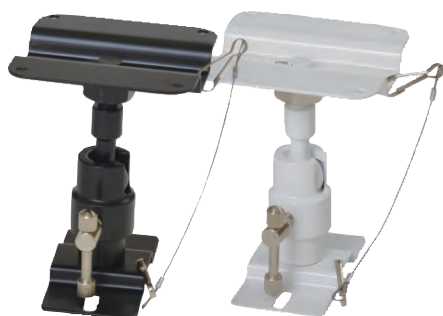

BWS20-120

¥10,000(2台1組)

- 壁/天井用
- 全長120mm

BWS20-190

¥11,000(2台1組)

- 壁/天井用
- 全長190mm



BCS20-150

¥13,000(2台1組)

- 天井用
- 全長150mm

BCS20-210

¥14,000(2台1組)

- 天井用
- 全長210mm



BMS-10A

¥3,500

- マイクスタンドアダプター
- 5/8ネジ穴(付属変換ネジで3/8に対応)



スピーカー

多目的小型スピーカー

TM-16

オープンブライス(2台1組)

- ウーファー:6インチ、ツイーター:1インチ(コーン型)
- エンクロージャー:12mm合板/グレイペインティング
- 周波数特性:70Hz-18kHz
- 指向性:120°
- 公称インピーダンス:8Ω
- 許容入力:45W(連続)/180W(ピーク)
- 感度(1W/1m):91dB
- 最大音圧レベル:107dB(連続)/113dB(ピーク)
- コネクター:4Pプッシュターミナル
- サイズ/重量:200(W)×215(D)×335(H)mm/約4.9kg



上面と左右側面に60mmピッチのM6ネジ穴を備え、多くのブラケットを流用可能。縦と横の両置き対応

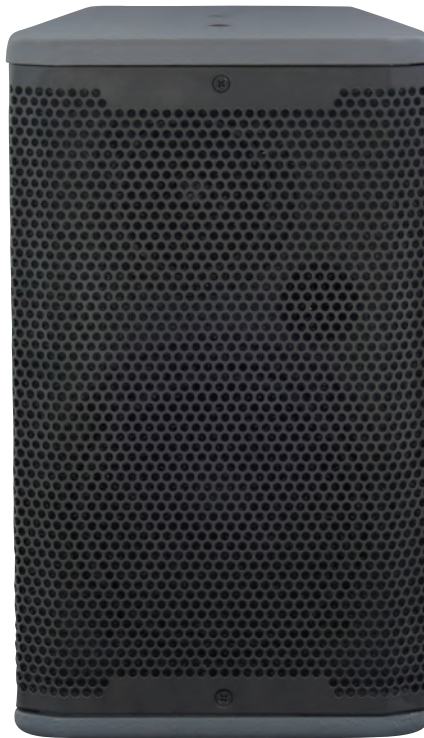

コネクターは4Pプッシュターミナル



セーフティワイヤー向けに、一般的なアイボルト用のM6ネジ穴を背面2カ所に用意



オプションのスピーカースタンドアダプターで、35mm径スピーカースタンドに設置可能。付属の手回しネジで簡単に取り付けられます

TM-16用スピーカースタンドアダプター

BRT-16K

¥5,000(税別/1個)



マイクロフォン

防水インカムマイク

TO-1500

オープンブライス

- 形式:エレクトレットコンデンサー
- 周波数特性:80Hz~18kHz
- 指向性:無指向性
- インピーダンス:150Ω(ファントム使用時)
- コネクター:3.5φミニプラグ(カスタマイズ可能)
- 重量:70g
- 付属:ウィンドスクリーン



トークスイッチ付マイク

CB-100

¥2,000

- 形式:ダイナミック
- 周波数特性:200Hz~5kHz
- インピーダンス:600Ω
- ケーブル:1.8mカールタイプ
- コネクター:6.3φフォンプラグ



マイクロフォン

インカムマイク
GM-20P
¥14,000

チケット売場等で活躍する相互通話システムです。またスタンオや防音ブースでの通話装置としても便利に使えます。マイク付きインカム本体、マイク内蔵外部スピーカー、取付金具等が一式になっており取付が簡単に出ます。



- 外部マイク付スピーカー:85φ×30ミリ、3Mケーブル付
- 高感度フレキシブルマイク35cm
- 付属品:ACアダプター、スピーカー取付用両面テープ
- 寸法:本体/115(W)×63(H)×175(D)mm、590g
- 外部SP/85φ×30(H)mm、250g



バックエレクトロ・コンデンサーガンマイクロフォン
EM-9600
¥12,000

- 指向特性:超指向性(Telescorp)、単一指向性(Normal)
※手動スイッチでの切替え
- 感度:超指向性:-60dB±3dB (OdB=1V/uBARat1kHz)
単一指向性:-70dB±3dB (OdB=1V/uBARat1kHz)
- 周波数特性:60Hz-16,000Hz
- 出カインピーダンス:超指向性:1KΩ平衡、単一指向性:400Ω平衡
- 最大入力音圧:120dBMAX
- S/N比:40dB
- 電源:単三型乾電池×1(アルカリ単三乾電池×1本で約300時間駆動)
- 出力コネクタ:キャンXLR3ピン(オス)タイプ
- 本体:つや消し黒色塗装アルミニウム合金
- 外形寸法:320mm(L)×22mm(φ)
- 重量:約140g ※本体のみ
- 付属品:ウインドスクリーン、マルチマイクホルダー
マイクケーブル(キャンタイプオス-メス約6.0m)
専用キャリングケース



収音場所に応じて超指向性と単一指向性をスイッチで簡単に切替え可能な指向性可変タイプ
単三乾電池×1本でも使用可能(アルカリ単三乾電池で約300時間駆動)
風切り音などを軽減するスポンジ製ウインドスクリーンカメラシュー・マイクスタンド・三脚などに取付け可能なハンドグリップの付きマルチマイクホルダーなど豊富なアクセサリーをセットしました。

ラベリアマイクロホン(日本製)

ELM-5500
¥12,000

ProAudition

5φと超小型・軽量であり、クリアで高音質なマイクロホンです。ノイズにも強く劇場やTV放送などワイヤレスマイク用途などに最適です。

- 形式:バックエレクトロレットコンデンサー
- 指向性/パターン:無指向性
- 定格感度レベル:-42dB±3dB (OdB=1V/Pa 1kHz)
- 周波数特性:50~20,000Hz
- 最大入力音圧レベル:120dB S.P.L.以上(1kHz at 1.0%T.H.D.)
- SN比:63dB以上 at 1kHz(1Pa, A weighted network)
- 内蔵コンデンサー:10pE+33pE
- 定格インピーダンス:1.6kΩ±30% at 1kHz (RL=2kΩ)
- 動作電圧範囲:DC:3V(1.5V~10V)48Vファンタム動作
- 消費電流:0.4mA以下 (RL=2kΩ, Vcc=3V)
- 出力コードφ2-1.6m 2芯シールド先バラ
- 仕上げ:黒クロームメッキ
- 寸法:φ5×23mm
- 質量:11.6g(コード1.6m付き)
- 付属品:ウインドスクリーン(黒)…1、タイクリップ(黒)…1



ショットガンマイクロホン(日本製) 二次音圧傾度型超指向性マイクロホン

MC-500
¥13,000

ProAudition

2個のマイクカプセルを使用して横方向(90°)の指向特性を鋭くキャンセルさせるため、騒音の多い場所での収録や、野外における野鳥の声や接近する列車などの楽音に最適です。

- 形式:バックエレクトロレット・コンデンサー
- 指向性/パターン:狭角度指向性
- 定格感度レベル:-32dB±3dB (OdB=1V/Pa 1kHz)
- 周波数特性:50Hz-18,000Hz
- 最大入力音圧レベル:110dB S.P.L.以上(1kHz at 1.0% T.H.D.)
- SN比:60dB以上 at 1kHz(1Pa, A weighted network)
- 定格インピーダンス:50Ω±30% at 1kHz
- 電源:ファンタム電源 P48 (48V±4V)
- 消費電流:3mA以下
- 出力コネクタ:キャンタイプXLR-Mタイプ 相当品
- 仕上げ:黒艶消し焼付け塗装
- 寸法:φ19×205mm
- 質量:78g
- 付属品:ウインドスクリーン(黒)…1

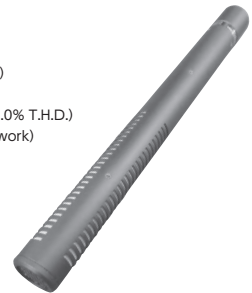

バウンダリーマイクロフォン

CT-09
¥7,500

コンデンサー(ファンタム48V)

- 周波数特性:20Hz~18KHz
- 指向性:単一指向性
- インピーダンス:200Ω
- LOW CUT SW付
- 10dB/バツドSW付
- ミニキャンXLR-3-12Cタイプ、4m
- 寸法・重量:90×90×24mm、200g



壁への
取付穴

LOW CUT SW
10dB ON/OFF SW

フレキシブルマイク

GM-312S
¥7,000

ダイナミックマイクロフォン

- 使いやすい高感度ダイナミックマイク
- 周波数特性:80Hz~12KHz
- 指向性:単一指向性
- ON-OFFスイッチ(ロック機能付)
- インピーダンス:500Ω
- 付属:ウインドスクリーン
- 寸法:全長450mm 口径:30φ
- 重量:225g



フレキシブルマイク

GM-302
¥7,000

コンデンサー(ファンタム9~52V)

- 周波数特性:100Hz~16KHz
- 指向性:単一指向性
- インピーダンス:250Ω
- 付属:ウインドスクリーン
- 寸法:全長510mm 口径:14φ
- 重量:200g



高性能・小型コンデンサーマイク

FX-510
¥4,000

コンデンサー(ファンタム9~52V)

- 周波数特性:30Hz~18KHz
- 指向性:単一指向性
- 感度:-53dB
- インピーダンス:200Ω
- LOW CUT SW付
- 10dB/バツドSW付
- 付属:マイクホルダー
- 寸法・重量:19φ 80mm、25g



マイクロフォン

小型トークバックマイク ダイナミック

GM-12

¥3,000

全長62ミリの小型ダイナミックマイクで、フレキシブルアーム等に直接取付られる多目的マイクです。

- 周波数特性:80~15KHz
- 指向性:単一指向性
- インピーダンス:600Ω
- 寸法・重量:24φ×62mm・75g



C/Pの優れたラベリアマイク

EM-700

¥4,400

コンデンサー(ファンタム12~52V)

- 周波数特性:50Hz~18KHz
- 指向性:無指向性
- インピーダンス:400Ω/バランス
- XLR3-12Cタイプ(ケーブル4m)
- 楽器取付用・タイピン用ホルダー付
- 付属:ウインドスクリーン
- 寸法:マイク本体8.5φ、100g



無指向性ラベリアマイク

ELM-1000

¥10,000

コンデンサー(プラグイン対応)

- 周波数特性:50~20KHz
- 指向性:無指向性
- インピーダンス:2.2KΩ
- 重量:14g(クリップ含む)
- 付属:ウインドスクリーン
- 3.5φミニプラグ、1.2m



PROAUDITION

単一指向性ラベリアマイク

ELM-2500

¥11,000

コンデンサー(プラグイン対応)

- 周波数特性:100~20KHz
- 指向性:単一指向性
- インピーダンス:2.2KΩ
- 重量:14g(クリップ含む)
- 付属:ウインドスクリーン
- 3.5φミニプラグ、1.2m



PROAUDITION

ヘッドセットマイク

HM-60

¥4,000

コンデンサー(プラグイン対応)

- 周波数特性:30Hz~20KHz
- 指向性:無指向性
- インピーダンス:2.2KΩ
- 重量:38g
- 付属:ウインドスクリーン
- 3.5φミニプラグ、1m



ヘッドセットマイク

DM-193

¥4,000

ダイナミック型

- 周波数特性:100Hz~15KHz
- 指向性:単一指向性
- インピーダンス:600Ω
- 寸法・重量:45g
- 3.5φミニプラグ、3.5m
- 付属:3.5φ→6.3φ変換プラグ、ウインドスクリーン



パウンダリー型コンデンサー・マイクロホン

NPM-727W

¥13,800

外形φ35、ディスコトップや壁面、天井などに埋め込んで、目立たずに設置でき、高感度での集音が可能です。

- 形式:バックエレクトレットコンデンサー
- 指向性パターン:半球無指向性
- 開回路感度:-64dB/μbar
- 周波数特性:20~20,000KHz
- 最大入力音圧レベル:110dB SPL(1KHz at 1%T.H.D)
- SN比:63dB、1KHz at 1Pa
- 定格インピーダンス:250Ω
- 電源:ファンタム電源 9-52V DC
- 消費電流:2mA typical
- 出力コネクタ:-XLR-3キャンノタイプ オス
- 寸法:φ35×85mm
- 専用取付ブラケット(別売):P-727



PROAUDITION

マイクアンプ

NPM-12AD

¥9,800

ファンタム電源内蔵のマイクアンプです。NPM-727マイクに使用する事により用途がさらに広がります。

- 付属品:12Vアダプター



PROAUDITION

マイクアクセサリ

ポップノイズフィルター

MS-130

¥3,000

コンパクトな一般的なサイズです。

- 寸法:135(W)×140(H)mm
- アーム寸法:300ミリ
- 重量:188g



ポップノイズフィルター

MS-140

¥3,300

口元が多少ズレても安心なワイド型です。

- 寸法:200(W)×120(H)mm
- アーム寸法:300ミリ
- 重量:205g



ウインドスクリーン

WS-01

各色¥300

内径：35mm
奥行：65mm
全高：74mm
外径：62mm

- お買得なウインドスクリーンです。
- 赤青黒3色
- SM-58・テクニカAE5100等ボーカルマイク用



ウインドスクリーン

WS-02

¥300

内径：25mm
奥行：47mm
全高：66mm
外径：42mm

- 適合マイク:(シュアー)SM63、SM57等、
〔オーディオテクニカ〕AF808G、〔ゼンハイザー〕
MKE-40
- 色=黒のみ



ウインドスクリーン

WS-03

¥300

内径：19mm
奥行：49mm
全高：55mm
外径：34mm

- AKG C-451やオーディオテクニカ
AT-4022などに対応
- 色: 黒



MWS-58

¥1,600

- シュアーSM-58用、メッシュ・ウインドスクリーン。
- 特に堅牢な材質と音質にこだわりました。



MH-1

¥800

万能型

- ユニバーサルタイプ
- 18～34φに適合
- 5/8インチ内径
- 3/8 AKGネジ付



MH-3

¥1,000

58、57タイプ

- 硬質ゴムで出来ています。
- 20～25φに適合
- 5/8インチ内径
- 3/8 AKGネジ付



MH-4

¥1,000

ワイヤレスマイク

- 硬質ゴムで出来ています。
- 25～30φに適合
- 5/8インチ内径
- 3/8 AKGネジ付



MH-7

¥1,300

ワイヤレス、大型マイク

- ワイヤレス等34～37φ位までの大型マイクにジャストフィット
- 5/8インチ内径
- 3/8 AKGネジ付
- プラスチック製



MH-12

¥1,300

ワイヤレス、大型マイク

- ワイヤレス等30～40φ位までの大型マイクにジャストフィット



マイクアクセサリ (ラベリアマイク用)

ラベリアマイク用ウインドジャマー

WJ-LM
各色¥1,200



- メッシュ風防用
- ゴム巾着タイプで多くの機種に対応
- 白/黒/ダークグレー/ライトグレー

ラベリアマイク用ウインドジャマー

WJ-LMC
各色¥1,500



- メッシュ風防用
- ゴム巾着タイプで多くの機種に対応
- チェリー/ピンク/レッド/ライトブラウン/ブラウン/オレンジ/ライトグリーン/グリーン/イエロー/ライトブルー/ブルー/ライトパープル/パープル

ラベリアマイク用ウインドジャマー

WJ-LM-S
各色¥1,200



- メッシュ風防用
- ゴム巾着タイプで多くの機種に対応
- 白/黒/ダークグレー/ライトグレー

ラベリアマイク用ウインドジャマー

WJ-LMC-S
各色¥1,500



- メッシュ風防用
- ゴム巾着タイプで多くの機種に対応
- チェリー/ピンク/レッド/ライトブラウン/ブラウン/オレンジ/ライトグリーン/グリーン/イエロー/ライトブルー/ブルー/ライトパープル/パープル

ラベリアマイク用ウインドジャマー

WJ-LM-S-44
ケース付きセット¥16,000(4色×4)



- WJ-LM-Sの4色セット(4つずつ)
- 白/黒/ダークグレー/ライトグレーの4色を各4つずつセット
- メッシュ風防用
- ゴム巾着タイプで多くの機種に対応
- 白/黒/ダークグレー/ライトグレー

ラベリアマイク用ウインドジャマー

WJ-LMC-S-17
ケース付きセット¥22,200(17色)



- WJ-LM-SとWJ-LMC-Sの17色セット
- メッシュ風防用
- ゴム巾着タイプで多くの機種に対応
- 白/黒/ダークグレー/ライトグレー/チェリー/ピンク/レッド/ライトブラウン/ブラウン/オレンジ/ライトグリーン/グリーン/イエロー/ライトブルー/ブルー/ライトパープル/パープル

WJ-LM-SS
各色¥1,200



- メッシュ風防用
- ゴム巾着タイプで多くの機種に対応
- 白/黒/ダークグレー/ライトグレー



ボーカルマイク用ウィンドスクリーン

SM58用

900シリーズ

¥1,200

- 内径:41mm
- 奥行:54mm
- 全高:70mm
- 外径:57mm
- 色:赤/青/黄
灰/緑/黒



●適合マイクワホン:
[AKG]C535B, D50, 655, 230, 770, 880, D3700, 3800, 5900WL, [オーディオテクニカ]ATL290, ATM25, 31a, 41HE, 61HE, ATW94, T98, AT4054, 4055, AT-VD3~6, AT-X11, X8P, ATX303, HYP120, 140, 200, 220, 180B, 184KT, PRO100, 200, 300, ATIR-T21, 31, [オーディオテクニカ]OM3, 5, 6, 7, [ペイヤー]MCE81, M01, 260, 300, 500, 700, TGX58, 60, 80, [エレクトロボイス]Co5, 7, 9, 11, N/D757, 267, 367, 767, RE16, 50, [ゼンハイザー]PA-15PLL, [ノイマン]KM105, 140, 150, [ピーパー]PVM22, 5201, 8351, 860celebrity, PA4A2250, [ゼンハイザー]e825, 835, 845, 852, 365, [ナショナル]WX4100A, 100, 4ラムサ WM330~333, WM-D150, 150SW, 120SW, WX-TB815, [ビクター]PS-C51~5, C855, MV-357, WM-P762, [ソニー]F710, 730, 740, 780, WRT-67M, 800, 810, 8075, 867, 866, [シャープ]SM58, 48, 53, 54, 96, 587, VP88, ほかに外径58mmまでのマイク

SM-63 他

600シリーズ

¥1,100

- 内径:25mm
- 奥行:44mm
- 全高:57mm
- 外径:51mm
- 色:赤/青/黄
灰/緑/黒

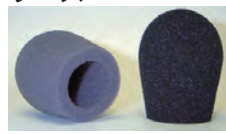

●適合マイクワホン:
[AKG]C1000S, D541, [オーディオテクニカ]AT808G, 857QM, 867, AT915, 935Hシリーズ[ペイヤー]JM64, 101, 160, 201, CK703, MC722, 724, [エレクトロボイス]D054, 635A/B, RE10, 15, 55, RE200, CO15P, CS15P, [ゼンハイザー]MD214, MKH40, 80, [ビクター]WVR-101, [ラムサ]WM450, 451, 430, [ビクター]MV-P601, [ショップス]CMTS501U, [シャープ]SM57, 63, 94, 849, PE65, 66, AMS24, 503, 515X, 545, PG81, [ソニー]WVR857, [三冊]CO2ほかに外径32mmまでの円筒形, 球形マイク

Beta 57A

300シリーズ

¥1,200

- 内径:35mm
- 奥行:48mm
- 全高:67mm
- 外径:54mm
- 色:赤/青/黄
灰/緑/黒

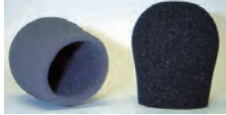

●適合マイクワホン:
[AKG]C535B, D190E, 1000, [オーディオテクニカ]ATM29HE, AT804, HYP140, 182T5, 200, 220, 300, AT-V06, e5991, [ペイヤー]MC728, MS8, 59, MCE58, 82, 91, [エレクトロボイス]635ND, 658, 671B, 681, D056L, DS35, 1776B, 1777A, PL11, 76B, 77A, 80, 88, 91A, 95A, RE30, 34, 36ND, [ゼンハイザー]e825, 835, 845, MKE44P, MD408, 908, K6-ME65, [ラムサ]WM420, 421, [ビクター]WM-P760, [ソニー]ECM360, F720, WRT-856, 857, [シャープ]KSM109, SM58, 48, 62, 78, 85, 96, PE5, 9, 25, 35, 45, 47, 533, 565SD, 5885DX, 869, L2, 515X, Prologue 4L, 12, 14, Beta 56, 57A, [TOA]DM-524, ほかに外径51mmまでの球形マイク

SM57用

5700シリーズ

¥1,100

- 内径:25mm
- 奥行:44mm
- 全高:54mm
- 外径:44mm
- 色:赤/青/黄
灰/緑/黒

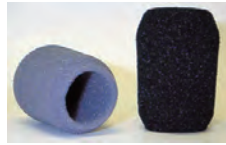

●適合マイクワホン:
[AKG]D541, [オーディオテクニカ]AT808G, 857QM, 867, ATM10a, 33a, [ペイヤー]JM64, 101, 201, 640, M420, 422, CK703, MC 722, 724, [エレクトロボイス]D054, 635A/B, RE10, 15, 55, 200, CO15P, CS15P, [三冊]IM5-7C, [ゼンハイザー]MD214, MKH40, 80, e903, [ナショナル]WVR-101, [ラムサ]WM 450, 451, 430, WX-TB820, [ビクター]MV-502L, [ショップス]CMTS501U, [シャープ]SM57, 63, 94, 849, PE65, 66, AMS24, 503, 515X, 545, ほかに外径30mmまでの円筒形/球形マイク

楽器マイク用ウィンドスクリーン

CMC-56U 他

1200シリーズ

¥1,000

- 内径:19mm
- 奥行:41mm
- 全高:57mm
- 外径:38mm
- 色:赤/青/黄
灰/緑/黒



●適合マイクワホン:
[AKG]CK91, 92, 93, 94, D58, [オーディオテクニカ]AE5100, 3031, AT4041, 4021, 4022, 4053, 9440, 9450, PRO47, 49, AT808G, AT5400, 410, AT160, AT9820X, [オーディオテクニカ]SCX, [ペイヤー]MCE83, 93, M101, 201, M424TG, SHM424TG, [クラウン]CM7100, [DPA]4041, 4011, [エレクトロボイス]RE85, [ノイマン]KM100, 130, 131, 140, 143, 145, 150, 183~5, [三冊]CU-31, 32, [ゼンハイザー]e825, MD106, 110, 202, 211, 406, 430, MKM100, ME20, 40, K6-ME62, 64, [ナショナル]WVR-101, [ラムサ]WM661, WM-C70, 75, [ビクター]MV-P276, [ソニー]C535P, 536P, [日本ビクターシステム]LCM-500, [ショップス]CMC56U, CCM4, MK4~8, [シャープ]AM528, SM80, 81, KSM137, 141[テレックス]PH-1, 25, ほかに外径22mmまでの円筒形マイク

C451 他

1300シリーズ

¥1,000

- 内径:16mm
- 奥行:32mm
- 全高:54mm
- 外径:35mm
- 色:赤/青/黄
灰/緑/黒



●適合マイクワホン:
[AKG]C430, 391, 451, 460, 480, [オーディオテクニカ]ATM75, AT5410, AT3031, [ペイヤー]MC721, 723801, e03, 845, [ペイヤー]4006, 4027, 4022, [エレクトロボイス]649B, [MBHO]KA2000, 300NB, 400, NBNM440, [ロード]NT-3, [ラムサ]WM-C70, 75, [ショップス]CMC-56U, MK4~8, [シャープ]5705, 572, [スタジオプロジェクト]C4, ほかに外径17.5mmまでの円筒形マイク

ラベリア/ヘッドセット用ウィンドスクリーン

500シリーズ

¥900

- 内径:11mm
- 奥行:32mm
- 全高:38mm
- 外径:29mm
- 色:赤/青/黄
灰/緑/黒



●適合マイクワホン:
[AKG]C410, CK97C/CVR, CK31~33, [オーディオテクニカ]AT857AM, 857QM, 915AMRxx/H, 915QMRxx/H, 935AMRxx/H, 935QMRxx/H, PRO47Q, 49T, 49QL, ATM15a, 35, ATL180, Pro8H, [オーディオテクニカ]M1244, 4590, ADX40, [アースワークス]FM350, 500, 720, SR77, 78, [ゼンハイザー]MHD25-1, 224, [ナショナル]WM-RS10, [ラムサ]WM-51, 2, 5, WH-10, 20, [シャープ]E80, [ソニー]ECM530, S31, ほかに最大外径16mmまでのグースネック型, ラベリア型, ヘッドセット型, 円筒形マイク

2100シリーズ

¥900

- 内径:6mm
- 奥行:19mm
- 全高:32mm
- 外径:13mm
- 色:赤/青/黄
灰/緑/黒



●適合マイクワホン:
[AKG]C407, 417, C970, [オーディオテクニカ]ATW-M73a, [ペイヤー]JMCS, MCE5, [カントリーマン]IsomaxII, X, [PRIMO]PC-40, [アースワークス]SRO, TC30K, QTC1M30, 30BX, 550, [ナショナル]WX-4360, 4370, [ラムサ]WM612, [ソニー]ECM310, 350, 510, [シャープ]SM93, 99, WCM-16, WL50, 51, [テレックス]PH21, 22, 23, [トラン], ほかに最大外径

8801/LHDシリーズ

¥850

- 内径:11mm
- 奥行:19mm
- 全高:29mm
- 外径:23mm
- 色:黒のみ



●適合マイクワホン:
[AKG]CK31, 32, 33, 97C/ CVR, C567, [オーディオテクニカ]AT857AM, 857QM, 915AMRxx/H, 915QMRxx/H, 935AMRxx/H, 935QMRxx/H, 9840, ATL180, ATM14a, 15a, 35, [オーディオテクニカ]TR-40, [ペイヤー]MCE10, 50, [カントリーマン]Isomax4, TVH, EM301, [CAD]5035m, [エレクトロボイス]RE90, 98, CO90, 90P, 94, [MBHO]MBNM-150EN, [ナショナル]WM-RS10, WX-4300, WX-M101~2, M111~2, WX-1600, 1800, CO100, CP212, 218, CS200, [サムソン]VLP-1, [ゼンハイザー]MKE40, 60, [シャープ]BET98H/C, SM83A, 84A, 98, 99, 839W, EZO, MX183, 412, WL183, [ソニー]ECM530, S31, ほかに最大外径16mmまでのグースネック型, ラベリア型, ヘッドセット型マイク

2200シリーズ

¥900

- 内径:5.5mm
- 奥行:13mm
- 外径:19mm (球形)
- 色:黒/白/肌色



●適合マイクワホン:
[AKG]C407, 417, C970, [オーディオテクニカ]ATW-M73a, [ペイヤー]JMCS, MCE5, [カントリーマン]IsomaxII, X, [PRIMO]PC-40, [アースワークス]SRO, TC30K, QTC1M30, 30BX, 550, [ナショナル]WX-4360, 4370, [ラムサ]WM612, [ソニー]ECM310, 350, 510, [シャープ]SM93, 99, WCM-16, WL50, 51, [テレックス]PH21, 22, 23, [トラン], ほかに最大外径

1400シリーズ

¥850

- 内径:10mm
- 奥行:32mm
- 全高:38mm
- 外径:29mm
- 色:赤/青/黄
灰/黒
特注色あり



●適合マイクワホン:
[AKG]CK97C, C567, [オーディオテクニカ]ADX20, [オーディオテクニカ]AT803B, 831, 853, 855, 857, 859, ATM35, [ペイヤー]JMCS-6, MCE10, 52, SHM22, 88, [エレクトロボイス]RE98, CO90, CO100, CP212, 218, CS200, [ゼンハイザー]MKE40, 50, [シャープ]EZG, EZO, SM83, 84, 98, 99, MX183, [ソニー]ECM55, 66, 166

2300シリーズ

¥830

- 内径:5mm
- 奥行:9mm
- 全高:16mm
- 外径:16mm
- 色:黒/白/肌色



●適合マイクワホン:
[AKG]CK77-3, 77WR, C577, [オーディオテクニカ]AT805F, [ペイヤー]MCE55, Opus55, 09, [ラムサ]WX-RP410, [カントリーマン]B3, [ゼンハイザー]MKE102-60, ME102, 104, [ナショナル]WM-LA02, WX-C827, [シャープ]SM93, [ソニー]ECM-77, [テレックス]EMM-22, 33, WLM30, ほかに最大外径6.4mmまでのラベリア型マイクや小型マイクに適合

1500シリーズ

¥850

- 内径:10mm
- 奥行:19mm
- 全高:29mm
- 外径:23mm
- 色:赤/青/黄
灰/緑/黒



●適合マイクワホン:
[AKG]CK31, 32, 33, 97C/ CVR, C567, CK97-CVR, [オーディオテクニカ]AT857AM, 857QM, 915AMRxx/H, 915QMRxx/H, 935AMRxx/H, 935QMRxx/H, 920x, ATL180, ATM14a, 15a, 35, ATW-M15a, [オーディオテクニカ]TR-40, [ペイヤー]MCE10, 50, [カントリーマン]Isomax4, TVH, EM301, [CAD]5035m, [エレクトロボイス]RE98, CO90, 90P, 94, 100, CP212, 218, CS200, CH230, [サムソン]VLP-1, [ゼンハイザー]MKE40, 60, [シャープ]SM83A, 84A, 98, 99, 839W, WB98, [ソニー]ECM55, 66, 166, 530, 531, [テレックス]PH-88, EZG12, 18, ほかに最大外径13mmまでのラベリア型, ヘッドセット型マイク

2400シリーズ

¥830

- 内径:3mm
- 奥行:9mm
- 全高:16mm
- 外径:16mm
- 色:黒/白/肌色



●適合マイクワホン:
[AKG]C477, C417, (三冊)COS-11, [カントリーマン]B3, B6, [シャープ]Beta 53, [DPA]4060, 4065, 4071, 4088, [ゼンハイザー]MKE2-60, [ソニー]ECM-88

1100シリーズ

¥850

- 内径:10mm
- 奥行:19mm
- 全高:29mm
- 外径:29mm
- 色:赤/青/黄
灰/緑/黒



●適合マイクワホン:
[AKG]C417, CK97-O, [オーディオテクニカ]ATM15, 73a, ATW-M73a, AT805F, [ペイヤー]JMCS, MCE5, 10, [カントリーマン]IsomaxII, X, [アースワークス]SRO, TC30K, QTC1, M30, 30BX, 550, [ナショナル]WX-4360, 4370, [ラムサ]WM-612, [ソニー]ECM310B, [シャープ]SM93, 99, WCM-16, [テレックス]PH21, 22, 23, [トラン], ほかに最大外径9.5mmまでのラベリア型, ヘッドセット型マイク

ゼンハイザーMD441用ウィンドスクリーン

WS441

¥5,000

- 内径:30mm
- 奥行:89mm
- 全長:102mm
- 外径:54mm
- 色:黒



●適合マイクワホン:
[ゼンハイザー]MD441

*本カタログは税抜本体価格表示です。別途消費税がかかります。

ヘビーデューティー仕様

A74169 撥水性

¥900

- 内径: 5.5mm
- 奥行: 25.4mm
- 全高: 36mm
- 外径: 20mm
- 色: チャコールグレー



●適合マイクロフォン:
軍用、商用航空機/報道/警察仕様ヘッド
セット型マイク用
最大外径9.5mmまで使用出来ます。

SM-63 他

10377 高密度

¥900

- 内径: 8mm
- 奥行: 32mm
- 全高: 38mm
- 外径: 29mm
- 色: 黒のみ



●適合マイクロフォン:
軍用、商用航空機、報道、警察用ヘッドセット
マイク用
SONY ECM-350BC、44、510

SM-58他

10376 高密度

¥900

- 内径: 5mm
- 奥行: 32mm
- 全高: 38mm
- 外径: 29mm
- 色: 黒のみ



別名「100マイル ウィンドスクリーン」という名前を冠されるヘビーデューティー仕様。

●適合マイクロフォン:
[AKG]C577、[Bose ClearCom]、[Countryman] B3、[David-Clark]、[Motorola]、[Porta-Phone]、[PVP]、[Telex]軍用、商用航空機、報道、警察仕様ヘッドセット型マイク用
最大外径9.5mmまで使用出来ます。

大口径マイク専用POPスクリーン 目の粗いPOP用材質使用

M149Tube他

CT30シリーズ

¥5,100

- 内径: 60mm
- 奥行: 89mm
- 全高: 111mm
- 外径: 89mm
- 色: チャコールグレー



Made with 30 P.P.I. Open Cell Form
目の細かさ30%

受注発注

●適合マイクロフォン:
[AKG]Solid Tube、[アレシス]AM51、61、(オーディオテクニカ)AT4047、[バイヤー]M380、TG-X50、[CAD]E200、350、VSM1、VX2、[ロード]Classic II、[ノイマン]M149Tube、TLM103、107R、D-01、[ソニー]C800、ほか
ヘッド外径64mmまでの円筒形マイク

TLM103他

CT80シリーズ

¥5,100

- 内径: 60mm
- 奥行: 89mm
- 全高: 111mm
- 外径: 89mm
- 色: 黒

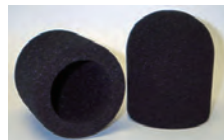

Made with 80 P.P.I. Open Cell Form
目の細かさ80%

●適合マイクロフォン:
[AKG]Solid Tube、[アレシス]AM51、61、(オーディオテクニカ)AT4047、[バイヤー]M380、TG-X50、[CAD]E200、350、VSM1、VX2、[ロード]Classic II、[ノイマン]M149Tube、TLM103、107R、D-01、[ソニー]C800、ほか
ヘッド外径64mmまでの円筒形マイク

スタジオ大口径マイク専用ウィンドスクリーン

U87Ai、NT-1他

20/421

¥5,100

- 内径: 48mm
- 奥行: 83mm
- 全高: 111mm
- 外径: 86mm
- 色: 黒



●適合マイクロフォン:
[AKG]C2000B、3000B、4000、5600、D3400、3600、C-414、SolidTube、(オーディオテクニカ)AE3000、AT3525、4033a、4050、4047、7CM5、4060、ATS520、HYP180B、200、220、[バイヤー]MC 834、MCD100、TG-X80、[CAD]E100、[エレクトロボイス]RE20、200、27ND、1000、2000、PL20、N/D868、[マイラボ]VIP-50、[ノイマン]M147、TLM50、103、170、193、U87Ai、89i、[ロード]NT-1、2、Broadcaster NTV、[三研]CU-41、[ゼンハイザー]MD421、[シュア]KSM32、520DX、[ソニー]C800、C38B、48、ECM-MS5、[ステッドマン]N90、[スタジオプロジェクト]B1、B3、C1、C3、T3、TB1、[グループチューブ]GT55、56、ほかヘッド外径54mmまでの円筒形マイク

ポップノイズフィルター

MODEL-2000

¥4,000

- 寸法: 90(W)×80(H)×70(D)mm
- 取り付け可能なマイクの口径: 46mm~68mm
- 重量: 30g
- 大型マイクに直接取り付けすることが出来ます。



スタジオマイク装着例

ショットガンシリーズ

SG-150 ¥4,800
BG-150 ¥5,600
SG-200 ¥4,800
BG-200 ¥5,600

SG-150	SG-200	BG-150	BG-200
内径: 20.6mm	24.6mm	19.0mm	24.0mm
奥行: 114.0mm	120.0mm	114.0mm	121.0mm
全長: 127.0mm	120.0mm	152.0mm	159.0mm
外径: 41.0mm	43.5mm	76.0mm	76.0mm
色: 黒	黒	黒	黒

*Sonic foam使用

*Sonic foam使用

●SG-150 適合マイクロフォン:
 (ソニー)DSR-PD150、PD-170、ECM-NV1、
 (パイオニア)AG-DVX100、AG-MC100

●SG-200 適合マイクロフォン:
 (三研)CMS-10、(ソニー)BETA CAM BVW-200、300、400、ECM-MV1、CCD-V500G-200
 (ライマン)RMS191A-S、外径25.4mmカプセル長120mmまでのショットガンマイク



SG-150

SG-1 ¥5,600
BG-1 ¥6,600

■SG-1のヘビーデューティー仕様、受注発注

SG-1	BG-1
内径: 19.0mm	19.0mm
奥行: 184.0mm	184.0mm
全長: 213.0mm	213.0mm
外径: 54.0mm	72.0mm
色: 黒	黒

*Sonic foam使用



SG-2

SG-1

SG-3

●適合マイクロフォン:
 (AKG)C460B-CK68、C480-CK69ショート、(オーディオテクニカ)AT4073a、9350、9450、ATM57、
 AT835ST、(オーディックス)UEM-81C、(ベイヤー)MC736、MCE86S、(三研)CS-3C、(ゼンハイザー)
 MKH-416、418、K6-ME66、(ラムサ)WMM-L30、(ソニー)ECM-670、672、678、C74、BETACAM
 BVW-200、300、400、(ライマン)KMR81i、(ロード)NTG-1、2、外径22mmカプセル長184mmまでの
 ガンマイク

SG-2 ¥7,200
BG-2 ¥8,200

■SG-2のヘビーデューティー仕様、受注発注

SG-2	BG-2
内径: 19.0mm	19.0mm
奥行: 292.0mm	292.0mm
全長: 317.0mm	317.0mm
外径: 54.0mm	72.0mm

*Sonic foam使用

●適合マイクロフォン:
 (AKG)C451-CK8、SE300B+CK98、C480-CK68L、(オーディオテクニカ)AT4071a、815b、835b、
 815ST、(オーディックス)UEM-81S、(ゼンハイザー)K6-ME67、K3-ME80、(ライマン)KMR82i、(ソニー)
 C-76、外径22mmカプセル長292mmまでのガンマイク

SG-3 ¥10,600
BG-3 ¥11,800

■SG-3のヘビーデューティー仕様、受注発注

SG-3	BG-3
内径: 19.0mm	19.0mm
奥行: 508.0mm	508.0mm
全長: 533.0mm	533.0mm
外径: 54.0mm	72.0mm

*Sonic foam使用

●適合マイクロフォン:
 (ベイヤー)MC737、MC837、(ゼンハイザー)MKH 816、K3-ME88、(ライマン)KMR 816、(シユア)
 SM89、外径22mmカプセル長533mmまでのガンマイク

SG-60 ¥5,600
BG-60 ¥5,600

■SG-60のヘビーデューティー仕様、受注発注

SG-3	BG-3
内径: 23.8mm	23.8mm
奥行: 152.0mm	152.0mm
全長: 178.0mm	178.0mm
外径: 60.0mm	72.0mm

*Sonic foam使用

●適合マイクロフォン:
 (AKG)C1000S、(三研)CMS10、(ゼンハイザー)MKH-60、(ソニー)BETACAM ECM672、BVW-200、300、400、
 (ライマン)RMS191A-S、外径25.4mm、カプセル長152mmまでのショットガンマイク



SG-60

SG-70

ショットガンシリーズ

SG-70 ¥7,200
BG-70 ¥8,200

■SG-70のヘビーデューティー仕様、受注発注

SG-70	BG-70
内径: 23.8mm	23.8mm
奥行: 286.0mm	286.0mm
全長: 311.0mm	311.0mm
外径: 60.0mm	72.0mm

*Sonic foam使用

●適合マイクロフォン:
 (ゼンハイザー)MKH-70、(ラムサ)WMM 590、外径25.4mm、
 カプセル長285mmまでのショットガンマイク



SG-60

SG-70

マイクアクセサリ

SP-20 ¥1,800
SP-25 ¥1,800
SP-30 ¥2,000

■SP-20は口径20mmまでに対応
 ■SP-25は口径25mmまでに対応
 (SHURE SM58など)
 ■SP-30は口径30mmまでに対応
 (AKG C1000、SONY ECM-999など)

マイクホルダー&サスペンション
 ●弾力性のあるラバー製マイクホルダーをアーチ状
 のサスペンションで吊った構造



左 SP-25、右 SP-30

SP-CM Series

SP-20CM ¥3,400
SP-25CM ¥3,400
SP-30CM ¥3,400

■SP-20は口径20mmまでに対応
 ■SP-25は口径25mmまで
 (SHURE SM58など)
 ■SP-30は口径30mmまでに対応
 (AKG C1000、SONY ECM-999など)

カメラ用ショックマウント・マイクホルダー
 ●弾力性のあるラバー製マイクホルダーをアーチ状
 のサスペンションで吊った構造



SM-1 ¥6,700

サスペンションホルダー
 ●適合マイク径=20~25φ
 ●寸法=70W×180H×95Dmm



SM-2 ¥5,000

エラストックサスペンション
 ●色=黒
 ●適合マイク径=42~48φ
 ●ネジ径=5/8"
 ●寸法・重量=140Hmm、180g



SM-3 ¥5,000

エラストックサスペンション
 ●色=シルバー
 ●適合マイク径=42~48φ
 ●ネジ径=5/8"
 ●寸法・重量=140Hmm、180g



マイクアクセサリ

MC-5

¥1,500

AKGタイプマイクホルダー
 ●適合マイク径=30φ
 ●材質=硬質ゴム
 ●ネジ径=5/8"
 ●寸法=110Hmm



MC-12

¥1,500

AKGタイプマイクホルダー
 ●適合マイク径=18φ
 ●材質=硬質ゴム
 ●ネジ径=5/8"
 ●寸法=90Hmm



CM-21

¥1,300

カメラシュー用マイクホルダー
 ●適合径=21mm
 ●適合マイク=(AKG)C568、CK61、CK62、CK63、CK68、CK69、(オーディオテクニカ)AT815b、AT8155T、AT835b、AT897、AT4071a、AT4073a、ATR56、(アズデン)SGM-X、SGM-1X、SGM-2X、(ハイヤー)MC836、837、MCP837、(ノイマン)KMR81、82



PG-95

¥1,500

ガンマイク用グリップ
 ●マイク適合径=21mm
 ●スタンド取付ネジ径=5/8"
 ●全高=85mm、グリップ高=50mm
 ●寸法=85Hmm
 ●備考=適合マイクはCM-21と同じ



CM-01

¥1,980

カメラマウントアダプター
 ●カメラ-マイク等を自由な角度で固定できます。
 スタンド側:5/8内径(シュー規格)
 マイクホルダー側:1/4外径(カメラ規格)
 ※マイクホルダーを取り付けるには変換ネジアダプターが必要です。



CM-38

¥1,800

標準ホットシューアダプター
 ●ネジ径=3/8"
 ●上部のネジでマイクを正しい方向に固定できます。



BH-1

¥2,500

小型カメラ雲台
 ●ネジ径=スタンド側:1/4・3/8"、カメラ側:1/4"



BHC-10

¥3,400

クランプ式カメラ雲台
 ●クランプ開口幅=30mm
 ●クランプ先端はラバー被覆



BHC-20

¥3,400

Cクランプ式カメラ雲台
 ●クランプ開口幅=35mm
 ●傷つけないラバー付

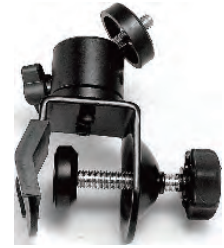

TC-3

¥1,200

マイククリップ
 ●適合マイク=(オーディオテクニカ)ES-942、(ソニー)ECM-44
 ●口径=8~8.6mm
 ※価格は1個の金額です



TC-4

¥1,200

マイククリップ
 ●適合マイク=(オーディオテクニカ)AT803、AT831B、(ソニー)ECM-55、66
 ●口径=10.2~11.5mm
 ※価格は1個の金額です



TC-5

¥1,200

マイククリップ
 ●適合ケーブル径=1.45~1.70mm
 ●備考=マイクのケーブルへ取付けるタイプ型アダプター
 ※価格は1個の金額です



QC-2B

¥2,800

ワンタッチホルダー
 ●ネジ径=スタンド側:5/8"、ホルダー側:5/8"
 ●色=黒
 ●寸法=66Hmm



MPC-10

¥3,400

スタンドクランプ
 ●口径3φのパイプまたは板へ取付可能
 ●ネジ径=5/8"
 ●備考=グースネックまたはマイクホルダー、その他をスタンド、テーブルに取付可能



M-6

¥1,200

スタンドクランプ
 カメラ-ロックナット(1個)
 ●カメラやマイクを正しい方向に固定するネジ
 ●ネジ径=1/4" (カメラネジ)



MMシリーズ (Mic-Muff) ウインドジャマー

MM-101
¥5,100

- 風音除去:20dB (風速9m時)
- SG-1に被せて使用。
- 適合マイク:〔ゼンハイザー〕MKH-416、〔ソニー〕ECM-670



MM-4
¥5,100

- アツデン用ウインドジャマー
- 適合ガンマイク:〔アツデン〕SGMX、SGM-1X、SGX100
 - 備考:オリジナルのウレタンスクリーンに被せて使用

MM-102
¥5,400

- SG-2に被せて使用。
- 適合マイク:〔ノイマン〕KMR82i、〔ゼンハイザー〕K6-ME67

MM-5
¥5,100

- 風音除去:20dB (風速9m時)
- ソニー・デジタルカムコーダ用ジャマー
- 適合カメラ:〔ソニー〕DSR-250、370、570、DSRD35、DSR-PD150、DSR-PD170、PDX10
- 適合マイク:ECM-670、ECM-NV1〔ゼンハイザー〕MD-441U (直付け)、MS-957、〔アツデン〕SMX40、ECM-MS957、HD441-V



MM-103
¥5,700

- SG-3に被せて使用。
- 適合マイク:〔ゼンハイザー〕MKH816、〔ノイマン〕K M R 8 1 6、〔シュア〕SM89

MM-6
¥5,100

- JVC用ジャマー
- 適合カメラ:〔ビクター〕GY-DV300、DV550、DV5000、〔AKG〕C451、480
- 適合マイク:MV-P618U、615U

MM-160
¥5,100

- SG-60に被せて使用。
- 適合マイク:〔ゼンハイザー〕MKH-60、〔ノイマン〕RMS191A-S

MM-7
¥5,100

- ゼンハイザー用ジャマー
- 適合マイク:〔ゼンハイザー〕ME-66
- 備考:オリジナルのウレタンスクリーンに被せて使用

MM-170
¥5,400

- SG-70に被せて使用。
- 適合マイク:〔ゼンハイザー〕MKH-70、〔ラムザ〕WM 590

MM-8
¥5,100

- ゼンハイザー用ジャマー
- 適合マイク:〔ジョンナル〕MG-MC100、〔ゼンハイザー〕ME-64
- 備考:オリジナルのウレタンスクリーンに被せて使用

MM-200
¥5,100

- SG-150、SG-200に被せて使用。
- 適合マイク:〔ソニー〕BETA CAM、FOSTEX MC32

MM-9
¥5,500

- シュアSM58用ジャマー
- 適合マイク:〔SHURE〕SM58

MM-250
¥5,100

- BG-150、200に被せて使用。
- 適合マイク:BG-150、200と同じFOSTEX MC32

MM-10
¥5,500

- JVCデジカム用ジャマー
- 適合カメラ:〔ビクター〕GY-DV500
- 適合マイク:MU-P615U 超指向性

MM-301
¥5,400

- BG-1に被せて使用。ヘビービューティー仕様。
- 適合マイク:〔ゼンハイザー〕MKH-416、〔ソニー〕ECM-670

MM-11
¥5,500

- ゼンハイザー用ジャマー
- 適合マイク:〔ゼンハイザー〕MKE-300

MM-302
¥5,700

- BG-2に被せて使用。ヘビービューティー仕様。
- 適合マイク:〔ノイマン〕KMR82i、〔ゼンハイザー〕K6-ME67

MM-12
¥5,500

- アツデン用ジャマー
- 適合マイク:〔アツデン〕SGM-2X

MM-303
¥5,900

- BG-3に被せて使用。
- 適合マイク:〔ゼンハイザー〕MKH816、〔ノイマン〕K M R 8 1 6、〔シュア〕SM87

MM-13
¥5,500

- キヤノン用ジャマー
- 適合カメラ:〔キヤノン〕XL-1、〔アツデン〕SGM-T

MM-360
¥5,400

- BG-60に被せて使用。ヘビービューティー仕様。
- 適合マイク:〔ゼンハイザー〕MKH60-1

MM-14
¥5,500

- パナソニック用ジャマー
- 適合マイク:〔パナソニック〕AG-DVC30、AG-DVX100A、AG-MC100G、AJ-MC700P、〔ソニー〕HDW-750

MM-300
¥5,100

- ウィンドテック300シリーズに被せて使用。
- 適合マイク:〔ソニー〕F720、〔AKG〕C1000

MM-15
¥5,500

- オーディオテクニカ用ジャマー
- 適合マイク:〔オーディオテクニカ〕ATR355T、AT897

MM-600
¥5,100

- ウィンドテック600シリーズに被せて使用。
- 適合マイク:〔シュア〕SM63L、SM57

MM-16
¥5,400

- オーディオテクニカ用ジャマー
- 適合マイク:〔オーディオテクニカ〕AT8155T



MM-900
¥5,100

- ウィンドテック900シリーズに被せて使用。
- 適合マイク:〔シュア〕SM58、一般のボーカルマイク

MM-1
¥5,100

- ソニー用ウインドジャマー
- 適合マイク:〔ソニー〕DCR-VX1000、2000、2100、ECM-MS907、ECM-MS908C



MM-17
¥5,100

- ソニー用ジャマー
- 適合マイク:〔ソニー〕ECM-HS-1
- 適合カメラ:DCR-PC109、HC40、HC1000、PC350、TRV240K、TRV300K、VX2100

MM-2
¥5,100

- キヤノン用ウインドジャマー
- 適合マイク:〔キヤノン〕GL-1、2

MM-18
¥5,100

- オーディオテクニカ用ジャマー
- 適合マイク:〔オーディオテクニカ〕AT825、AT822、〔三研〕CMS9、〔シュア〕SM63、〔オリンパス〕LS-10、〔ズーム〕H4m

MM-3
¥5,100

- パナソニック用ウインドジャマー
- 適合マイク:〔パナソニック〕AG-DVX80、AGDVX100
- 備考:オリジナルのウレタンスクリーンに被せて使用

MM-19
¥5,100

- オーディオテクニカ用ジャマー
- 適合マイク:〔オーディオテクニカ〕ATR55、〔アツデン〕ECZ-990

MMシリーズ (Mic-Muff) ウインドジャマー

MM-20
¥5,100

ベイヤール用ジャマー
●適合マイク: (ベイヤール)MCE-86N

MM-21
¥5,400

オーディオテクニカ用ジャマー
●適合マイク: (オーディオテクニカ)AT835b

MM-22
¥5,100

ショップス用ジャマー
●適合カメラ: (ショップス)BBG、W5、(オーディオテクニカ)AT4050、
(ソニー)ECM-999

MM-23
¥5,100

ソニー用ジャマー
●適合カメラ: (ソニー)HDR-FX1、HDV-Z1U、(ローランド)R09、(ズーム)
H2、(タスカム)DR-1、DR-07

MM-24
¥5,100

ソニー用ジャマー
●適合マイク: (ソニー)ECM-672

MM-25
¥5,100

オーディオテクニカ用ジャマー
●適合マイク: (オーディオテクニカ)AT875R



MM-26
¥5,100

オーディオテクニカ用ジャマー
●適合マイク: (オーディオテクニカ)AT8022、BP4025

MM-27
¥5,100

ゼンハイザー用ジャマー
●適合マイク: (ゼンハイザー)MKE-400

MM-50
¥4,500

小型レコーダー用ジャマー
●内径=50mm、奥行=30mm、
外径=90mm、黒
●適合機種: (オリンパス)LS10、
(ソニー)PCM-M10、(タスカム)
DR-07、VR-10、VR-20、DR-05
など、(マランツ)PMD620



MM-51
¥4,500

小型レコーダー用ジャマー
●内径=60mm、奥行=50mm、
外径=100mm、黒
●適合機種: (ソニー)PCM-D1、
D50、(ズーム)H4



MM-52
¥4,500

小型レコーダー用ジャマー
●適合機種: (ズーム)H1
●寸法=外径82W×82H×60Dmm



MM-53
¥4,500

●適合機種: (タスカム)iM-2
●寸法=内径60W×15D×30Hmm
外径90W×30D×40Hmm



MM-421
¥4,500

●適合機種: 20/421と併用
●適合マイク: (オーディオテクニカ)AT4047/SV、
大口径マイク、(ノイマン)
U87、(ソニー)SONYC38



バランス・アンバランス信号変換器

アンバランス→バランス変換器

UTB-40IV

¥60,000

■ステレオ4系統のアンバランス信号をバランスに変換して出力します。

- アンバランス入力：RCAピン(ステレオ4系統)
- 規定入力レベル：-10dBu(20KΩ)
- バランス出力：XLR-3-32(ステレオ4系統)
- 規定出力レベル：+4dBu
- 出力可変レベル：-10dB~+10dB
- 電源：AC100V 50Hz/60Hz
- 寸法：430(W)×43(H)×140(D)mm EIA-1U
- 重量：2.2Kg



バランス→アンバランス変換器

BTU-40IV

¥60,000

■ステレオ4系統のバランス信号をアンバランスに変換して出力します。

- バランス入力：XLR-3-31(ステレオ4系統)
- 規定入力レベル：+4dBu(20KΩ)
- アンバランス出力：RCAピン(ステレオ4系統)
- 規定出力レベル：-10dBu
- 出力可変レベル：-10dB~+10dB
- 電源：AC100V 50Hz/60Hz
- 寸法：430(W)×43(H)×140(D)mm EIA-1U
- 重量：2.2Kg



オーディオ分配器

ステレオ4分配オーディオ分配器

ADB-212Ⅲ

¥98,000

■入力2ch/出力8chのステレオ4分配

■各出力ミュートスイッチ付き

■1入力8分配モードを備えており、本機2台でステレオ8分配も可能

- 出力可変レベル：-10dB~+10dB
- 周波数特性：10Hz~100KHz,±1.5dB
- S/N比：-89dB(DIN,AUDIO)以上
- 歪率：0.05%以下
- 電源：AC100V 50Hz/60Hz
- 消費電力：7W
- 使用温度範囲：5~40℃
- 外形寸法：482mm×44mm×200mm・1U/2.5Kg



マイクアンプ

1チャンネルマイクアンプ

HA-101

¥68,000

- 入力:XR-3-31(600Ω)平衡
 - ファンタム電源:48V
 - パッド:-20dB
 - 位相切り替え
 - ゲイン:16dB~70dB 12段切り替え
 - 微調整:0dB~-10dB連続可変
 - ローカットフィルター:20Hz~20kHz連続可変
 - 周波数特性:20Hz~20kHz -1.5dB
 - ノイズレベル:-128dB(入力換算)600Ωターミネート
 - 歪率:0.015%
 - 出力(DI部と共有):平衡 XR-3-32(600Ω)
 - 最大出力レベル:24dBm
 - 電源:AC100V 50/60Hz 8W
 - 寸法/重量:W 180.5mm H 46mm D182mm/1.5kg
- <DI部>
- 入力:フォーンジャック不平衡
 - 入力インピーダンス:1MΩ
 - ゲイン:0dB~40dB連続可変
 - 周波数特性:20Hz~20kHz±0.5dB
 - 歪率:0.01%:1V時
 - ノイズレベル:-80dB(DIN)入カショート



2チャンネルマイクアンプ

HA-202 II

¥180,000

■3電圧のファンタム電源、-20dBパッド、位相切替、可変式ハイパスフィルター、16dB~70dBのゲイン切替、LED式VUメーターといったマイクアンプに求められる機能を網羅

- 周波数特性:20Hz~20kHz±1.5dB
- 歪率:0.015% 0dB
- ノイズレベル:-128dB 入力換算(600Ωターミネート)
- 入力:XR-3-31(600Ω)平衡
- ファンタム電源:12V、24V、48V 3段階切替
- パッド:-20dB
- ゲイン:16dB~70dB(12段階切替)
- ローカットフィルター:20Hz~200Hz連続可変
- 出力:XR-3-32(600Ω)
- 最大出力レベル:28dBm
- 電源:AC100V、50/60Hz、15W
- 寸法/重量:W482mm×H44mm×D330mm(突起含まず)/5.1kg



4チャンネルマイクアンプ

HA-404 II

¥280,000

■HA-202の4チャンネルモデル

- 重量以外の仕様はHA-202と同等
- 重量:5.7kg



DI付2チャンネルマイクアンプ

HA-202D

¥210,000

■HA-202にDI機能を付加したHAシリーズ最新モデル
 ■各CHはDI/MIC/MIX(DIとMICのミックス)の3モード
 ■HA-202及びHA-404にはないスルーアウトとグラウンドリフトを装備

- DIの有無と重量以外の仕様はHA-202と同等
 - 重量:5.3kg
- <DI部>
- 入力:フォーンジャック不平衡
 - 入力インピーダンス:Hi-Z:10MΩ
 - 入力インピーダンス:Lo-Z:10kΩ 切替
 - パッド:0dB、-10dB、-20dB 切替
 - ゲイン:0dB~40dB 連続可変
 - 周波数特性:20Hz~20kHz ±0.5dB
 - 歪率:0.01% 1V時
 - ノイズレベル:-80dB(DINノイズ) 600Ω負荷時
 - スルー出力:フォーンジャック不平衡
 - グラウンドリフト



ミキサー

設備用ラインミキサー

ML-802Ⅲ

¥85,000

- ステレオ4入力とモノラル8入力を切り替え可能
- 2台のカスケード接続で16入力に対応
- 各出力ミュートスイッチ付き

- レベル:10dB
- 周波数特性:10Hz~100kHz,±3dB
- S/N:-85dB(DIN,AUDIO)以上
- 歪率:0.008%以下
- 入力:平衡=XLR-3-31(20k/600Ω)規定+4dBm
- 出力:平衡=XLR-3-32(20k/600Ω)規定+4dBm,最大24dBm
- 出力:不平衡=RCAピン(20kΩ)規定+4dBm,最大24dBm
- 電源:AC100V 50/60Hz
- 消費電力:10W
- 使用温度範囲:5~40℃
- 外形寸法:W482mm×H44mm×D200mm(EIA 1U)
- 重量:3.3kg



ラインミキサー

ML-802HⅢ

¥320,000

- AUX入出力、パンポットを全チャンネルに装備
- カスケード接続で16チャンネル4アウトミキサーにも拡張可能
- 入力に電子バランス、出力に高音質トランスを採用

- 入力:XLR-3-31平衡
- 入力インピーダンス:20kΩ
- 出力:XLR-3-32平衡
- 出力インピーダンス:600Ω
- ゲイン:20dB
- 周波数特性:10Hz~20kHz±0.5dB
- S/N比:-80dB(DIN,AUDIO) ●歪率:0.05%以下 1V
- 最大出力:+24dB
- VUMETER:-0dB~+4dB 切り替えメイン出力 AUX 切り替え
- 電源:AC100V 50Hz/60Hz
- 寸法:482(W)×44(H)×300(D)mm・1U



ミキサー

MA-604

¥480,000

- EIA3Uにイコライザー3ポイント、ファンタム電源、-20dBパッド、フィルターを網羅
- インサート入出力6チャンネル、AUXセンドとリターンLRを装備

- マイク入力(6):平衡=XLR-3-31(600Ω)
- インサート(6):平衡=XLR-3-31(20kΩ),0dB
- AUXリターン(L-R):平衡=XLR-3-31(20kΩ),0dB
- マイクゲイン:16dB~70dB,12段切換
- ファンタム電源:+48V
- パッド:-20dB
- フィルター特性:60Hz,100Hz切換,-12dB
- イコライザー特性:
Hi,8kHz,±12dB/Mid,2.5kHz,±12dB/Lo,120Hz,±12dB
- メイン出力(L-R):平衡=XLR-3-32(600Ω),+4dB
- サブ出力(A-B):平衡=XLR-3-32(600Ω),+4dB
- インサート(6):平衡=XLR-3-32(600Ω),0dB
- AUXセンド(1):平衡=XLR-3-32(600Ω),0dB
- 周波数特性:20Hz~20kHz,±1.5dB
- S/N比:-128dB(DIN,AUDIO)
- 最大出力:+24dBm
- 電源:AC100V 50Hz~60Hz
- 消費電力:22W
- 寸法:482(W)×132(H)×285(D)mm(EIA 3U)



VUメーター

モニター付VUメーター

MVS-202 II
¥85,000

■メーター部は暗所に便利な照明付き

- 測定周波数範囲:20Hz~20kHz
- 調整範囲:dBV-4~+4dB, dBm-6~+6dB
- 指示方式:AVER=平均値検波による正弦波実効値指示
- 指示計精度:各レンジ0指示値±0.3dB
- 周波数特性:20Hz~20kHz±0.5dB
- 入力インピーダンス:バランス=20kΩ
- 入力コネクタ:バランス=XLR-3-31
- 出力コネクタ:バランス=XLR-3-32
- 内部スピーカー出力:0.3W
- 電源:100V 50Hz/60Hz
- 消費電力:8W
- 寸法/重量:482(W)×44(H)×138(D)mm(EIA 1U)/3.5kg



4ch VUメーター

MV-404 II
¥85,000

■メーター部は暗所に便利な照明付き

- 測定周波数範囲:20Hz~20kHz
- 調整範囲:dBV-4~+4dB, dBm-6~+6dB
- 指示方式:AVER=平均値検波による正弦波実効値指示
- 指示計精度:各レンジ0指示値±0.3dB
- 周波数特性:20Hz~20kHz±0.2dB
- 入力:XLR-3-31 (20kΩ)
- 出力:XLR-3-32
- 電源:100V 50Hz/60Hz
- 消費電力:8W
- 寸法/重量:482(W)×44(H)×141(D)mm(EIA 1U)/2.5kg



モニター付VUメーター

MV-203S
¥53,800

■NP-203などの信号発生器と組み合わせれば、音響機器の周波数特性や出力レベルも可

- 測定周波数範囲:20Hz~20kHz
- 測定範囲:-40dBV~+4dBV(dBV/dBm切替式、-40dB、-30dB、-20dB、-10dB、0dB、+4dBの6段階)
- 指示方式:AVER/平均値検波による正弦波実効値指示 PEAK/尖頭値検波による正弦波実効値指示
- 指示計精度:各レンジ0指示値±0.3dB
- 周波数特性:20Hz~20kHz±0.3dB
- 入力インピーダンス:20kΩ/バランス20kΩアンバランス
- 入力コネクタ:バランス=XLR-3-31 アンバランス=RCAピン×2
- 電源:9V(006P、スピーカーOFF時約8時間)
- 寸法/重量:124(W)×51(H)×133(D)mm/750g



ノイズジェネレーター

周波数&ノイズジェネレーター

NP-203
¥39,000

- 出力レベル(dBv, dBm切替):-40、-30、-20、-10、0、+4dB切替
- 平衡出力:1.600Ω
- 不平衡出力:2.600Ω
- 電源:9V(006P約6時間)
- 寸法/重量:125(W)×42(H)×133(D)mm/730g

<発振器部>

- 発振方式:ウィーンブリッジ
- 発振周波数:40、400、1K、4K、10K、15kHz
- レベル精度:0.2dB以下

<ノイズ発生部>

- 発生方式:1bit DA方式
- 周波数特性:ピンクノイズ5Hz~30kHz、ホワイトノイズ5Hz~600kHz



ヘッドフォンアンプ

ヘッドフォンアンプ
HPA-101
オープンブライズ

- シルバーとブラックの2モデル
- 機能及び回路を極力排除した音質重視設計
- 音質の傾向が異なるブルーレーベルとレッドレーベルをラインナップ(詳細はお問合せ下さい)

- 入カ:RCAピンジャック 47K Ω
- 出カ:ホンジャック 32 Ω
- 周波数特性:20Hz~20KHz -0.25dB
- 最大出力:5V 14dB(32 Ω)
- S/N:-85dB
- 歪率:0.02%
- 電源:100V 50/60Hz 0.4W
- 寸法/重量:W125mm×H195mm×D52mm(突起含む)/1.26kg



ヘッドフォンアンプ
HPA-203
オープンブライズ

- 音質の傾向が異なるブルーレーベルとレッドレーベルをラインナップ(詳細はお問合せ下さい)
- 電源はディスクリート、ケミコンは低インピーダンス、トランスは独自の完全保護回路を装備

- 入カ:20K Ω LR3-31平衡、47K Ω RCAピンジャック不平衡
- 出カ:フォンジャック×2出力平衡、スルー出力:RCAピンジャック不平衡
- 周波数特性:20Hz~20kHz \pm 1.5dB
- 最大出力:3W(32 Ω)
- S/N:平衡:93dB 不平衡:90dB(Aカーブ)
- 歪率:平衡0.002% 不平衡0.005%
- ノイズレベル:-128dB 入力換算(600 Ω ターミネート)
- 電源:AC100V、50/60Hz、5.5W
- 寸法:W215mm×H43mm×D175mm(突起含まず)/2.16kg



ヘッドフォンアンプ
HPA-206
オープンブライズ

- JR SOUND最高峰の全6アンプ構成/6保護回路バランスタイプヘッドフォンアンプ
- アンバランス入力も初段でバランス変換されてフルバランス構成に
- 電源トランスには40VAの当社オリジナル大型トランスを採用
- 感度の低いヘッドフォンでも対応できるようにゲイン切り替えSWを付けました

- 電源:100V 50~60Hz 20W
- 寸法/重量:W265mm×H53mm×D219mm(突起含まず)/3.25Kg

<バランス部>

- 入カ:XR3-31(20K Ω)
- 最大入力電圧:7.1V 17dB
- ゲイン:Lo 6dB Hi 18dB
- 出力:XRコンボ
- 周波数特性:20Hz~30KHz -0.15dB
- ノイズ特性(A):Lo -96dB Hi -82dB
- 歪率:Lo 0.003% Hi 0.004%
- 最大出力:2.5W8 Ω 6.1W32 Ω 1W600 Ω

<アンバランス部>

- 入カ:RCAピンジャック(10K Ω)
- 最大入力電圧:4.7V 13.5dB
- ゲイン:Lo 6dB Hi 18dB
- 出力:XRコンボ
- 周波数特性:20Hz~20KHz -0.2dB
- ノイズ特性:Lo -67dB Hi -53dB
- 歪率:Lo 0.027% Hi 0.037%
- 最大出力:2.1W 8 Ω 3.1W 32 Ω 0.28W 600 Ω



オーディオジェネレーター・オーディオアナライザー

アナログオーディオアナライザー

FX100
¥1,080,000

- アナログ&デジタルオーディオ機器やスピーカー、マイクロホンなどの音響デバイス測定を広くカバーするハイエンドモデル
- 研究開発、生産工場、サービスなどあらゆる現場の測定用途に対応
- 拡張モジュール、ソフトウェア、アクセサリについては弊社までお問い合わせ下さい

アナログ/デジタルオーディオアナライザー

FX100-D
¥1,350,000



オーディオ&アコースティックアナライザー

XL2
¥195,000

- サウンドレベルメーター、多機能なアコースティックアナライザー、高精度なオーディオアナライザーの3機能を網羅
- 用途に応じて電子データシートが内蔵された測定用マイクロフオンをオプションで拡張できます

●アクセサリ:

- バッテリーチャージャー(600 000 332) ¥33,000
- ACアダプタ(600 000 333) ¥4,800
- システムケースEXEL(600 000 334) ¥14,500
- XL2用ポーチ(600 000 335) ¥7,000
- ASDケーブル(600 000 336) ¥9,500
- スペアバッテリー(600 000 337) ¥7,900
- マイクスタンド・アダプタ(600 000 372) ¥4,800
- プレジジョンキャリブレーション(600 000 388) ¥148,000
- デジタルI/O基板(600 000 380) ¥72,500
- デジタルI/Oボックス(600 000 381) ¥100,000
- スタックライト(600 000 610) ¥72,000
- ICPアダプタ(600 010 223) ¥40,000
- 入力キーパッド(600 000 384) ¥39,000

●測定用マイクロホン:

- M4261 測定用マイクロホン Class2 ¥74,000
- M2211 測定用マイクロホン Class1 ¥175,000
- M2215 測定用マイクロホン Class1 ¥220,000
- M2230 測定用マイクロホン Class1 ¥220,000
- MA220 マイクロホン・プリアンプ ¥133,000
- M2230-WP 屋外用マイクロホン ¥352,000
- WP30 全天候型プロテクションキット ¥132,000

●ファームウェア・オプション:

- STI-PAオプション(600 000 338) ¥148,000
- エクステンデッド・アコースティックバック(600 000 339) ¥97,000
- リモートコントロール・オプション(600 000 375) ¥57,000
- スペクトラムリミット・オプション(600 000 376) ¥92,000
- シネマメータ(600 000 379) ¥155,000
- シネマアシスタント(600 000 378) ¥63,000
- データエクスプローラ(600 000 430) ¥125,000
- PTB型式認証(600 000 377) ¥68,000



アナログオーディオジェネレーター

MR-PRO
¥82,000

- 出力信号は、サイン波、ピンクノイズ、ホワイトノイズ、ディレイテスト信号、ポラリティテスト信号、ステップスイープ、連続サイン波スイープを標準装備

- システムの検証や調整に便利なWAVファイルセットが内部フラッシュメモリにストア済

●アクセサリ:

- ケーブルテストプラグ(600 000 311) ¥6,800
- ソフトバッグ(600 000 302) ¥4,800
- 70V/100Vスピーカー測定プロテクション(600 000 313) ¥18,400
- 40dBアダプタ(600 000 312) ¥11,000
- 20dBアダプタ(600 000 014) ¥9,800
- システムケースEXEL(600 000 334) ¥14,500
- システムケース(600 000 020) ¥13,000
- MR-PRO用ACアダプタ ¥2,800



アナログオーディオジェネレーター

MR2
¥55,000

- MR-PROの廉価モデル

●アクセサリ:

- MR2用ポーチ(600 001 302) ¥7,800
- 40dBアダプタ(600 000 312) ¥11,000
- 20dBアダプタ(600 000 014) ¥9,800
- システムケースEXEL(600 000 334) ¥14,500
- システムケース(600 000 020) ¥13,000
- MR2用ACアダプタ ¥2,800



アナログオーディオアナライザー

ML1
¥108,000

- 基本的な音圧レベルファンクションを装備
- 音響設備のインストレーションに必要なシステム診断、修理などを容易にします
- 測定セットアップの保存機能により、測定設定を一つの画面に固定化できます

●アクセサリ:

- MiniSPL 測定用マイクロホン(600 000 022) ¥68,000
- MiniLink PCインターフェース(600 000 033) ¥66,000
- クロスグレードファームウェア(800 000 012) ¥71,000
- ソフトバッグ(600 000 012) ¥4,000
- 40dBアダプタ(600 000 312) ¥11,000
- 20dBアダプタ(600 000 014) ¥9,800
- システムケース(600 000 020) ¥13,000



オーディオジェネレーター・オーディオアナライザー

デジタルオーディオジェネレーター

DR2

¥270,000

■トランスフォーマーバランス出力のAES3、S/PDIF、TOSLINK、ADAT出力に対応

■サイン波、ピンクノイズ、ホワイトノイズ、ポラリティ、ディレイ、チャープ、スイープなど幅広くオーディオテスト信号を備えています

●アクセサリ:

ソフトバッグ(600 000 302) ¥4,800

DR2用ACアダプタ ¥2,800

システムケースEXEL(600 000 334) ¥14,500



デジタルオーディオアナライザー

DL1

¥270,000

■ADATを含むデジタルオーディオフォーマットと、最大96kHzのサンプリング周波数をサポート

●アクセサリ:

MiniLink PCインターフェース

(600 000 033) ¥66,000

ソフトバッグ(600 000 012) ¥4,000

システムケース(600 000 020) ¥13,000

DL1用ACアダプタ ¥3,500



●ハンドヘルド・オーディオ&アコースティックアナライザセットリスト:
EXELアコースティックセット/M4261 (600 000 401) ¥389,400
EXELアコースティックセット/M2211 (600 000 410) ¥490,400
デジタル・オーディオセット(600 000 272) ¥625,300
アナログ・オーディオセット(600 000 075) ¥385,800



スピーカーチェッカー

スピーカーレジスタンス チェッカー

SRC-01

¥85,000

■本機のみで聴感によるスピーカーの検査と、直流抵抗測定による断線などの不具合を検査するチェッカーです(ピンクノイズジェネレーターとパワーアンプを内蔵)。

■ライン出力によりパワードスピーカーのチェックも行えます。

●スピーカー端子:XLRタイプ、スピコンNL4、NL8

適合負荷インピーダンス:2~32Ω

最大出力:約1W(8Ω時)

●LINE OUT出力

端子形状:XLRタイプ

出力インピーダンス:200Ω

最大出力:約+4dBu(0dBu=0.775Vms)

●DCR測定

測定範囲:0~50Ω 表示分解能:1Ω

精度:±(5%+1 digits)

(条件…23±5℃80%RH以下結露のないこと)

●電源:単三アルカリ電池4本

●寸法:106(W)×46(H)×133(D)mm

※突起部含まず

●質量:約520g



XX シリーズ (シルバーハウジング/銀メッキコンタクト)

イメージ	ピン	メス	標準価格	オス	標準価格
	3	NC3FXX	¥580	NC3MXX	¥500
	4	NC4FXX	¥1,080	NC4MXX	¥820
	5	NC5FXX	¥1,620	NC5MXX	¥1,200
	6	NC6FXX	¥2,070	NC6MXX	¥1,740
	6	NC6FSXX(*)	¥2,820	NC6MSXX(*)	¥2,440
	7	NC7FXX	¥2,220	NC7MXX	¥1,940

XX シリーズ (ブラックハウジング/金メッキコンタクト)

イメージ	ピン	メス	標準価格	オス	標準価格
	3	NC3FXX-B	¥720	NC3MXX-B	¥620
	4	NC4FXX-B	¥1,300	NC4MXX-B	¥960
	5	NC5FXX-B	¥1,820	NC5MXX-B	¥1,560
	6	NC6FXX-B	¥2,580	NC6MXX-B	¥2,000
	6	NC6FSXX-B(*)	¥3,500	NC6MSXX-B(*)	¥2,700
	7	NC7FXX-B	¥2,980	NC7MXX-B	¥2,160

RX シリーズ (シルバーハウジング/銀メッキコンタクト)

イメージ	ピン	メス	標準価格	オス	標準価格
	3	NC3FRX	¥1,480	NC3MRX	¥1,220
	4	NC4FRX	¥1,780	NC4MRX	¥1,420
	5	NC5FRX	¥2,400	NC5MRX	¥2,020
	6	NC6FRX(*)	¥2,880	NC6MRX(*)	¥3,340
	7	NC7FRX(*)	¥4,840	NC7MRX(*)	¥4,160

RX シリーズ (ブラックハウジング/金メッキコンタクト)

イメージ	ピン	メス	標準価格	オス	標準価格
	3	NC3FRX-B	¥1,980	NC3MRX-B	¥1,540
	4	NC4FRX-B	¥2,260	NC4MRX-B	¥1,800
	5	NC5FRX-B	¥3,020	NC5MRX-B	¥2,460
	6	NC6FRX-B(*)	¥4,940	NC6MRX-B(*)	¥4,120
	7	NC7FRX-B(*)	¥6,520	NC7MRX-B(*)	¥5,600

●BXX1~9 カラープッシング ¥160 ●XXR1~9 カラーリング ¥80 ●XXCR クリアリング ¥80 ●BXX-14 ラージプッシング ¥160 ●RUBBER-CAP-CABLE ラバーキャップ ¥260

DLX シリーズ (シルバーハウジング/銀メッキコンタクト)

イメージ	ピン	メス	標準価格	オス	標準価格
	3	NC3FD-LX	¥480	NC3MD-LX	¥460
	4	NC4FD-LX	¥1,280	NC4MD-LX	¥900
	5	NC5FD-LX	¥1,760	NC5MD-LX	¥1,440
	6	NC6FD-LX	¥2,600	NC6MD-LX	¥2,080
	7	NC7FD-LX	¥3,160	NC7MD-LX	¥2,620

DLX シリーズ (ブラックハウジング/金メッキコンタクト)

イメージ	ピン	メス	標準価格	オス	標準価格
	3	NC3FD-LX-B	¥680	NC3MD-LX-B	¥540
	4	NC4FD-LX-B	¥1,420	NC4MD-LX-B	¥1,120
	5	NC5FD-LX-B	¥2,280	NC5MD-LX-B	¥1,600
	6	NC6FD-LX-B	¥3,180	NC6MD-LX-B	¥2,240
	6	NC6FSDL-B-1(*)	¥3,520	NC6MSDL-B-1(*)	¥2,820
	7	NC7FD-LX-B	¥3,780	NC7MD-LX-B	¥2,800

●DSS0~9 カラー銘板 ¥320 ●DBA-BL ダミープレート ¥360 ●SCDF ダストキャップ・メス ¥180 SCDFM ダストキャップ・オス ¥180 ●SCDX 防水カバー ¥300 ●SCF-J ダストキャップ・メス ¥320 ●SCM-J ダストキャップ・オス ¥320

P シリーズ (シルバーハウジング/銀メッキコンタクト)

イメージ	ピン	メス	標準価格	オス	標準価格
	3	NC3FP-1	¥580	NC3MP	¥540
	4	NC4FP-1	¥1,280	NC4MP	¥760
	5	NC5FP-1	¥1,960	NC5MP	¥1,320

P シリーズ (ブラックハウジング/金メッキコンタクト)

イメージ	ピン	メス	標準価格	オス	標準価格
	3	NC3FP-B-1	¥820	NC3MP-B	¥640
	4	NC4FP-B-1	¥1,500	NC4MP-B	¥960
	5	NC5FP-B-1	¥2,420	NC5MP-B	¥1,660

D シリーズ (シルバーハウジング/銀メッキコンタクト/基板取付型)

イメージ	ピン	メス	標準価格	オス	標準価格
	3	NC3FD-V	¥800	NC3MD-V	¥940
	3	NC3FD-H	¥1,080	NC3MD-H	¥940

D シリーズ (ブラックハウジング/金メッキコンタクト/基板取付型)

イメージ	ピン	メス	標準価格	オス	標準価格
	3	NC3FD-V-B	¥900	NC3MD-V-B	¥1,200
	3	NC3FD-H-B	¥1,200	NC3MD-H-B	¥1,200

A シリーズ (基板取付型)

イメージ	ピン	メス	標準価格	オス	標準価格	
	3	NC3FAV1-D	¥240	NC3MAV-0	¥180	
	3	NC3FAV2-D	¥240	NC3MAH-0	¥180	
	3	NC3FAH1-D	¥240	—	—	
	3	NC3FAH2-D	¥240			
	3	NC3FAV1-0	¥200			
	3	NC3FAV2-0	¥200			
	3	NC3FAH1-0	¥200			
	3	NC3FAH2-0	¥200			
		4	NC4FAV-D	¥500	NC4MAV	¥460
		4	NC4FAH-D	¥540	NC4MAH	¥500
		5	NC5FAV-D	¥540	NC5MAV	¥560
		5	NC5FAH-D	¥540	NC5MAH	¥560

B シリーズ (基板取付型)

イメージ	ピン	メス	標準価格	オス	標準価格
	3	NC3FBV1(*)	¥600	NC3MBV(*)	¥540
	3	NC3FBV2(*)	¥600		
	3	NC3FBH1(*)	¥600	NC3MBH(*)	¥540
	3	NC3FBH2(*)	¥600		
	4	NC4FBV(*)	¥1,000	NC4MBV(*)	¥940
	4	NC4FBH(*)	¥1,000	NC4MBH(*)	¥1,000
	5	NC5FBV(*)	¥1,020	NC5MBV(*)	¥1,060
	5	NC5FBH(*)	¥1,020	NC5MBH(*)	¥1,060

●ACRF1~9(*) カラーリング・メス用 [10ヶ入] ¥540 ●ACRM1~9(*) カラーリング・オス用 [10ヶ入] ¥540 ●2.9A-Screw(*) [100ヶ入] ¥2,320 ※Aシリーズ用 ●2.5B-Screw(*) [100ヶ入] ¥2,320 ※Bシリーズ用

◎通常在庫品の一覧ですが、在庫状況につきましてはその都度お問い合わせください。
○(*) = 取り寄せ品

その他の XLR コネクター

仕様	ピン	メス	標準価格	オス	標準価格
ハイエンドタイプ(プラグ)	3	NC3FXX-HE	¥1,380	NC3MXX-HE	¥1,100
ハイエンドタイプ(レセプタクル)	3	NC3FD-LX-HE	¥1,080	NC3MD-LX-HE	¥860
クリスタルコン	3	NC3FX-B-CRYSTAL	¥5,840	NC3MXX-B-CRYSTAL	¥5,080
ホワイトカラー	3	NC3FXX-WT	¥1,220	NC3MXX-WT	¥1,140
RFノイズ対策用	3	NC3FXX-EMC	¥1,880	NC3MXX-EMC	¥1,560
防滴タイプ(プラグ)	3	NC3FX-HD-B	¥2,300	NC3MX-HD-B	¥2,280
	4	NC4FX-HD(*)	¥2,500	NC4MX-HD(*)	¥2,500
	5	NC5FX-HD(*)	¥3,160	NC5MX-HD(*)	¥3,160
防滴タイプ(レセプタクル)	3	—	—	NC3MPR-HD(*)	¥2,560
	4			NC4MPR-HD(*)	¥2,920
	5			NC5MPR-HD(*)	¥3,420
デジタルオーディオ対応	3	NC3FXCC	¥1,560	NC3MXCC	¥980
スイッチ付タイプ	3	NC3FXS-B	¥1,960	—	—
抜き防止ロック付	3	NC3FX-SPEC	¥2,300	—	—
コンパートコン	3	NC3FM-C-B		—	¥2,720

1/4" フォーン

イメージ	型番	標準価格	仕様
	NP2X	¥560	モノラル(ニッケル/シルバー)
	NP2X-B	¥720	モノラル(金メッキ/ブラック)
	NP2X-BAG	¥660	モノラル(ニッケル/ブラック)
	NP2X-WT	¥840	モノラル(ニッケル/ホワイト)
	NP2RX	¥680	L型モノラル(ニッケル/シルバー)
	NP2RX-B	¥820	L型モノラル(金メッキ/ブラック)
	NP2RX-BAG	¥740	L型モノラル(ニッケル/ブラック)
	NP3X	¥900	ステレオ(ニッケル/シルバー)
	NP3X-B	¥1,480	ステレオ(金メッキ/ブラック)
	NP3X-BAG	¥940	ステレオ(ニッケル/ブラック)
	NP3RX	¥1,220	L型ステレオ(ニッケル/シルバー)
	NP3RX-B	¥1,420	L型ステレオ(金メッキ/ブラック)
	NP3RX-BAG	¥1,260	L型ステレオ(ニッケル/ブラック)
	NP2X-AU-SILENT	¥1,760	サイレントプラグ(スイッチ内蔵)
	NP2RX-AU-SILENT	¥2,020	L型サイレントプラグ(スイッチ内蔵)
	NP2X-B-CRYSTAL(*)	¥5,240	クリスタルコン
	NJ3FC6	¥1,580	ケーブル用ジャック(シルバー)
	NJ3FC6-BAG	¥1,600	ケーブル用ジャック(ブラック)
	NJ3FP6C	¥1,260	レセプタクル(シルバー)
	NJ3FP6C-BAG	¥1,360	レセプタクル(ブラック)
	NMJ6HFD2	¥140	ステレオジャック

●BPX1~9 カラープッシング ¥140. PXR1~9 カラーリング ¥80

Combo シリーズ

イメージ	型番	標準価格	仕様
	NCJ6FI-V(*)	¥740	垂直基板用/ステレオ
	NCJ6FI-H(*)	¥760	水平基板用/ステレオ
	NCJ9FI-H(*)	¥960	水平基板用/ステレオ・スイッチ付
	NCJ6FI-S	¥560	半田付タイプ/ステレオ
	NCJ9FI-V-0(*)	¥940	垂直基板用/ステレオ・スイッチ付
	NCJ6FI-H-0(*)	¥720	垂直基板用/ステレオ
	NCJ9FI-H-0(*)	¥940	垂直基板用/ステレオ・スイッチ付

3.5 φミニプラグ

イメージ	型番	標準価格	仕様
	NTP3RC	¥640	L型ステレオ(ニッケル/シルバー)
	NTP3RC-B	¥840	L型ステレオ(金メッキ/ブラック)

RCA ピン

イメージ	型番	標準価格	仕様
	NF2C-B/2	¥3,460	Profi RCAプラグ(赤・黒セット)
	NF2D-0	¥800	RCALレセプタクル(黒/シルバー)
	NF2D-2	¥800	RCALレセプタクル(赤/シルバー)
	NF2D-4	¥800	RCALレセプタクル(黄/シルバー)
	NF2D-5	¥800	RCALレセプタクル(緑/シルバー)
	NF2D-6	¥800	RCALレセプタクル(青/シルバー)
	NF2D-9	¥800	RCALレセプタクル(白/シルバー)
	NF2D-B-0	¥880	RCALレセプタクル(黒/ブラック)
	NF2D-B-2	¥880	RCALレセプタクル(赤/ブラック)
	NF2D-B-4	¥880	RCALレセプタクル(黄/ブラック)
	NF2D-B-5	¥880	RCALレセプタクル(緑/ブラック)
	NF2D-B-6	¥880	RCALレセプタクル(青/ブラック)
	NF2D-B-9	¥880	RCALレセプタクル(白/ブラック)

◎通常在庫品の一覧ですが、在庫状況につきましてはその都度お問い合わせください。
 ○(*) = 取り寄せ品

*本カタログは税抜本体価格表示です。別途消費税がかかります。

スピコン

イメージ	型番	標準価格	仕様
	NL2FX	¥740	ケーブルコネクター(2 CONTACT/1回線)
	NL4FX	¥800	ケーブルコネクター(4 CONTACT/2回線)
	NL4FX-2	¥920	ケーブルコネクター(赤)
	NL4FX-4	¥920	ケーブルコネクター(黄)
	NL4FX-5	¥920	ケーブルコネクター(緑)
	NL4FX-9	¥920	ケーブルコネクター(白)
		NL4FRX	¥1,320
	NL4MP	¥320	角型レセプタクル
	NL4MP-UC	¥800	角型レセプタクル(定格40Aバージョン)
	NL4MP-ST	¥840	角型レセプタクル(ネジ止め配線)
	NL4MPR	¥600	丸型レセプタクル(EPキャノン取付ピッチ)
	NL4MMX	¥980	NL4 中継アダプター
	NL8FC	¥2,440	ケーブルコネクター(8 CONTACT/4回線)
	NL8MPR	¥1,800	角型レセプタクル(シルバー)
	NL8MPR-BAG	¥1,860	角型レセプタクル(ブラック)
	NL8MM	¥3,860	NL8 中継アダプター

●NL ファストン 170332-1(*) [100ヶ] ¥2,300 ※NL4MP、NL4MPR、NL8MPR、NL8MPR-BAG 用
 ●LRX L型ハウジング ¥300
 ●SCL ダストカバー ¥380

スピコン (STX シリーズ・金属ハウジング)

イメージ	型番	標準価格	仕様
	NLT4FX	¥2,100	メスプラグ(4 CONTACT/シルバー)
	NLT4FX-BAG	¥2,260	メスプラグ(4 CONTACT/ブラック)
	NLT4MX	¥2,020	オスプラグ(4 CONTACT/シルバー)
	NLT4MX-BAG	¥2,140	オスプラグ(4 CONTACT/ブラック)
	NLT4MP	¥1,260	オスレセプタクル(4 CONTACT/シルバー)
	NLT4MP-BAG	¥1,360	オスレセプタクル(4 CONTACT/ブラック)
	NLT8FX	¥3,900	メスプラグ(8 CONTACT/シルバー)
	NLT8FX-BAG	¥4,100	メスプラグ(8 CONTACT/ブラック)
	NLT8MX-BAG	¥5,240	オスプラグ(8 CONTACT/ブラック)
	NLT8MP	¥2,440	オスレセプタクル(8 CONTACT/シルバー)
	NLT8MP-BAG	¥2,520	オスレセプタクル(8 CONTACT/ブラック)

●NL ファストン 170335-1(*) [100ヶ] ¥3,280 ※NLT4MP (-BAG)、NLT8MP (-BAG) NL4MP-UC 用

パワコン

イメージ	型番	標準価格	仕様
	NAC3FCA	¥1,200	インレットプラグ(20A)
	NAC3FCB	¥1,200	アウトレットプラグ(20A)
	NAC3MPA-1	¥540	インレットレセプタクル(20A)
	NAC3MPB-1	¥540	アウトレットレセプタクル(20A)
	NAC3MM-1	¥3,860	ケーブル中継アダプター(20A)
	NAC3FC-HC	¥4,480	ケーブル用プラグ(32A)
	NAC3MP-HC	¥2,440	レセプタクル(32A)
	NAC3FX-W	¥1,880	インレットプラグ(20A)
	NAC3MX-W	¥1,880	アウトレットプラグ(20A)
	NAC3MPX	¥780	インレットレセプタクル(20A)
	NAC3FPX	¥1,440	アウトレットレセプタクル(20A)
	NAC3FPX-ST	¥2,220	アウトレットレセプタクル(20A)
	NAC3PX	¥2,080	インレット/アウトレットレセプタクル(20A)

●SCL ダストカバー ¥380
 ●SCNAC-FPX ダストカバー ¥240
 ●SCNAC-MPX ダストカバー ¥240
 ●SCNAC-PX ダストカバー ¥260

BNC レセプタクル (75 Ω)

イメージ	型番	標準価格	仕様
	NBB75DFI	¥1,580	J-Jタイプ(シルバー)
	NBB75DFIB	¥1,660	J-Jタイプ(ブラック)
	NBB75DSI	¥1,640	ハンダ付けタイプ(シルバー)
	NBB75DSIB	¥1,720	ハンダ付けタイプ(ブラック)

イーサコン (CAT5 タイプ)

イメージ	型番	標準価格	仕様
	NE8MC	¥620	モジュラー加工後取付用(シルバー)
	NE8MC-1	¥580	モジュラー加工前取付用(シルバー)
	NE8MC-B	¥740	モジュラー加工後取付用(ブラック)
	NE8MC-B-1	¥660	モジュラー加工前取付用(ブラック)
	NE8FDP	¥2,180	J-Jタイプレセプタクル(シルバー)
	NE8FDP-B	¥2,280	J-Jタイプレセプタクル(ブラック)
	NE8FDV-Y110	¥1,840	圧着配線タイプ(シルバー)
	NE8FDV-Y110-B	¥1,900	圧着配線タイプ(ブラック)
	NE8FAV	¥900	垂直基板取付型
	NE8FAH	¥900	水平基板取付型
	NE8FBV(*)	¥1,000	垂直基板取付型
	NE8FBH(*)	¥1,000	水平基板取付型
	NE8FF	¥3,300	ケーブル中継用アダプター

- BSE1 ~ 9(*) カラーブーツ [10ヶ入] ¥780
- ACRF1 ~ 9(*) カラーリング [10ヶ入] ¥540
- E-Screw-1-12Ni(*) [100ヶ入] ¥3,740
- SE8FD 防滴キット ¥540
- NDM ¥140

* NE8MC, NE8MC-B 用

オプティカルコン (レセプタクル)

イメージ	型番	標準価格	仕様
	NO2-4FDW-A	¥15,540	光2(LC Duplex), ワイヤー4
	NO4FDW-A	¥17,340	光4(LC Duplex×2)
	NO12FDW-A	¥41,420	光12(MTP)

- SCNO-FDW-A ダストカバー ¥4,340
- SCD-NC ダストカバー ¥3,400
- NDO シリコンダミープラグ ¥140

オプティカルコン (アダプター)

イメージ	型番	標準価格	仕様
	NAO2M-H1W-A(*)	¥79,560	マルチモード用
	NAO2S-H1W-A(*)	¥84,240	シングルモード PC 用
	NAO4MW-A(*)	¥102,960	マルチモード用
	NAO4SW-A(*)	¥117,000	シングルモード PC 用

イーサコン (CAT6 タイプ)

イメージ	型番	標準価格	仕様
	NKE6S-1(*)	¥8,920	CAT6ケーブル(1m)
	NKE6S-3(*)	¥10,560	CAT6ケーブル(3m)
	NKE6S-5(*)	¥11,580	CAT6ケーブル(5m)
	NKE6S-10(*)	¥14,920	CAT6ケーブル(10m)
	NE8FDY-C6	¥4,480	レセプタクル(シルバー)
	NE8FDY-C6-B	¥4,680	レセプタクル(ブラック)

DANTE インターフェース

イメージ	型番	標準価格	仕様
	NA2-IO-DLINE	OPEN	2イン2アウトDANTEインターフェース

イーサコン (CAT6A タイプ)

イメージ	型番	標準価格	仕様
	NE8MX6	¥2,640	ケーブルコネクタ(シルバー)
	NE8MX6-B	¥2,960	ケーブルコネクタ(ブラック)
	NE8MX6-T	¥2,820	ケーブルコネクタ(シルバー)
	NE8MX6-B-T	¥2,980	ケーブルコネクタ(ブラック)
	NE8FDX-P6	¥3,100	J-Jタイプレセプタクル(シルバー)
	NE8FDX-P6-B	¥3,460	J-Jタイプレセプタクル(ブラック)
	NE8FDX-P6-W	¥3,500	J-Jタイプレセプタクル(シルバー)
	NE8FFX6-W	¥7,800	ケーブル中継用アダプター
	NE8FDX-Y6	¥3,120	圧着配線タイプ(シルバー)
	NE8FDX-Y6-B	¥3,480	圧着配線タイプ(ブラック)

◎ 通常在庫品の一覧ですが、在庫状況につきましてはその都度お問い合わせください。
 ○ (*) = 取り寄せ品

*本カタログは税抜本体価格表示です。別途消費税がかかります。



USB・HDMI・D サブアダプター

イメージ	型番	標準価格	仕様
	NAUSB-W	¥1,140	USB2.0/A-Bリバーシブル(シルバー)
	NAUSB-W-B	¥1,220	USB2.0/A-Bリバーシブル(ブラック)
	NAUSB3	¥1,880	USB3.0/A-Bリバーシブル(シルバー)
	NAUSB3-B	¥1,920	USB3.0/A-Bリバーシブル(ブラック)
	NAHDMI-W	¥2,800	HDMIアダプター(シルバー)
	NAHDMI-W-B	¥2,900	HDMIアダプター(ブラック)
	NADB9FF	¥2,520	D-SUB9ピンアダプター(シルバー)
	NADB9FF-B	¥2,580	D-SUB9ピンアダプター(ブラック)
	NADB9MF	¥2,600	D-SUB9ピンアダプター(シルバー)
	NADB9MF-B	¥2,660	D-SUB9ピンアダプター(ブラック)
	NADB15FF	¥4,380	D-SUB15ピンアダプター(シルバー)
	NADB15FF-B	¥4,460	D-SUB15ピンアダプター(ブラック)

アダプター

イメージ	型番	標準価格	仕様
	NA3FF	¥1,800	NC3メス-NC3メス
	NA3MM	¥1,720	NC3オス-NC3オス
	NA3FDM	¥1,620	NC3メス座-NC3オス
	NA3MDF	¥1,540	NC3オス座-NC3メス
	NA3FM	¥1,780	NC3メス-NC3オス
	NA3F5M	¥3,320	NC3メス-NC5オス
	NA3M5F	¥3,520	NC3オス-NC5メス
	NA3FMX	¥1,900	NC3メス-NC3オス(位相変換)
	NA2FP	¥2,080	NC3メス-2Pフォーン(2HOT)
	NA2MP	¥2,080	NC3オス-2Pフォーン(2HOT)
	NA3FP	¥2,260	NC3メス-3Pフォーン(2HOT)
	NA3MP	¥2,320	NC3オス-3Pフォーン(2HOT)
	NA3FJ	¥2,620	NC3メス-3Pフォーンジャック(2HOT)
	NA3MJ	¥2,580	NC3オス-3Pフォーンジャック(2HOT)
	NA2FBNC	¥2,320	NC3メス-BNCJ
	NA2MBNC	¥2,280	NC3オス-BNCJ
	NA4LJX	¥1,820	2Pフォーンジャックスピコンメス(4コンタクト)
	NADITBNC-FX(*)	¥10,060	NC3メス(110Ω)-BNCJ(75Ω)
	NADITBNC-MX(*)	¥10,060	NC3オス(110Ω)-BNCJ(75Ω)



グースネック

イメージ	型番	標準価格	仕様
	GNS18	¥9,820	NC3メス-AKG-SHURE(230mm)
	GNS36	¥11,440	NC3メス-AKG-SHURE(360mm)
	GNS50	¥15,180	NC3メス-AKG-SHURE(500mm)
	GF1(*)	¥6,460	グースネック用台座

その他のプラグ

イメージ	型番	標準価格	仕様
	NP3TB-B	¥1,180	B-GAUGEプラグ(110号)
	NP3TMC-B	¥1,460	MILプラグ(MIL-P-642/2)
	NP3TT-P-B	¥980	パンタムプラグ

パッチパネル

イメージ	型番	標準価格	仕様
	NPPA-TT-PT(*)	¥222,520	パンタム96穴(プッシュターミナル)
	NPPA-TT-E90(*)	¥268,300	パンタム96穴(ELCO 90pin)
	NPP-TB(*)	¥205,660	B-GAUGE 48穴(プッシュターミナル)
	NZP1RU-12	¥20,600	角度付コネクタパネル(12穴)

コネクター

RCAピンプラグ (適合外径: ~φ6mm)

イメージ	型番	標準価格	コンタクト	ボディ	ブーツ
	ACPR-SRD	¥400	金メッキ	シルバー	赤
	ACPR-SBK	¥400	金メッキ	シルバー	黒
	ACPR-SWH	¥400	金メッキ	シルバー	白
	ACPR-SYL	¥400	金メッキ	シルバー	黄
	ACPR-RED	¥400	金メッキ	赤	赤
	ACPR-BLK	¥400	金メッキ	黒	黒
	ACPR-WHT	¥400	金メッキ	白	白
	ACPR-YEL	¥400	金メッキ	黄	黄
	ACPL-CBK	¥390	金メッキ	黒	黒
	ACPL-CWH	¥390	金メッキ	黒	白
	ACPL-CRD	¥390	金メッキ	黒	赤
	ACPL-CYL	¥390	金メッキ	黒	黄

RCAピンジャック (適合外径: ~φ6mm)

イメージ	型番	標準価格	コンタクト	ボディ	ブーツ
	ACJR-SBK	¥400	金メッキ	シルバー	黒

モノラルフォーンプラグ (適合外径: ~φ6mm)

イメージ	型番	標準価格	コンタクト	ボディ	ブーツ
	ACPM-GN	¥350	ニッケルメッキ	シルバー	黒
	ACPM-GB-AU	¥400	金メッキ	黒	黒
L型	ACPM-RN	¥400	ニッケルメッキ	シルバー	黒
	ACPM-RB-AU	¥470	金メッキ	黒	黒

ステレオフォーンプラグ (適合外径: ~φ6mm)

イメージ	型番	標準価格	コンタクト	ボディ	ブーツ
	ACPS-GN	¥370	ニッケルメッキ	シルバー	黒
	ACPS-GB-AU	¥450	金メッキ	黒	黒
L型	ACPS-RN	¥440	ニッケルメッキ	シルバー	黒
	ACPS-RB-AU	¥510	金メッキ	黒	黒

別売ブーツ (適合外径: ~φ6.0mm)

イメージ	型番	標準価格	カラー
	AC-GROMMET-***	¥80	BRN・RED・ORG・YEL・GRN・BLE・VIO・GRY・WHTの各色 (ACシリーズ専用カラーブーツ)

ラージスリーブフォーン (適合外径: φ7.5mm~φ10.5mm)

イメージ	型番	標準価格	コンタクト	ボディ	ブーツ
モノラル	JM2P-AU	¥1,280	金メッキ	シルバー	黒
	JM2PB-AU	¥1,300	金メッキ	黒	黒
ステレオ	JS3P-AU	¥1,300	金メッキ	シルバー	黒
	JS3PB-AU	¥1,320	金メッキ	黒	黒

3.5φミニフォーンプラグ (適合外径: φ2.5mm~φ5.0mm)

イメージ	型番	標準価格	コンタクト	ボディ	ブーツ
モノラル	KM2P	¥380	ニッケルメッキ	シルバー	黒
	KM2PB-AU	¥450	金メッキ	黒	黒
ステレオ	KS3P	¥400	ニッケルメッキ	シルバー	黒
	KS3PB-AU	¥470	金メッキ	黒	黒
ステレオ	KS3PC-AU	¥500	金メッキ	黒	黒



プロフェッショナルケーブルリール Professional Cable Reels

Schill (シル) 社は、品質と信頼性に優れた様々なリールを半世紀以上に渡って製造しているドイツの伝統あるメーカーです。ユーザーのニーズに応えるため、Schill の製品には常に最新の製造技術が取り入れられています。数多くのラインナップの中でも、プロフェッショナルケーブルリールは軽量かつ耐久性と耐候性に優れた製品です。マイクラインケーブルはもちろん、ネットワークケーブルや光ファイバーケーブルにも最適な、デジタル伝送時代にマッチしたケーブルリールです。

【GT.RM シリーズ - 補助スプール付き】

イメージ	型番	ドラム部穴径	寸法・重量	標準価格 (税別)
	GT235.RM	43 mm	233(W)×204(D)×295(H) mm 1.0 kg	8,600 円
	GT310.RM	43 mm	310(W)×230(D)×367(H) mm 1.8 kg	15,200 円
	GT380.RM	50 mm	380(W)×303(D)×491(H) mm 4.3 kg	31,800 円
	GT450.RM	60 mm	445(W)×312(D)×555(H) mm 5.6 kg	39,400 円

●コア部: 補助スプール付

【GT.MFK シリーズ - フタ付き】

イメージ	型番	ドラム部穴径	寸法・重量	標準価格 (税別)
	GT310.MFK	43 mm	310(W)×230(D)×367(H) mm 1.8 kg	34,800 円
	GT380.MFK	50 mm	380(W)×291(D)×491(H) mm 4.3 kg	47,600 円
	GT450.MFK	60 mm	445(W)×312(D)×555(H) mm 5.6 kg	58,400 円

●コア部: フタ付

【SK シリーズ - 内部フランジ付き】

イメージ	型番	寸法・重量	標準価格 (税別)
	SK4730.S0	460(W)×544(H)×422+138(D) mm 21.0 kg	134,000 円
	SK4731.S0	482(W)×544(H)×592+138(D) mm 23.6 kg	138,000 円

●長尺ケーブルの運用に最適な内部フランジ付き

【ケーブル巻長例】

	φ3mm	φ5mm	φ7mm	φ8.5mm	φ9.5mm	φ10mm	φ12mm	φ15mm	φ20mm
GT235	317m	121m	57m	33m	30m	30m	22m	11m	-
GT310	721m	259m	128m	85m	64m	64m	39m	22m	-
GT380	1203m	421m	209m	138m	108m	102m	71m	40m	21m
GT450	1639m	570m	286m	193m	146m	138m	99m	52m	29m
SK4730.S0	3735m	1348m	634m	440m	347m	337m	215m	145m	74m
SK4731.S0	5620m	2023m	952m	661m	525m	505m	323m	224m	110m

※メーカーの公表値です。ケーブルの仕様や巻き方によって大幅に前後する場合があります。

ケーブルプロテクター

ケーブルプロテクター

スリム収納タイププロ PS-3PRO

¥20,000

- 本体材質:ウレタン
- フタ材質:PVC
- 耐荷重:25トン
- 溝数/サイズ:2/ W30×H35mm
- サイズ/重量:D1000×W250×H45mm/4kg

新たにピン付き
ロック機構を採用



ケーブルプロテクター

ミディアム収納タイププロ PM-3PRO

¥24,000

- 本体材質:ウレタン
- フタ材質:PVC
- 耐荷重:25トン
- 溝数/サイズ:3/ W30×H35mm
- サイズ/重量:D900×W300×H45mm/5.5kg

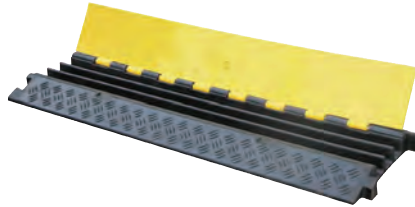

ケーブルプロテクター

ワイド収納タイププロ PW-3PRO

¥26,000

- 本体材質:ウレタン
- フタ材質:PVC
- 耐荷重:25トン
- 溝数/サイズ:5/ W34×H36mm
(中央のみW40×H36mm)
- サイズ/重量:D900×W500×H50mm/9.8kg

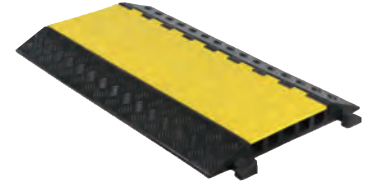

ケーブルプロテクター

極太収納タイププロ PG-3PRO

¥30,000

- 本体材質:ウレタン
- フタ材質:PVC
- 耐荷重:25トン
- 溝数/サイズ:3/ W65×H55mm
- サイズ/重量:
D900×W500×H75mm/12.7kg

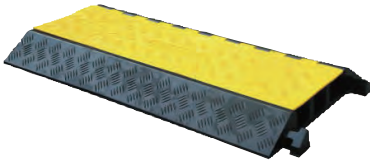

ケーブルプロテクター

スリム収納タイプウルトラ PS-2RED

¥23,000

- 本体材質:ウレタン
- フタ材質:PVC
- 耐荷重:50トン
- 溝数/サイズ:2/ W30×H35mm
- サイズ/重量:D1000×W250×H45mm/4kg



ケーブルプロテクター

ワイド収納タイプウルトラ PW-2RED

¥34,000

- 本体材質:ウレタン
- フタ材質:PVC
- 耐荷重:50トン
- 溝数/サイズ:5/ W34×H36mm
(中央のみW40×H36mm)
- サイズ/重量:D900×W500×H50mm/9.8kg



ケーブルプロテクター

極太収納タイプウルトラ PG-2RED

¥43,000

- 本体材質:ウレタン
- フタ材質:PVC
- 耐荷重:50トン
- 溝数/サイズ:3/ W65×H55mm
- サイズ/重量:
D900×W500×H75mm/12.7kg

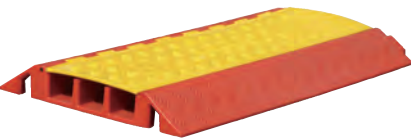

ケーブルプロテクター

スリム収納タイプ PS-1

¥19,000

- 本体材質:ウレタン入り硬質ラバー
- フタ材質:PVC
- 耐荷重:25トン
- 溝数/サイズ:2/ W30×H35mm
- サイズ/重量:
D1000×W250×H45mm/7.5kg

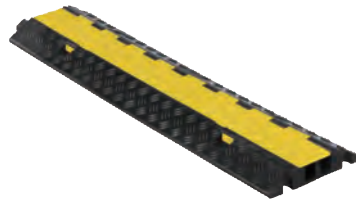

ケーブルプロテクター

ワイド収納タイプ PW-1

¥23,000

- 本体材質:ウレタン入り硬質ラバー
- フタ材質:PVC
- 耐荷重:25トン
- 溝数/サイズ:5/ W34×H36mm(中央のみ
W40×H36mm)
- サイズ/重量:
D900×W500×H50mm/15.5kg

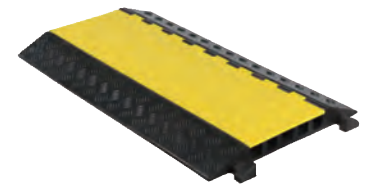

ケーブルプロテクター

極太収納タイプ PG-1

¥25,000

- 本体材質:ウレタン入り硬質ラバー
- フタ材質:PVC
- 耐荷重:25トン
- 溝数/サイズ:3/ W65×H55mm
- サイズ/重量:
D900×W500×H75mm/18.5kg

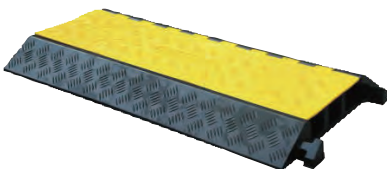

ケーブルプロテクター

スリムコーナーピース S-1

¥9,600

- 本体材質:ウレタン入り硬質ラバー
- フタ材質:PVC
- 耐荷重:5トン
- 溝数/サイズ:2/ W30×H35mm
- 角度:45度(2台連結で90度が可能)
- 山形S-1と逆角度の
谷型S-2もラインナップ



ケーブルプロテクター

ワイドコーナーピース W-1

¥9,600

- 本体材質:ウレタン入り硬質ラバー
- フタ材質:PVC
- 耐荷重:25トン
- 溝数/サイズ:5/ W34×H36mm
(中央のみ40×36mm)
- 角度:22.5度(4台連結で90度が可能)
- 山形W-1と逆角度の
谷型W-2もラインナップ

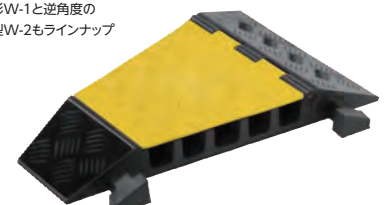

ハロゲンタイプ 5W のハロゲンランプ「Q5」を実装したトラディショナルなリトライト



- グースネック長は 6 インチ、12 インチ、18 インチの 3 種類
- 調光器付の L-3 および L-4 シリーズ (電源アダプター付属)
- ミキサーなどのオプションとして最適な G-HI および X シリーズ各種
- 消費電力: 5W



L-3 シリーズ 調光器付固定式グースネックライト (電源アダプター付属)

型番	長さ	標準価格
L-3/6A	6 インチ	¥10,600
L-3/12A	12 インチ	¥10,800
L-3/18A	18 インチ	¥11,000



L-4 シリーズ 調光器付 BNC 式グースネックライト (電源アダプター付属)

型番	長さ	標準価格
L-4/6A	6 インチ	¥11,400
L-4/12A	12 インチ	¥11,600
L-4/18A	18 インチ	¥11,800



RL シリーズ 調光器付 1U ラックマウントタイプ (電源アダプター付属)

型番	ライト本数	標準価格
RL-10-SA	1 本	¥13,700
RL-10-DA	2 本	¥17,300



G-HI シリーズ BNC 式グースネックライト

型番	長さ	標準価格
6G-HI *	6 インチ	¥5,900
12G-HI	12 インチ	¥6,000
18G-HI	18 インチ	¥6,100



X-HI シリーズ XLR-3 ピン式グースネックライト

型番	長さ	標準価格
6X-HI *	6 インチ	¥8,700
12X-HI	12 インチ	¥8,900
18X-HI	18 インチ	¥9,100



X-HI-4 シリーズ XLR-4 ピン式グースネックライト

型番	長さ	標準価格
6X-HI-4 *	6 インチ	¥8,700
12X-HI-4	12 インチ	¥8,800
18X-HI-4	18 インチ	¥9,000



XR-HI シリーズ L型 XLR-3 ピン式グースネックライト

型番	長さ	標準価格
6XR-HI *	6 インチ	¥10,600
12XR-HI	12 インチ	¥10,800
18XR-HI	18 インチ	¥11,000



XR-HI-4 シリーズ L型 XLR-4 ピン式グースネックライト

型番	長さ	標準価格
6XR-HI-4 *	6 インチ	¥10,600
12XR-HI-4	12 インチ	¥10,800
18XR-HI-4	18 インチ	¥11,000

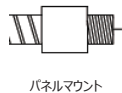

P シリーズ 固定式グースネックライト

型番	長さ	標準価格
6P-HI *	6 インチ	¥5,200
12P-HI *	12 インチ	¥5,300
18P-HI *	18 インチ	¥5,400

* 受注発注品

※6 インチ=約 15cm、12 インチ=約 30cm、18 インチ=約 46cm、24 インチ=約 61cm です。
 ※接続する機器によっては使用できない場合があります。
 ※コンソールとの互換性については www.littlite.com/console をご参照ください。

Red LED タイプ

消費電力の少ない LED グースネックライト



- グースネック長は 12 インチと 18 インチの 2 種類
- 消費電力: 1.5W
- 赤と白の LED モジュールを実装
- 入力電圧を調整することで調光が可能 (L-LED シリーズを除く)

L-LED シリーズ 切替スイッチ付固定式グースネックライト (電源アダプター付属)



型番	長さ	標準価格
L-12A-LED	12 インチ	¥13,400
L-18A-LED	18 インチ	¥13,600

※「赤」・「赤+白」の 2 パターン点灯

RL-LED シリーズ 調光器付 1U ラックマウントタイプ (電源アダプター付属)



型番	ライト本数	標準価格
RL-10-SA-LED	1 本	¥17,300
RL-10-DA-LED	2 本	¥25,100

G-LED シリーズ BNC 式 LED グースネックライト



型番	長さ	標準価格
12G-LED	12 インチ	¥9,100
18G-LED	18 インチ	¥9,300

X-LED シリーズ XLR-3 ピン式 LED グースネックライト



型番	長さ	標準価格
12X-LED	12 インチ	¥10,500
18X-LED	18 インチ	¥10,700

X-4-LED シリーズ XLR-4 ピン式 LED グースネックライト



型番	長さ	標準価格
12X-4-LED	12 インチ	¥10,800
18X-4-LED	18 インチ	¥11,000

XR-LED シリーズ L 型 XLR-3 ピン式 LED グースネックライト



XLR-3 ピン L 型

型番	長さ	標準価格
12XR-LED	12 インチ	¥11,900
18XR-LED	18 インチ	¥12,100

XR-4-LED シリーズ L 型 XLR-4 ピン式 LED グースネックライト



XLR-4 ピン L 型

型番	長さ	標準価格
12XR-4-LED	12 インチ	¥12,400
18XR-4-LED	18 インチ	¥12,700

P-LED シリーズ 固定式グースネックライト



パネルマウント

型番	長さ	標準価格
12P-LED *	12 インチ	¥8,500
18P-LED *	18 インチ	¥8,700

* 受注発注品

Blue LED タイプ

落ち着いた作業環境を演出する青色タイプ



- グースネック長は 12 インチと 18 インチの 2 種類
- 消費電力: 1.5W
- 青と白の LED モジュールを実装

L-LED-BLUE シリーズ 切替スイッチ付固定式グースネックライト (電源アダプター付属)



型番	長さ	標準価格
L-12A-LED-BLUE	12 インチ	¥13,400
L-18A-LED-BLUE	18 インチ	¥13,600

※「青」・「青+白」の 2 パターン点灯

※6 インチ=約 15cm、12 インチ=約 30cm、18 インチ=約 46cm、24 インチ=約 61cm です。
※接続する機器によっては使用できない場合があります。
※コンソールとの互換性については www.littlite.com/console をご参照ください。

*本カタログは税抜本体価格表示です。別途消費税がかかります。

ANSER®シリーズ 電球色の調光式 LED グースネック



- USB 電源で点灯可能な新開発の ANSER®シリーズ
- グースネック長は 12 インチ、18 インチ、24 インチの 3 種類
- 消費電力: 1.5W
- USB 電源ケーブル、電源アダプター付属

ANSER®シリーズ 調光器付 LED グースネックライト (電源アダプター付属)



型番	長さ	標準価格
AN-TE12A-LED	12 インチ	¥21,700
AN-TE18A-LED	18 インチ	¥22,100
AN-TE24A-LED	24 インチ	¥22,200

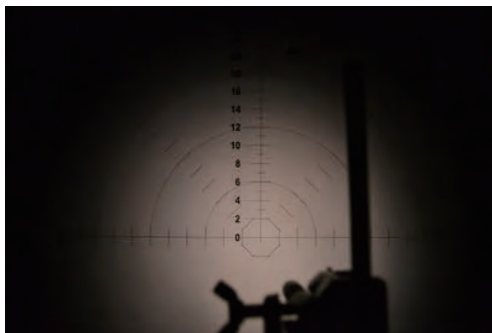

照射イメージ

アクセサリ

固定用アクセサリ

イメージ	型番	品名	標準価格
	CWB	スタンドベース <small>(Lシリーズ、ANSER®シリーズ用)</small>	¥3,720
	HTC	強カクランプ <small>(Lシリーズ、ANSER®シリーズ用)</small>	¥1,400
	MB	マグネットベース <small>(Lシリーズ、ANSER®シリーズ用)</small>	¥3,160
	MP	マウンティングプレート <small>(Pシリーズ用)</small>	¥3,560
	MP-II	マウンティングプレート <small>(G、Pシリーズ用)</small>	¥2,000
	MP-III	マウンティングプレート <small>(Lシリーズ、ANSER®シリーズ用)</small>	¥1,500
	RAKIT	ラックマウントキット <small>(Lシリーズ、ANSER®シリーズ用)</small>	¥2,160

スペアパーツ

イメージ	型番	品名	標準価格
	ANSER-USB	USB 電源ケーブル <small>(ANSER®シリーズ専用、約 80cm)</small>	¥840
	DM	RL シリーズ用ディマー	¥2,600
	DM-LED	RL-LED シリーズ用ディマー	¥2,600
	GXF-10-TMX	電源アダプター	¥1,500
	HH	L シリーズ用フード	¥1,220
	LX	X シリーズ用フード	¥1,200
	LK	ディマー用ノブ	¥320
	O-KIT	O リングキット <small>(Xシリーズ非対応)</small>	¥440
	O-KIT-X	O リングキット <small>(Xシリーズ用)</small>	¥460
	Q5	ハロゲンランプ	¥1,380
	RD	L-3、L-4 シリーズ用ディマー	¥1,400
	SM	マジックテープ <small>(Lシリーズ、ANSER®シリーズ用)</small>	¥1,180

※6 インチ=約 15cm、12 インチ=約 30cm、18 インチ=約 46cm、24 インチ=約 61cm です。
 ※接続する機器によっては使用できない場合があります。
 ※コンソールとの互換性については www.littlite.com/console をご参照ください。

放送用伝送ソリューション

■光伝送機器

メディアコンバーター	
LUMO	078
Rattler 4	078
中継用光伝送機器	
Python 3G	079
TelePort 3G	079
Python Plus	080
T-POV-3244	080
CommLink	081
SHED - HDX-Plus	081

■ケーブルアセンブリ

光ファイバーケーブル	
opticalCON ADVANCEDケーブル	082
タクティカルファイバーケーブル	085
光パッチコード	089
ネットワーク配線システム	
10GX CAT6Aシールドシステム	093
イーサコンケーブル	
CAT6A S/FTPイーサコンケーブル	094
CAT5e UTPイーサコンケーブル	095
CAT5e UTPイーサコン変換ケーブル	095
CAT5e SF/UTPイーサコンケーブル	096
CAT5e SF/UTPイーサコン変換ケーブル	096
75Ω 同軸ケーブル	
12G-SDI対応75Ω同軸ケーブル	097
3G-SDI対応75Ω同軸ケーブル	100
50Ω 同軸ケーブル	
50Ω BNCケーブル	105
50Ω TNCケーブル	105
50Ω Nケーブル	105
メディアツイストケーブル	
4K UHD対応メディアツイストケーブル	106

HDMIケーブル / DVIケーブル

ハイスピードHDMIケーブル	107
MiniHDMI - HDMIケーブル	107
MicroHDMI - HDMIケーブル	107
デュアルリンクDVI-Dケーブル	107

AES/EBUケーブル

AES/EBU パッチケーブル	108
AES/EBU D-subマルチケーブル	108

マイク/ラインケーブル

XLRケーブル	109
XLRマルチケーブル	110
アナログオーディオ D-subケーブル	110
XLR - フォーンケーブル	110
XLR - RCAケーブル	110
TRSフォーンケーブル	110
RCAケーブル	110
RCA - フォーンケーブル	111
バンタムケーブル	111
XLR5pin - XLR3pin 変換ケーブル	111
MiniXLRケーブル	111

スピーカーケーブル

4芯スピコンケーブル	112
8芯スピコンケーブル	112

DMXケーブル

DMXケーブル	113
---------	-----

■ケーブル

ネットワークケーブル	114
同軸ケーブル	115
デジタルオーディオケーブル	116
アナログオーディオケーブル	117
音声マルチケーブル	118
楽器用ケーブル	119
スピーカーケーブル	120
電源、フックアップワイヤー、多用途ケーブル	121

メディアコンバーター Media Converter

高密度光メディアコンバーター

LUMO



高度なシグナルプロセッシングを省スペースで実現するモジュラープラットフォーム

LUMOは、1UフレームにQuad 3G-SDI光コンバーターモジュールを最大9式実装可能な高密度光メディアコンバーターです。Tx、Rxの組み合わせは自由で、最大36系統のSDI信号の光伝送が可能です。冗長化電源モジュールが追加可能で、信頼性と保守性を高めることができます。また、イーサネットコントロールモジュールを実装することで、光信号レベルや主要コンポーネントのリモート監視が可能となります。

概略仕様

- 同軸入出力: BNCまたはDIN 1.0/2.3 (フレームによる) 75Ω
- 信号: 3G/HD/SD-SDI, SMPTE 424M, 202Mおよび259M-C 準拠
- オプティカル: SMPTE 297M-2006準拠、LC/PCコネクタ、シングルモード
- 電源: AC 96~264V、50/60Hz、160W
- サイズ: 420(W)×44(H)×200(D)mm
- 重量: 5kg

〈フレーム〉

型番	品名/仕様
LUMO-BNC	LUMO BNCフレーム (1U、電源モジュール x1)
LUMO-DIN	LUMO DINフレーム (1U、電源モジュール x1)
LUMO-PSU-AC	LUMO 冗長化電源モジュール
LUMO-CPU-ETH	LUMO イーサネットコントロールモジュール

〈カード〉

型番	品名/仕様
FIO-911-4T-S13-LC	LUMO Quad光トランスミッター (Tx)
FIO-911-4R-LC	LUMO Quad光レシーバー (Rx)

※すべてオープンプライス

〈背面のイメージ〉

※すべてオープンプライス



LUMO-BNC



LUMO-DIN

超小型光メディアコンバーター

Rattler 4



シングルリンク、デュアルリンク、双方向通信を実現する超小型光トランシーバー

Rattler 4は、放送事業者の要求を満たす超小型の光トランシーバーです。3G-SDIまでのあらゆる放送用デジタル信号の光伝送が可能です。レシーバーには光パワーレベルの監視が可能なLEDインジケーターを備えています。

概略仕様

- 伝送フォーマット: 3G-SDI、HD-SDI、AESおよびMADI
- 同軸入出力: BNC 75Ω
- 光入出力: ST/PCコネクタ、シングルモード
- リンクマージン: 15~25 dB / 20~50 km
- 電源: DC5~16V
- サイズ: シングル 19(W)×19(H)×82(D)mm、デュアル 19(W)×38(H)×82(D)mm
- 重量: 85g

型番	品名/仕様	セット内容
RAT4-KIT1-T-MXLR	Rattler 4 シングルリンク・トランシーバーキット	RAT4-EO-A-MXLR (Tx) ×1 RAT4-OE-MXLR (Rx) ×1
RAT4-KIT2-TT-MXLR	Rattler 4 デュアルリンク・トランシーバーキット	RAT4-EOEO-A-MXLR (Tx) ×1 RAT4-OEOE-MXLR (Rx) ×1
RAT4-KIT3-TR-MXLR	Rattler 4 双方向トランシーバーキット	RAT4-EOOE-A-MXLR×2

※すべてオープンプライス

※キットには電源アダプターとキャリングケースが付属します

中継用光伝送装置 Transmission Equipment for Live Production

3G-SDIマルチチャンネル光伝送システム

Python 3G



3G-SDIまでのBNC入出力に対応したメディアコンバーター内蔵モデル

- 1Uサイズに8または16チャンネルを収容
- ワイドレンジのデジタルフォーマットに対応 (19.4Mbps~3Gbps)
- SMPTE 292M, 259M, 424MなどのデジタルTVスタンダードに準拠
- DVB/ASIに対応
- 3Gbpsまでの同軸ケーブルコライゼーション

概略仕様

- 同軸入出力: BNC 75Ω
- 光入出力: ST/PCコネクタ、シングルモード
- 波長帯域: 1310nmおよび1550nm
- 電源: DC12~24V ※電源アダプター別売 (ADAP-AC-04)
- サイズ: 420(W)×44(H)×266(D)mm
- 重量: 2.3kg

型番	品名/仕様	
PY3-GH00-W8	Python 3G 8-CHトランスミッター、1ファイバー	PY3-RR00-W8と接続
PY3-RR00-W8	Python 3G 8-CHレシーバー、1ファイバー	PY3-GH00-W8と接続
PY3-GHJK-W16	Python 3G 16-CHトランスミッター、1ファイバー	PY3-RRRR-W16と接続
PY3-RRRR-W16	Python 3G 16-CHレシーバー、1ファイバー	PY3-GHJK-W16と接続
PY3-GHRR-W16	Python 3G 16-CHトランスミッター (8ch Tx, 8ch Rx)、1ファイバー	PY3-JKRR-W16と接続
PY3-JKRR-W16	Python 3G 16-CHトランスミッター (8ch Rx, 8ch Tx)、1ファイバー	PY3-GHRR-W16と接続
PY3-GHRR-W8W8	Python 3G 16-CHトランスミッター (8ch Tx, 8ch Rx)、2ファイバー	PY3-GHRR-W8W8同士を接続

※すべてオープンプライス

3G-SDIマルチチャンネル光伝送システム

TelePort 3G



ワイドレンジのデジタルフォーマットをサポートする 放送用CWDM光伝送装置

パヨネットロック方式のSTコネクタ-光入出力コネクタを備えたCWDM光伝送装置です。
スポーツやコンサートなどのライブイベントで多数の実績を誇るワールドスタンダードモデルです。
SHED-HDXとの組み合わせも可能です。

概略仕様

- 光入出力: ST/PCコネクタ、シングルモード
- 波長帯域: 1310nmおよび1550nm
- 電源: DC12~24V ※電源アダプター別売 (ADAP-AC-04)
- サイズ: 420(W)×44(H)×266(D)mm
- 重量: 2.3kg

型番	品名/仕様	
TP3-MNPP-W16	TelePort 3G 16-CHトランスミッター (8ch Tx, 8ch Rx)、1ファイバー	TP3-QUPP-W16と接続
TP3-QUPP-W16	TelePort 3G 16-CHトランスミッター (8ch Rx, 8ch Tx)、1ファイバー	TP3-MNPP-W16と接続
TP3-MNQU-W16	TelePort 3G 16-CHトランスミッター、1ファイバー	TP3-PPPP-W16と接続
TP3-PPPP-W16	TelePort 3G 16-CHレシーバー、1ファイバー	TP3-MNQU-W16と接続
TP3-MNPP-W8W8	TelePort 3G 16-CHトランスミッター (8ch Tx, 8ch Rx)、2ファイバー	TP3-MNPP-W8W8同士を接続

※すべてオープンプライス

中継用光伝送装置 Transmission Equipment for Live Production

10GbE/12G-SDIマルチチャンネル光伝送システム

Python Plus



10Gbpsイーサネットおよび12G-SDIの入出力に対応したCWDM光伝送システム

- 1RUIに4つまでQuad-Cardを実装可能
- 同軸I/Oは19.4Mbps~12Gbps、光I/Oは3Gbps~10Gbpsに対応
- SMPTE ST292 / SMPTE ST259 / SMPTE ST424 / SMPTE ST2081 / SMPTE ST2082
- パナソニックデータエラーに対する耐性
- 12Gbpsまでの同軸イコライザーを内蔵

- 概略仕様**
- 同軸入出力: BNC 75Ω
 - 光入出力: ST/PCコネクタ、シングルモード
 - 波長帯域: 1271nm~1611nm
 - 電源: DC11~18V
 - サイズ: 420(W)×44(H)×266(D)mm
 - 重量: 2.3kg

型番	品名/仕様
PY3-FRAME	Python Plus フレーム
PY3-RX	Quad O/エレシーバー
PY3-TX	Quad E/Oトランスミッター
TP3-RX	Quad O/Oレシーバー (12G-SDI)
TP3-RX10	Quad O/Oレシーバー (10Gbps, IP)
TP3-TX-A	Quad O/Oトランスミッター (12G-SDI)
TP3-TX-X	Quad O/Oトランスミッター (10Gbps, IP)

※リアパネルを含む構成の詳細は弊社までお問い合わせください ※すべてオープンプライス

4K対応双方向カメラ光リンクシステム

T-POV-3244



光カメラケーブルへ電源重畳可能な双方向カメラ光リンクシステム

- 1本の光カメラケーブルで双方向通信が可能
- 非圧縮HD/3G-SDI
- 10/100MbpsイーサネットおよびRS-232/422/485によるカメラコントロールが可能
- 双方向の4CHアナログオーディオ伝送チャンネル
- 高信頼性設計

- 概略仕様**
- デジタルビデオ: Quad-Linkおよび双方向
 - イーサネット: 10/100Mbps
 - オーディオ: 4入出力
 - データチャンネル: RS-422/RS-232/GPI
 - サイズ・重量 (カメラユニット): 133(W)×102(H)×324(D)mm, 1.59kg
 - サイズ・重量 (ベースステーション): 483(W)×44(H)×203(D)mm, 2.95kg

型番	品名/仕様
T-POV-3244-TDL-CA-PW	カメラユニット Lemo仕様
T-POV-3244-R4-BS-95V	ベースステーション Lemo仕様
T-POV-3244-TDL-CA-PWT	カメラユニット 多治見仕様
T-POV-3244-R4-BS-95VT	ベースステーション 多治見仕様

※すべてオープンプライス

中継用光伝送装置 Transmission Equipment for Live Production

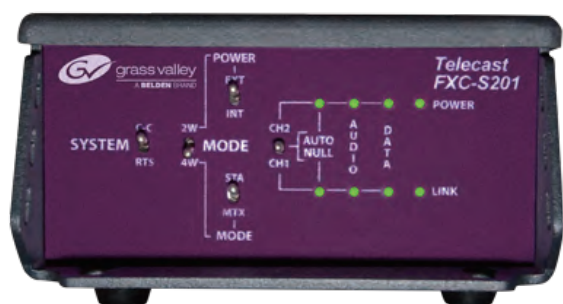
インターカムエクステンダー
CommLink10台のベルトパックインカムに電源供給も可能な
インカム専用延長器

CommLinkは、クリアカムとRTSの業界標準2方式に対応したインターカムWDM光延長ユニットです。2線式と4線式に対応しており、音声やコール、制御信号などの双方向通信を光ケーブルで延長できます。インカムのパーティーラインから電源供給を受けられるほか、本機をDC駆動させることでベルトパックインカムへの電源供給も可能です。

概略仕様

- 2線式: XLR-3M
- 4線式: RJ45×2、RS-422 (Clear-Com) / RJ11×2、RS-485 (RTS)
- 光入出力: ST/PCコネクター、シングルモード
- 電源: DC10~18V
- サイズ: 101(W)×50(H)×254(D)mm
- 重量: 1.3kg

型番	品名/仕様	
FXC-S201-W13	CommLink WDMインターカムエクステンダー (1310nm)	FXC-S201-W15と接続
FXC-S201-W15	CommLink WDMインターカムエクステンダー (1510nm)	FXC-S201-W13と接続
ADAP-AC-04	AC電源アダプター	

※すべてオープンプライス

光カメラケーブル延長デバイス

SHED



光カメラ複合ケーブルの光信号のみを取り出して延長

SHEDは、カメラとベースステーション間のSMPTE光カメラ複合ケーブルから光信号のみを取り出すことができるデバイスです。タクティカルファイバーやダークファイバーを経由したカメラ信号の長距離光伝送が可能になります。また、TelePort 3Gと組み合わせることで、複数の光信号をMux-Demuxし、大規模な光カメラ伝送システムを構築することができます。

概略仕様

- 光カメラコネクター: SMPTE 304M (LEMOタイプ)
- 光コネクター: SCまたはST、シングルモードPC
- サイズ: 64(W)×51(H)×190(D)mm
- 重量: 0.5kg

型番	品名/仕様	
SHED-C	SHED カメラユニット (ST/PCコネクター)	
SHED-C-304M-2SC	SHED カメラユニット (SC/PCコネクター)	
SHED-BS	SHED ベースステーションユニット (ST/PCコネクター)	

※すべてオープンプライス

※[SHED-C]および[SHED-C-304M-2SC]での運用時、カメラはローカル電源で駆動する必要があります。

パワーサプライユニット

HDX-Plus



SHEDの延長先で電源を再供給する電源ユニット

HDXはSHED-BSの延長先でSHED-Cの代わりに使用します。

HDXを使用することで、光カメラケーブルに再度電源を重畳させることが可能になります。

概略仕様

- 光カメラコネクター: SMPTE 304M (LEMOタイプ)
- 光コネクター: SC、ST、opticalCON
- サイズ: 216(W)×89(H)×330(D)mm
- 重量: 5kg

※HDXはご使用のカメラによって仕様が異なりますので度々お問い合わせください

光ファイバーケーブル Optical Fiber Cables

NEUTRIK opticalCON ADVANCED

高耐久性と防塵性を兼備 / 国内端末加工で短納期を実現



GMTTA02



opticalCON DUO

opticalCON QUAD



概要

トモカ電気はノイトリック opticalCON の認定加工業者として、Belden の光ファイバーケーブルによるケーブルアセンブリを製造・販売しています。opticalCON ADVANCED 光コネクタは、シーリングカバーシステムにより非接続時は光極をチリ・埃から自動的にカバーします。嵌合部は Push-Pull 方式のワンタッチロックで保護等級 IP65 を実現しています。また、シンプルな構造により保守メンテナンス性にすぐれています。

ケーブルラインナップ

光 2 芯タイプ

イメージ	シリーズ	ケーブル概要	Belden P/N	外径
	opticalCON DUO	マルチモード 2 芯、またはシングルモード 2 芯 堅牢かつ軽量のタクティカルファイバーケーブル アラミド繊維の補強材 ブラックポリエチレンジャケット	GMTTD02 (OM3) GMTTA02 (OS2)	5.4 mm
	opticalCON DUO X-TREME	マルチモード 2 芯、またはシングルモード 2 芯 外的損傷を防ぐ 2 重ジャケット仕様 アラミド繊維とガラス繊維の補強材 ブラックポリエチレンジャケット	GMRTD04 (OM3) GMRTA04 (OS2) <small>※2 芯のみ使用</small>	9.2 mm

シングルモード光 2 芯 + 銅線複合タイプ

イメージ	シリーズ	ケーブル概要	Belden P/N	外径
	opticalCON DUO SMPTE	シングルモード 2 芯 24AWG x2 + 20AWG x4 シールド率 95% の編組シールド ステンレススチールの補強材 柔軟性の高いブラック PVC ジャケット	7804R (OS2)	9.2 mm

※ 屋内スタジオでのカメラリンクおよび、最大 50Vac の屋外アプリケーションに対応

光 4 芯タイプ

イメージ	シリーズ	ケーブル概要	Belden P/N	外径
	opticalCON QUAD	マルチモード 4 芯、またはシングルモード 4 芯 堅牢かつ軽量のタクティカルファイバーケーブル アラミド繊維の補強材 ブラックポリエチレンジャケット	GMTTD04 (OM3) GMTTA04 (OS2)	5.8 mm
	opticalCON QUAD X-TREME	マルチモード 4 芯、またはシングルモード 4 芯 外的損傷を防ぐ 2 重ジャケット仕様 アラミド繊維とガラス繊維の補強材 ブラックポリエチレンジャケット	GMRTD04 (OM3) GMRTA04 (OS2)	9.2 mm

光ファイバーケーブル Optical Fiber Cables

opticalCON ADVANCED DUO シリーズ

opticalCON DUO ケーブル (光 2 芯タイプ、外径 5.4 mm)

細径・軽量・高強度を兼ね備えるタクティカルファイバーケーブルを採用。
 屋外運用にも対応した、最もポピュラーな opticalCON ケーブルです。
 長尺のケーブルは、コンパクト収納が可能で巻くせのつきにくい可搬型リールセットモデルがおすすめです。



イメージ	型番 (マルチモード PC, OM3, 50/125)	型番 (シングルモード PC, OS2, 9/125)	可搬型リール	長さ (m)
	NKO2M-A-0-1	NKO2S-A-0-1	-	1
	NKO2M-A-0-2	NKO2S-A-0-2	-	2
	NKO2M-A-0-3	NKO2S-A-0-3	-	3
	NKO2M-A-0-5	NKO2S-A-0-5	-	5
	NKO2M-A-0-10	NKO2S-A-0-10	-	10
	NKO2M-A-0-20	NKO2S-A-0-20	-	20
	NKO2M-A-0-30	NKO2S-A-0-30	-	30
	NKO2M-A-0-50	NKO2S-A-0-50	-	50
	NKO2M-A-0-100	NKO2S-A-0-100	-	100
	NKO2M-A-0-150	NKO2S-A-0-150	-	150
	NKO2M-A-0-200	NKO2S-A-0-200	-	200
	NKO2M-A-2-100	NKO2S-A-2-100	GT310	100
	NKO2M-A-2-150	NKO2S-A-2-150	GT310	150
	NKO2M-A-3-200	NKO2S-A-3-200	GT380	200

opticalCON DUO X-TREME ケーブル (光 2 芯タイプ、2 重ジャケット、外径: 9.2 mm)

ケーブルの外的損傷防止に効果的な 2 重ジャケットタイプ。
 ヘビーデューティーな用途に適した opticalCON ケーブルです。
 ライブプロダクションやレンタルなどに最適なケーブルです。



イメージ	型番 (マルチモード PC, OM3, 50/125)	型番 (シングルモード PC, OS2, 9/125)	長さ (m)
	NKOX2M-A-0-10	NKOX2S-A-0-10	10
	NKOX2M-A-0-20	NKOX2S-A-0-20	20
	NKOX2M-A-0-30	NKOX2S-A-0-30	30
	NKOX2M-A-0-50	NKOX2S-A-0-50	50
	NKOX2M-A-0-100	NKOX2S-A-0-100	100
	NKOX2M-A-0-150	NKOX2S-A-0-150	150
	NKOX2M-A-0-200	NKOX2S-A-0-200	200

opticalCON DUO SMPTE ケーブル (光 2 芯 + 銅線複合タイプ、外径: 9.2 mm)

屋内スタジオでのカメラリンクおよび、最大 50Vac の屋外アプリケーションに対応した銅線複合タイプの opticalCON ケーブルです。

イメージ	型番 (シングルモード PC, OS2, 9/125)	長さ (m)
	NKO2S-S1-A-0-1	1
	NKO2S-S1-A-0-2	2
	NKO2S-S1-A-0-3	3
	NKO2S-S1-A-0-5	5
	NKO2S-S1-A-0-10	10
	NKO2S-S1-A-0-20	20
	NKO2S-S1-A-0-30	30
	NKO2S-S1-A-0-50	50
	NKO2S-S1-A-0-100	100
	NKO2S-S1-A-0-150	150
	NKO2S-S1-A-0-200	200



光カメラコネクタとの変換ケーブルも取扱いしております。

- ・LEMO - opticalCON DUO SMPTE
 - ・多治見 - opticalCON DUO SMPTE
- 詳細につきましてはお問い合わせください。

opticalCON DUO アクセサリー

opticalCON ケーブルは、レセプタクルコネクタを介して汎用の LC コネクタと接続できます。また、中継アダプターで opticalCON ケーブル同士を接続・延長可能です。

タイプ	レセプタクルコネクタ	マルチモード PC 用中継アダプター	シングルモード PC 用中継アダプター
イメージ			
型番	NO2-4FDW-A	NAO2M-H1W-A	NAO2S-H1W-A

*本カタログは税抜本体価格表示です。別途消費税がかかります。

光ファイバーケーブル Optical Fiber Cables

opticalCON ADVANCED QUAD シリーズ

opticalCON QUAD ケーブル (光 4 芯タイプ、外径: 5.8 mm)

細径・軽量・高強度を兼ね備えたタクティカルファイバーケーブルを採用。
 屋外運用にも対応した、最もポピュラーな opticalCON ケーブルです。
 長尺のケーブルは、コンパクト収納が可能で巻くせのつきにくい可搬型リールセットモデルがおすすめです。



イメージ	型番 (マルチモード PC, OM3, 50/125)	型番 (シングルモード PC, OS2, 9/125)	可搬型リール	長さ (m)
	NKO4M-A-0-1	NKO4S-A-0-1	-	1
	NKO4M-A-0-2	NKO4S-A-0-2	-	2
	NKO4M-A-0-3	NKO4S-A-0-3	-	3
	NKO4M-A-0-5	NKO4S-A-0-5	-	5
	NKO4M-A-0-10	NKO4S-A-0-10	-	10
	NKO4M-A-0-20	NKO4S-A-0-20	-	20
	NKO4M-A-0-30	NKO4S-A-0-30	-	30
	NKO4M-A-0-50	NKO4S-A-0-50	-	50
	NKO4M-A-0-100	NKO4S-A-0-100	-	100
	NKO4M-A-0-150	NKO4S-A-0-150	-	150
	NKO4M-A-0-200	NKO4S-A-0-200	-	200
	NKO4M-A-2-100	NKO4S-A-2-100	GT310	100
	NKO4M-A-2-150	NKO4S-A-2-150	GT310	150
	NKO4M-A-3-200	NKO4S-A-3-200	GT380	200

opticalCON QUAD X-TREME ケーブル (光 4 芯タイプ、外径: 9.2 mm)

ケーブルの外的損傷防止に効果的な 2 重ジャケットタイプの opticalCON ケーブルです。
 ヘビーデューティな用途に適した opticalCON ケーブルです。
 ライブプロダクションやレンタルなどに最適なケーブルです。



イメージ	型番 (マルチモード PC, OM3, 50/125)	型番 (シングルモード PC, OS2, 9/125)	長さ (m)
	NKOX4M-A-0-10	NKOX4S-A-0-10	10
	NKOX4M-A-0-20	NKOX4S-A-0-20	20
	NKOX4M-A-0-30	NKOX4S-A-0-30	30
	NKOX4M-A-0-50	NKOX4S-A-0-50	50
	NKOX4M-A-0-100	NKOX4S-A-0-100	100
	NKOX4M-A-0-150	NKOX4S-A-0-150	150
	NKOX4M-A-0-200	NKOX4S-A-0-200	200

opticalCON QUAD アクセサリー

opticalCON ケーブルは、レセプタクルコネクタを介して汎用の LC コネクタと接続できます。また、中継アダプターで opticalCON ケーブル同士を接続・延長可能です。

タイプ	レセプタクルコネクタ	マルチモード PC 用中継アダプター	シングルモード PC 用中継アダプター
イメージ			
型番	NO4FDW-A	NAO4MW-A	NAO4SW-A

光ファイバーケーブル Optical Fiber Cables

タクティカルファイバーケーブル

軽量、高強度でモバイル用途に最適／国内端末加工で短納期を実現



概要

屋内／屋外両対応のタクティカルファイバーケーブルを使用した光ケーブルアセンブリです。頻繁な巻き伸ばしが繰り返されるモバイル用途に最適です。端末は高品位な国内加工で、短納期を実現します。光コネクタは、LC、SC、ST の 3 タイプを用意。ENG やニュース／スポーツイベント等の中継現場、カメラの信号伝送や軍事通信、仮設通信などで幅広くご利用いただけます。可搬型リールセット済みモデルもラインナップしており、用途に応じてお選びいただけます。

特徴

- 厳しい環境に耐えうる、頑強でサバイバブルなタイトバッファ仕様
- らせん状に撚ったケーブルコア構造により、優れた柔軟性・屈曲性とファイバー保護性能を実現
- ブレークアウト部は、中空パイプ入り保護チューブと引張強度を高めるための編組スリーブによる 3 重保護構造
- LC コネクタおよび SC コネクタには Duplex 用クリップが付属 (出荷時は Simplex)
- 2 芯は、ユニブーツ LC タイプもラインナップ
- SC コネクタおよび ST コネクタは、着脱防止キャップ付

タクティカルファイバーケーブル

イメージ	ファイバー	型番	芯数	仕上げ外径
	シングルモード	GMTTA02	2	φ5.4mm
	OS2 9/125, G.657A	GMTTA04	4	φ5.8 mm
	マルチモード	GMTTD02	2	φ5.4 mm
	50/125, OM3 Flex	GMTTD04	4	φ5.8 mm

【GMTT シリーズの仕様】

構造:

- 規格: IEC 60794
- カラーコーディング: 白、赤、青、黄
- 補強材: アラミド繊維
- 外部被覆: ブラックポリエチレン
- 引張強度 (長期間): 700 N (2 芯), 800 N (4 芯)
- 引張強度 (短期間): 1500 N (2 芯), 1600 N (4 芯)

寸法:

- 光ファイバーの一次被覆: φ280 ±15 μm
- タイプバッファファイバー: φ0.9 ±0.1 mm
- 重量: 27 kg/km (2 芯), 31 kg/km (4 芯)

機械的特性／物理的特性／環境特性:

- 規格: IEC 60794
- 最小曲げ半径: >25 mm
- 耐水性: IEC 60794-1-2-F5 準拠
- 耐衝撃性: IEC 60794-1-2-E3 準拠
- 耐熱性: IEC 60332-2 (EN 50265-2-2) 準拠
- 耐屈曲性: >700,000 回

*本カタログは税抜本体価格表示です。別途消費税がかかります。

光ファイバーケーブル Optical Fiber Cables

2 芯タクティカルファイバーケーブル

2 芯タクティカルファイバーケーブル (LC x2 - LC x2)

イメージ	シングルモード UPC (OS2)		マルチモード PC (OM3)		長さ (m)
	型番	標準価格 (税別)	型番	標準価格 (税別)	
 <p>写真はDuplex用クリップ取り付け時</p>  <p>可搬型リール セット済みモデル</p>	2XOS2-LCLC-01	26,200 円	2XOM3-LCLC-01	26,280 円	1
	2XOS2-LCLC-02	26,800 円	2XOM3-LCLC-02	26,960 円	2
	2XOS2-LCLC-03	27,400 円	2XOM3-LCLC-03	27,640 円	3
	2XOS2-LCLC-05	28,600 円	2XOM3-LCLC-05	29,000 円	5
	2XOS2-LCLC-10	31,600 円	2XOM3-LCLC-10	32,400 円	10
	2XOS2-LCLC-20	37,600 円	2XOM3-LCLC-20	39,200 円	20
	2XOS2-LCLC-30	43,600 円	2XOM3-LCLC-30	46,000 円	30
	2XOS2-LCLC-50	55,600 円	2XOM3-LCLC-50	59,600 円	50
	2XOS2-LCLC-100	85,600 円	2XOM3-LCLC-100	93,600 円	100
	2XOS2-LCLC-150	115,600 円	2XOM3-LCLC-150	127,600 円	150
	2XOS2-LCLC-200	145,600 円	2XOM3-LCLC-200	161,600 円	200
	2XOS2-LCLC-50/R	90,400 円	2XOM3-LCLC-50/R	94,400 円	50
	2XOS2-LCLC-100/R	120,400 円	2XOM3-LCLC-100/R	128,400 円	100
	2XOS2-LCLC-150/R	150,400 円	2XOM3-LCLC-150/R	162,400 円	150
	2XOS2-LCLC-200/R	193,200 円	2XOM3-LCLC-200/R	209,200 円	200

2 芯タクティカルファイバーケーブル (SC x2 - SC x2)

イメージ	シングルモード UPC (OS2)		マルチモード PC (OM3)		長さ (m)
	型番	標準価格 (税別)	型番	標準価格 (税別)	
 <p>写真はDuplex用クリップ取り付け時</p>  <p>可搬型リール セット済みモデル</p>	2XOS2-SCSC-01	26,200 円	2XOM3-SCSC-01	26,280 円	1
	2XOS2-SCSC-02	26,800 円	2XOM3-SCSC-02	26,960 円	2
	2XOS2-SCSC-03	27,400 円	2XOM3-SCSC-03	27,640 円	3
	2XOS2-SCSC-05	28,600 円	2XOM3-SCSC-05	29,000 円	5
	2XOS2-SCSC-10	31,600 円	2XOM3-SCSC-10	32,400 円	10
	2XOS2-SCSC-20	37,600 円	2XOM3-SCSC-20	39,200 円	20
	2XOS2-SCSC-30	43,600 円	2XOM3-SCSC-30	46,000 円	30
	2XOS2-SCSC-50	55,600 円	2XOM3-SCSC-50	59,600 円	50
	2XOS2-SCSC-100	85,600 円	2XOM3-SCSC-100	93,600 円	100
	2XOS2-SCSC-150	115,600 円	2XOM3-SCSC-150	127,600 円	150
	2XOS2-SCSC-200	145,600 円	2XOM3-SCSC-200	161,600 円	200
	2XOS2-SCSC-50/R	90,400 円	2XOM3-SCSC-50/R	94,400 円	50
	2XOS2-SCSC-100/R	120,400 円	2XOM3-SCSC-100/R	128,400 円	100
	2XOS2-SCSC-150/R	150,400 円	2XOM3-SCSC-150/R	162,400 円	150
	2XOS2-SCSC-200/R	193,200 円	2XOM3-SCSC-200/R	209,200 円	200

2 芯タクティカルファイバーケーブル (ST x2 - ST x2)

イメージ	シングルモード UPC (OS2)		マルチモード PC (OM3)		長さ (m)
	型番	標準価格 (税別)	型番	標準価格 (税別)	
 <p>写真はDuplex用クリップ取り付け時</p>  <p>可搬型リール セット済みモデル</p>	2XOS2-STST-01	26,200 円	2XOM3-STST-01	26,280 円	1
	2XOS2-STST-02	26,800 円	2XOM3-STST-02	26,960 円	2
	2XOS2-STST-03	27,400 円	2XOM3-STST-03	27,640 円	3
	2XOS2-STST-05	28,600 円	2XOM3-STST-05	29,000 円	5
	2XOS2-STST-10	31,600 円	2XOM3-STST-10	32,400 円	10
	2XOS2-STST-20	37,600 円	2XOM3-STST-20	39,200 円	20
	2XOS2-STST-30	43,600 円	2XOM3-STST-30	46,000 円	30
	2XOS2-STST-50	55,600 円	2XOM3-STST-50	59,600 円	50
	2XOS2-STST-100	85,600 円	2XOM3-STST-100	93,600 円	100
	2XOS2-STST-150	115,600 円	2XOM3-STST-150	127,600 円	150
	2XOS2-STST-200	145,600 円	2XOM3-STST-200	161,600 円	200
	2XOS2-STST-50/R	90,400 円	2XOM3-STST-50/R	94,400 円	50
	2XOS2-STST-100/R	120,400 円	2XOM3-STST-100/R	128,400 円	100
	2XOS2-STST-150/R	150,400 円	2XOM3-STST-150/R	162,400 円	150
	2XOS2-STST-200/R	193,200 円	2XOM3-STST-200/R	209,200 円	200

光ファイバーケーブル Optical Fiber Cables

4 芯タクティカルファイバーケーブル



4 芯タクティカルファイバーケーブル (LC x4 - LC x4)

イメージ	シングルモード UPC (OS2)		マルチモード PC (OM3)		長さ (m)
	型番	標準価格 (税別)	型番	標準価格 (税別)	
	4XOS2-LCLC-01	43,880 円	4XOM3-LCLC-01	43,900 円	1
	4XOS2-LCLC-02	44,560 円	4XOM3-LCLC-02	44,580 円	2
	4XOS2-LCLC-03	45,240 円	4XOM3-LCLC-03	45,280 円	3
	4XOS2-LCLC-05	46,600 円	4XOM3-LCLC-05	46,660 円	5
	4XOS2-LCLC-10	50,000 円	4XOM3-LCLC-10	50,100 円	10
	4XOS2-LCLC-20	56,800 円	4XOM3-LCLC-20	57,000 円	20
	4XOS2-LCLC-30	63,600 円	4XOM3-LCLC-30	63,900 円	30
	4XOS2-LCLC-50	77,200 円	4XOM3-LCLC-50	77,700 円	50
	4XOS2-LCLC-100	111,200 円	4XOM3-LCLC-100	112,200 円	100
	4XOS2-LCLC-150	145,200 円	4XOM3-LCLC-150	146,700 円	150
可搬型リール セット済みモデル 	4XOS2-LCLC-200	179,200 円	4XOM3-LCLC-200	181,200 円	200
	4XOS2-LCLC-50/R	112,000 円	4XOM3-LCLC-50/R	112,500 円	50
	4XOS2-LCLC-100/R	146,000 円	4XOM3-LCLC-100/R	147,000 円	100
	4XOS2-LCLC-150/R	180,000 円	4XOM3-LCLC-150/R	181,500 円	150
	4XOS2-LCLC-200/R	226,800 円	4XOM3-LCLC-200/R	228,800 円	200

写真はDuplex用
クリップ取り付け時



4 芯タクティカルファイバーケーブル (SC x4 - SC x4)

イメージ	シングルモード UPC (OS2)		マルチモード PC (OM3)		長さ (m)
	型番	標準価格 (税別)	型番	標準価格 (税別)	
	4XOS2-SCSC-01	43,880 円	4XOM3-SCSC-01	43,900 円	1
	4XOS2-SCSC-02	44,560 円	4XOM3-SCSC-02	44,580 円	2
	4XOS2-SCSC-03	45,240 円	4XOM3-SCSC-03	45,280 円	3
	4XOS2-SCSC-05	46,600 円	4XOM3-SCSC-05	46,660 円	5
	4XOS2-SCSC-10	50,000 円	4XOM3-SCSC-10	50,100 円	10
	4XOS2-SCSC-20	56,800 円	4XOM3-SCSC-20	57,000 円	20
	4XOS2-SCSC-30	63,600 円	4XOM3-SCSC-30	63,900 円	30
	4XOS2-SCSC-50	77,200 円	4XOM3-SCSC-50	77,700 円	50
	4XOS2-SCSC-100	111,200 円	4XOM3-SCSC-100	112,200 円	100
	4XOS2-SCSC-150	145,200 円	4XOM3-SCSC-150	146,700 円	150
可搬型リール セット済みモデル 	4XOS2-SCSC-200	179,200 円	4XOM3-SCSC-200	181,200 円	200
	4XOS2-SCSC-50/R	112,000 円	4XOM3-SCSC-50/R	112,500 円	50
	4XOS2-SCSC-100/R	146,000 円	4XOM3-SCSC-100/R	147,000 円	100
	4XOS2-SCSC-150/R	180,000 円	4XOM3-SCSC-150/R	181,500 円	150
	4XOS2-SCSC-200/R	226,800 円	4XOM3-SCSC-200/R	228,800 円	200

写真はDuplex用
クリップ取り付け時



4 芯タクティカルファイバーケーブル (ST x4 - ST x4)



イメージ	シングルモード UPC (OS2)		マルチモード PC (OM3)		長さ (m)
	型番	標準価格 (税別)	型番	標準価格 (税別)	
	4XOS2-STST-01	43,880 円	4XOM3-STST-01	43,900 円	1
	4XOS2-STST-02	44,560 円	4XOM3-STST-02	44,580 円	2
	4XOS2-STST-03	45,240 円	4XOM3-STST-03	45,280 円	3
	4XOS2-STST-05	46,600 円	4XOM3-STST-05	46,660 円	5
	4XOS2-STST-10	50,000 円	4XOM3-STST-10	50,100 円	10
	4XOS2-STST-20	56,800 円	4XOM3-STST-20	57,000 円	20
	4XOS2-STST-30	63,600 円	4XOM3-STST-30	63,900 円	30
	4XOS2-STST-50	77,200 円	4XOM3-STST-50	77,700 円	50
	4XOS2-STST-100	111,200 円	4XOM3-STST-100	112,200 円	100
	4XOS2-STST-150	145,200 円	4XOM3-STST-150	146,700 円	150
可搬型リール セット済みモデル 	4XOS2-STST-200	179,200 円	4XOM3-STST-200	181,200 円	200
	4XOS2-STST-50/R	112,000 円	4XOM3-STST-50/R	112,500 円	50
	4XOS2-STST-100/R	146,000 円	4XOM3-STST-100/R	147,000 円	100
	4XOS2-STST-150/R	180,000 円	4XOM3-STST-150/R	181,500 円	150
	4XOS2-STST-200/R	226,800 円	4XOM3-STST-200/R	228,800 円	200

*本カタログは税抜本体価格表示です。別途消費税がかかります。

光ファイバーケーブル Optical Fiber Cables

2 芯タクティカルファイバーケーブル/ユニブーツ LC タイプ

2 芯タクティカルファイバーケーブル (LC x2 - LC x2)

イメージ	シングルモード UPC (OS2)		マルチモード PC (OM3)		長さ (m)
	型番	標準価格 (税別)	型番	標準価格 (税別)	
 シングルモード UPC (OS2)	2XOS2-LCLC-UB-01	26,200 円	2XOM3-LCLC-UB-01	26,280 円	1
	2XOS2-LCLC-UB-02	26,800 円	2XOM3-LCLC-UB-02	26,960 円	2
	2XOS2-LCLC-UB-03	27,400 円	2XOM3-LCLC-UB-03	27,640 円	3
	2XOS2-LCLC-UB-05	28,600 円	2XOM3-LCLC-UB-05	29,000 円	5
	2XOS2-LCLC-UB-10	31,600 円	2XOM3-LCLC-UB-10	32,400 円	10
	2XOS2-LCLC-UB-20	37,600 円	2XOM3-LCLC-UB-20	39,200 円	20
	2XOS2-LCLC-UB-30	43,600 円	2XOM3-LCLC-UB-30	46,000 円	30
	2XOS2-LCLC-UB-50	55,600 円	2XOM3-LCLC-UB-50	59,600 円	50
	2XOS2-LCLC-UB-100	85,600 円	2XOM3-LCLC-UB-100	93,600 円	100
	2XOS2-LCLC-UB-150	115,600 円	2XOM3-LCLC-UB-150	127,600 円	150
 マルチモード PC (OM3)	2XOS2-LCLC-UB-200	145,600 円	2XOM3-LCLC-UB-200	161,600 円	200
	2XOS2-LCLC-UB-50/R	90,400 円	2XOM3-LCLC-UB-50/R	94,400 円	50
	2XOS2-LCLC-UB-100/R	120,400 円	2XOM3-LCLC-UB-100/R	128,400 円	100
	2XOS2-LCLC-UB-150/R	150,400 円	2XOM3-LCLC-UB-150/R	162,400 円	150
	2XOS2-LCLC-UB-200/R	193,200 円	2XOM3-LCLC-UB-200/R	209,200 円	200



可搬型リール
セット済みモデル



LC Duplex コネクターの左右配置入れ替え手順:

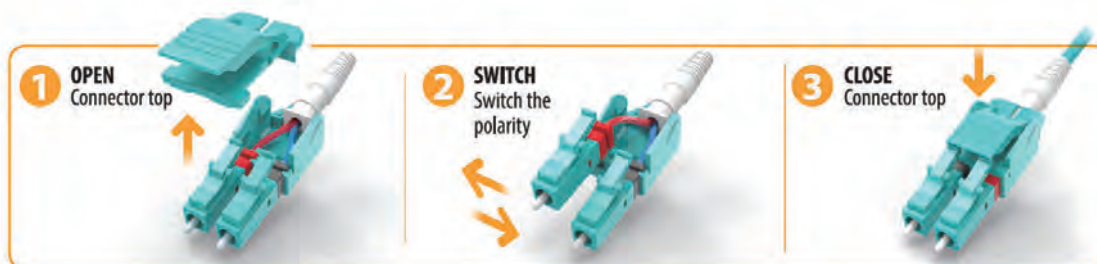

光ファイバーケーブル Optical Fiber Cables

光パッチコード

外径 3mm タイプの光ファイバーパッチコード



FI3I001RC



FISI002RC



LC コネクター



SC コネクター



ST コネクター

製品概要

しなやかで柔軟性のある外径 3mm タイプの光ファイバーケーブルを使用したパッチコードです。コネクターは LC、SC、ST の 3 種類をラインナップ。各種変換ケーブルもご用意しました。パッチ盤やキャビネット内、機器間接続などに広くご使用いただけます。

製品特長

- 外径 3mm タイプの光ファイバーケーブルを使用しており、2mm タイプと比較して引張強度と耐圧性の面で優れています。
- 芯数は、光 1 芯タイプと光 2 芯タイプのケーブルをラインナップ。
- 光 2 芯タイプの LC コネクターと SC コネクターは Duplex 仕様です。クリップを取り外して Simplex としても使用できます。
- コネクターは低損失タイプを採用しています。
- マルチモードは、10Gbps、40Gbps、100 Gbps の IP 伝送に対応した OM3 タイプです。

FiberExpress インターコネクトケーブル (タイトバッファー - Riser)

イメージ	ファイバー	型番	芯数	仕上げ外径
<p>FI3I001RC</p>	シングルモード	FI3I001RC	1	φ3.0mm x1
	OS2, 9/125, 黄	FISI002RC	2	φ3.0mm x2
	マルチモード	FI3I001RC	1	φ3.0mm x1
	OM3, 50/125, アクア	FISI002RC	2	φ3.0mm x2

【共通仕様】

適合規格:

- TIA/EIA-568-C.3
- ISO/IEC 11801, 2nd Edition
- Telcordia GR-409-CORE
- RoHS II 2011/65/EU
- REACH EC1907-2006
- NEC/CEC OFxR/OFx FT.4 (RISER - PVC)
- NEC/CEC OFxR/OFx FT.6 (PLENUM - PVC or PVDF)
- IEC 60332-3-24, IEC 61034-2, IEC 60754-1&2 (LSZH - FRPE)
- ICEA S-83-596

機械的特性:

- 最小曲げ半径 (導入時): 外径の 15 倍
- 最小曲げ半径 (運用時): 外径の 10 倍
- 温度範囲 (保管時): -40℃~70℃
- 温度範囲 (導入時): 0℃~50℃
- 温度範囲 (運用時): -20℃~70℃







光ファイバーケーブル Optical Fiber Cables

光パッチコード (光 1 芯タイプ)

シングルモード光パッチコード (光 1 芯、OS2、UPC 研磨)

仕様	型番	長さ (m)	標準価格 (税別)
 1 芯, OS2, LC-LC, 黄	FP3-1XOS2-LCLC-005	0.5	1,880 円
	FP3-1XOS2-LCLC-01	1	2,000 円
	FP3-1XOS2-LCLC-02	2	2,240 円
	FP3-1XOS2-LCLC-03	3	2,480 円
	FP3-1XOS2-LCLC-05	5	2,960 円
	FP3-1XOS2-LCLC-10	10	4,160 円
 1 芯, OS2, SC-SC, 黄	FP3-1XOS2-SCSC-005	0.5	2,520 円
	FP3-1XOS2-SCSC-01	1	2,640 円
	FP3-1XOS2-SCSC-02	2	2,880 円
	FP3-1XOS2-SCSC-03	3	3,120 円
	FP3-1XOS2-SCSC-05	5	3,600 円
	FP3-1XOS2-SCSC-10	10	4,800 円
 1 芯, OS2, ST-ST, 黄	FP3-1XOS2-STST-005	0.5	3,520 円
	FP3-1XOS2-STST-01	1	3,640 円
	FP3-1XOS2-STST-02	2	3,880 円
	FP3-1XOS2-STST-03	3	4,120 円
	FP3-1XOS2-STST-05	5	4,600 円
	FP3-1XOS2-STST-10	10	5,800 円
 1 芯, OS2, LC-SC, 黄	FP3-1XOS2-LCSC-005	0.5	2,200 円
	FP3-1XOS2-LCSC-01	1	2,320 円
	FP3-1XOS2-LCSC-02	2	2,560 円
	FP3-1XOS2-LCSC-03	3	2,800 円
	FP3-1XOS2-LCSC-05	5	3,280 円
	FP3-1XOS2-LCSC-10	10	4,480 円
 1 芯, OS2, LC-ST, 黄	FP3-1XOS2-LCST-005	0.5	2,700 円
	FP3-1XOS2-LCST-01	1	2,820 円
	FP3-1XOS2-LCST-02	2	3,060 円
	FP3-1XOS2-LCST-03	3	3,300 円
	FP3-1XOS2-LCST-05	5	3,780 円
	FP3-1XOS2-LCST-10	10	4,980 円
 1 芯, OS2, SC-ST, 黄	FP3-1XOS2-SCST-005	0.5	3,020 円
	FP3-1XOS2-SCST-01	1	3,140 円
	FP3-1XOS2-SCST-02	2	3,380 円
	FP3-1XOS2-SCST-03	3	3,620 円
	FP3-1XOS2-SCST-05	5	4,100 円
	FP3-1XOS2-SCST-10	10	5,300 円

マルチモード光パッチコード (光 1 芯、OM3、PC 研磨)

イメージ / 仕様	型番	長さ (m)	標準価格 (税別)
 1 芯, OM3, LC-LC, アクア	FP3-1XOM3-LCLC-005	0.5	1,840 円
	FP3-1XOM3-LCLC-01	1	2,000 円
	FP3-1XOM3-LCLC-02	2	2,320 円
	FP3-1XOM3-LCLC-03	3	2,640 円
	FP3-1XOM3-LCLC-05	5	3,260 円
	FP3-1XOM3-LCLC-10	10	4,840 円
 1 芯, OM3, SC-SC, アクア	FP3-1XOM3-SCSC-005	0.5	2,540 円
	FP3-1XOM3-SCSC-01	1	2,700 円
	FP3-1XOM3-SCSC-02	2	3,020 円
	FP3-1XOM3-SCSC-03	3	3,340 円
	FP3-1XOM3-SCSC-05	5	3,960 円
	FP3-1XOM3-SCSC-10	10	5,540 円
 1 芯, OM3, ST-ST, アクア	FP3-1XOM3-STST-005	0.5	3,500 円
	FP3-1XOM3-STST-01	1	3,660 円
	FP3-1XOM3-STST-02	2	3,980 円
	FP3-1XOM3-STST-03	3	4,300 円
	FP3-1XOM3-STST-05	5	4,920 円
	FP3-1XOM3-STST-10	10	6,500 円
 1 芯, OM3, LC-SC, アクア	FP3-1XOM3-LCSC-005	0.5	2,200 円
	FP3-1XOM3-LCSC-01	1	2,360 円
	FP3-1XOM3-LCSC-02	2	2,660 円
	FP3-1XOM3-LCSC-03	3	2,980 円
	FP3-1XOM3-LCSC-05	5	3,620 円
	FP3-1XOM3-LCSC-10	10	5,180 円
 1 芯, OM3, LC-ST, アクア	FP3-1XOM3-LCST-005	0.5	2,680 円
	FP3-1XOM3-LCST-01	1	2,840 円
	FP3-1XOM3-LCST-02	2	3,140 円
	FP3-1XOM3-LCST-03	3	3,460 円
	FP3-1XOM3-LCST-05	5	4,100 円
	FP3-1XOM3-LCST-10	10	5,660 円
 1 芯, OM3, SC-ST, アクア	FP3-1XOM3-SCST-005	0.5	3,020 円
	FP3-1XOM3-SCST-01	1	3,180 円
	FP3-1XOM3-SCST-02	2	3,500 円
	FP3-1XOM3-SCST-03	3	3,820 円
	FP3-1XOM3-SCST-05	5	4,440 円
	FP3-1XOM3-SCST-10	10	6,020 円





光ファイバーケーブル Optical Fiber Cables

光パッチコード (光 2 芯タイプ)

シングルモード光パッチコード (光 2 芯、OS2、UPC 研磨)

仕様	型番	長さ (m)	標準価格 (税別)
 2 芯, OS2, LC-LC, 黄	FP3-2XOS2-LCLC-005	0.5	3,920 円
	FP3-2XOS2-LCLC-01	1	4,100 円
	FP3-2XOS2-LCLC-02	2	4,460 円
	FP3-2XOS2-LCLC-03	3	4,840 円
	FP3-2XOS2-LCLC-05	5	5,560 円
	FP3-2XOS2-LCLC-10	10	7,400 円
 2 芯, OS2, SC-SC, 黄	FP3-2XOS2-SCSC-005	0.5	5,360 円
	FP3-2XOS2-SCSC-01	1	5,540 円
	FP3-2XOS2-SCSC-02	2	5,900 円
	FP3-2XOS2-SCSC-03	3	6,280 円
	FP3-2XOS2-SCSC-05	5	7,000 円
	FP3-2XOS2-SCSC-10	10	8,840 円
 2 芯, OS2, ST-ST, 黄	FP3-2XOS2-STST-005	0.5	6,960 円
	FP3-2XOS2-STST-01	1	7,140 円
	FP3-2XOS2-STST-02	2	7,500 円
	FP3-2XOS2-STST-03	3	7,880 円
	FP3-2XOS2-STST-05	5	8,600 円
	FP3-2XOS2-STST-10	10	10,440 円
 2 芯, OS2, LC-SC, 黄	FP3-2XOS2-LCSC-005	0.5	4,640 円
	FP3-2XOS2-LCSC-01	1	4,820 円
	FP3-2XOS2-LCSC-02	2	5,180 円
	FP3-2XOS2-LCSC-03	3	5,560 円
	FP3-2XOS2-LCSC-05	5	6,280 円
	FP3-2XOS2-LCSC-10	10	8,120 円
 2 芯, OS2, LC-ST, 黄	FP3-2XOS2-LCST-005	0.5	5,440 円
	FP3-2XOS2-LCST-01	1	5,620 円
	FP3-2XOS2-LCST-02	2	5,980 円
	FP3-2XOS2-LCST-03	3	6,360 円
	FP3-2XOS2-LCST-05	5	7,080 円
	FP3-2XOS2-LCST-10	10	8,920 円
 2 芯, OS2, SC-ST, 黄	FP3-2XOS2-SCST-005	0.5	6,160 円
	FP3-2XOS2-SCST-01	1	6,340 円
	FP3-2XOS2-SCST-02	2	6,700 円
	FP3-2XOS2-SCST-03	3	7,080 円
	FP3-2XOS2-SCST-05	5	7,800 円
	FP3-2XOS2-SCST-10	10	9,640 円

マルチモード光パッチコード (光 2 芯、OM3、PC 研磨)

イメージ / 仕様	型番	長さ (m)	標準価格 (税別)
 2 芯, OM3, LC-LC, アクア	FP3-2XOM3-LCLC-005	0.5	3,860 円
	FP3-2XOM3-LCLC-01	1	4,120 円
	FP3-2XOM3-LCLC-02	2	4,640 円
	FP3-2XOM3-LCLC-03	3	5,160 円
	FP3-2XOM3-LCLC-05	5	6,180 円
	FP3-2XOM3-LCLC-10	10	8,760 円
 2 芯, OM3, SC-SC, アクア	FP3-2XOM3-SCSC-005	0.5	5,420 円
	FP3-2XOM3-SCSC-01	1	5,680 円
	FP3-2XOM3-SCSC-02	2	6,200 円
	FP3-2XOM3-SCSC-03	3	6,720 円
	FP3-2XOM3-SCSC-05	5	7,740 円
	FP3-2XOM3-SCSC-10	10	10,320 円
 2 芯, OM3, ST-ST, アクア	FP3-2XOM3-STST-005	0.5	6,920 円
	FP3-2XOM3-STST-01	1	7,180 円
	FP3-2XOM3-STST-02	2	7,700 円
	FP3-2XOM3-STST-03	3	8,220 円
	FP3-2XOM3-STST-05	5	9,240 円
	FP3-2XOM3-STST-10	10	11,820 円
 2 芯, OM3, LC-SC, アクア	FP3-2XOM3-LCSC-005	0.5	4,640 円
	FP3-2XOM3-LCSC-01	1	4,900 円
	FP3-2XOM3-LCSC-02	2	5,420 円
	FP3-2XOM3-LCSC-03	3	5,940 円
	FP3-2XOM3-LCSC-05	5	6,960 円
	FP3-2XOM3-LCSC-10	10	9,540 円
 2 芯, OM3, LC-ST, アクア	FP3-2XOM3-LCST-005	0.5	4,640 円
	FP3-2XOM3-LCST-01	1	5,660 円
	FP3-2XOM3-LCST-02	2	6,180 円
	FP3-2XOM3-LCST-03	3	6,680 円
	FP3-2XOM3-LCST-05	5	7,720 円
	FP3-2XOM3-LCST-10	10	10,300 円
 2 芯, OM3, SC-ST, アクア	FP3-2XOM3-SCST-005	0.5	6,180 円
	FP3-2XOM3-SCST-01	1	6,440 円
	FP3-2XOM3-SCST-02	2	6,960 円
	FP3-2XOM3-SCST-03	3	7,460 円
	FP3-2XOM3-SCST-05	5	8,500 円
	FP3-2XOM3-SCST-10	10	11,080 円

*本カタログは税抜本体価格表示です。別途消費税がかかります。

光ファイバーケーブル Optical Fiber Cables

IBC™ Brand

光ファイバーコネクタ端面用クリーナー

IBC Brand は、光ファイバーコネクタ端面のクリーニングを簡単かつ経済的に実践可能な製品を多数ラインナップしています。トモカ電気では、放送・通信業界で広く普及している各種コネクタに最適なクリーナーを在庫・販売しています。

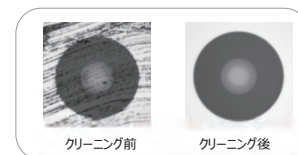

【IBC Brand クリーナー | シングルフェール用ロングタイプ】

イメージ	型番	品名	フェール径	コネクタタイプ	標準価格 (税別)
	9393	IBC Brand Cleaner LC	1.25 mm	LC, MU	13,200 円
	9392	IBC Brand Cleaner SC	2.5 mm	SC, ST, FC, E2000	13,200 円
	12926	IBC Brand Cleaner M20 (光カメラコネクタ用)	2.0 mm	SMPTE 304M, SMPTE 358M, MIL PRF 28876	17,200 円

- 高密度配線部にも使用可能なロングタイプです。
- 先端のアタッチメントによりプラグコネクタとレセプタクルコネクタの両方に対応します。
- PC (UPC) 研磨および APC 研磨に対応しています。
- クリーニング回数は約 500 回です。

【IBC Brand クリーナー | シングルフェール用 ZIP コード付きタイプ】

イメージ	型番	品名	フェール径	コネクタタイプ	標準価格 (税別)
	13965	IBC Brand Cleaner Zi125	1.25 mm	LC, MU	13,200 円
	13964	IBC Brand Cleaner Zi25	2.5 mm	SC, ST, FC, E2000	13,200 円

- 落下防止に便利なベルトクリップと ZIP コード付きタイプです。
- 先端のアタッチメントによりプラグコネクタとレセプタクルコネクタの両方に対応します。
- PC (UPC) 研磨および APC 研磨に対応しています。
- クリーニング回数は約 500 回です。

【IBC Brand クリーナー | マルチフェール用】

イメージ	型番	品名	コネクタタイプ	標準価格 (税別)
	7104	IBC Brand Cleaner MPO II	MPO, MTP	15,600 円

- 先端のアタッチメントによりプラグコネクタとレセプタクルコネクタの両方に対応します。
- PC (UPC) 研磨および APC 研磨に対応しています。
- クリーニング回数は約 500 回です。

ネットワーク配線システム Network Cabling Solution

10GX CAT6Aシールドシステム

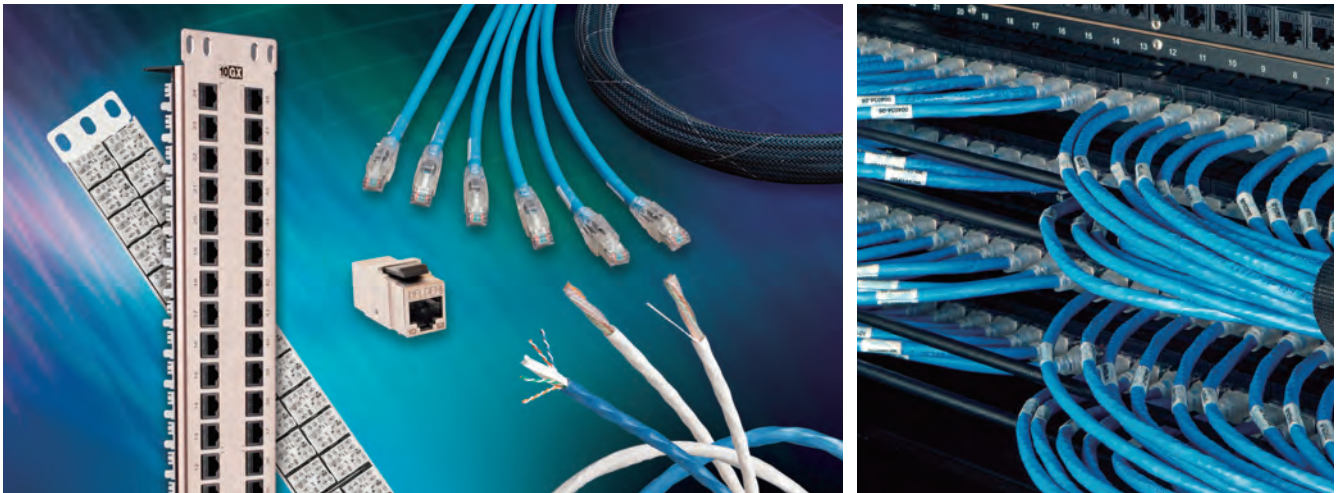

CAT6Aを超える高信頼性のEnd-to-Endネットワークソリューション

ケーブルメーカーであるBELDENが提供するネットワーク配線システムは、妥協のない設計と製造により、各カテゴリにおいて規格値を上回るEnd-to-Endの伝送性能を保証しています。中でも、伝送帯域幅625MHzを確保する10GXシステムは、機器やアプリケーションの将来的なアップグレードを見据え、長期運用ができるよう設計されたフラッグシップのネットワーク配線システムです。

CAT6A STPパッチコード

イメージ	型番	Belden P/N	長さ (m)	標準価格(税別)
	ET-10GXSTP-006	CAF11**002	0.6	8,200円
	ET-10GXSTP-01	CAF11**004	1.2	8,600円
	ET-10GXSTP-02	CAF11**007	2.1	9,200円
	ET-10GXSTP-03	CAF11**010	3.1	9,900円
	ET-10GXSTP-05	CAF11**015	4.6	10,900円
	ET-10GXSTP-07	CAF11**025	7.6	13,100円
	ET-10GXSTP-10	CAF11**033	10.1	14,800円
	ET-10GXSTP-20	CAF11**066	20.1	22,400円
	ET-10GXSTP-30	CAF11**100	30.5	30,700円
	ET-10GXSTP-50	CAF11**164	50.0	49,000円
	ET-10GXSTP-80	CAF11**262	79.9	68,300円
ET-10GXSTP-100	CAF11**328	100.0	80,800円	

- 10GX Patch Cord
- ボンデッドペア
- 4ペア
- 24AWG 単線
- アルミフォイルシールド
- CMR
- T568A/B-T568A/B
- 外径: 6.9mm
- ジャケットカラー: 青/灰/白/黒

10GXシールドパッチパネル (CAT6A)

イメージ	型番	品名/仕様
	AX104563	24ポートblankパネル, 1U, チタンカラー
	AX104564	48ポートblankパネル, 2U, チタンカラー
	AX104622	アングルタイプ24ポートblankパネル, 1U, チタンカラー
	AX104623	アングルタイプ48ポートblankパネル, 2U, チタンカラー

※すべてオープンプライス

10GXシールドRJ-45カプラー (CAT6A)

イメージ	型番	品名/仕様
	AX104501	10GXシールドRJ-45カプラー

※すべてオープンプライス

イーサコンケーブル NEUTRIK EtherCon Cables

CAT6A S/FTP イーサコンケーブル

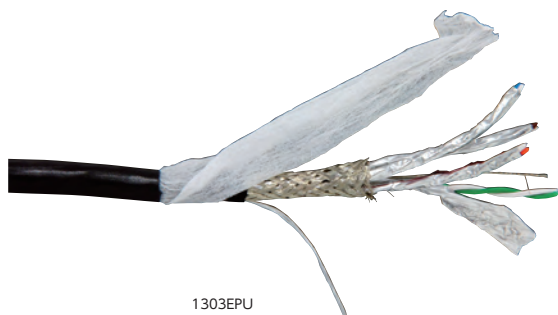

1303EPU



NE8MX6



NE8MX6-B

**CAT6A配線規格に準拠したイーサコンケーブル。
10GBASE-Tや1000BASE-Tアプリケーションにおいて、確実な信号伝送を提供。**

- ISO/IEC、EN、ANSI/TIA/EIAなどの国際規格に準拠
- CAT6A配線規格に基づいた測定を合格した製品のみを出荷
- ツイストペア芯線は24AWG 燃線タイプで、柔軟で扱いやすいのが特徴
- 4組の各芯線にはフォイル、全体には密度80%の錫メッキ銅編組を施した複合シールド構造で、エイリアンクロストークを抑制
- マットブラックの外装ジャケットは、耐摩耗性や屈曲性に優れたPURタイプ
- 最新のNEUTRIK CAT6Aイーサコンを採用 (従来のCAT5eレセプタクルとの嵌合互換性があります。)

イメージ	型番 (シルバー)	標準価格	型番 (ブラック)	標準価格	長さ (m)
<p>1303EPU</p> <p>NE8MX6(-B) - NE8MX6(-B)</p>	ET-1303E-S-01	¥9,700	ET-1303E-B-01	¥10,400	1
	ET-1303E-S-02	¥10,400	ET-1303E-B-02	¥11,200	2
	ET-1303E-S-03	¥11,200	ET-1303E-B-03	¥11,900	3
	ET-1303E-S-05	¥12,600	ET-1303E-B-05	¥13,300	5
	ET-1303E-S-10	¥16,200	ET-1303E-B-10	¥16,900	10
	ET-1303E-S-20	¥23,400	ET-1303E-B-20	¥24,100	20
	ET-1303E-S-30	¥30,600	ET-1303E-B-30	¥31,300	30
	ET-1303E-S-40	¥37,800	ET-1303E-B-40	¥38,500	40
	ET-1303E-S-50	¥45,000	ET-1303E-B-50	¥45,700	50
	ET-1303E-S-60	¥52,200	ET-1303E-B-60	¥52,900	60
	ET-1303E-S-70	¥59,400	ET-1303E-B-70	¥60,100	70
	ET-1303E-S-80	¥66,600	ET-1303E-B-80	¥67,300	80
	ET-1303E-S-90	¥73,800	ET-1303E-B-90	¥74,500	90
	ET-1303E-S-100	¥81,000	ET-1303E-B-100	¥81,700	100

イメージ	型番 (シルバー)	標準価格	型番 (ブラック)	標準価格	長さ (m)
	ET-1303E-S-30/R	¥45,800	ET-1303E-B-30/R	¥46,500	30
	ET-1303E-S-40/R	¥53,000	ET-1303E-B-40/R	¥53,700	40
	ET-1303E-S-50/R	¥60,200	ET-1303E-B-50/R	¥60,900	50
	ET-1303E-S-60/R	¥84,000	ET-1303E-B-60/R	¥84,700	60
	ET-1303E-S-70/R	¥91,200	ET-1303E-B-70/R	¥91,900	70
	ET-1303E-S-80/R	¥98,400	ET-1303E-B-80/R	¥99,100	80
	ET-1303E-S-90/R	¥105,600	ET-1303E-B-90/R	¥106,300	90
	ET-1303E-S-100/R	¥112,800	ET-1303E-B-100/R	¥113,500	100

レセプタクルコネクタ



NE8FDX-P6



NE8FDX-P6-B



NE8FDX-Y6



NE8FDX-Y6-B

イーサコンケーブル NEUTRIK EtherCon Calbes

CAT5e UTPイーサコンケーブル



2重ジャケットタイプの1305Aを使用したベストセラーのCAT5eイーサコンケーブルです。コネクタはシルバーとブラックの2種類で、Schill製のコンパクトリールにセット済みの可搬型をラインナップ。イーサコンとRJ-45の変換ケーブルも用意しています。

CAT5e UTP イーサコンケーブル

イメージ	型番	長さ(m)	標準価格	
<p>1305A NE8MC-1 - NE8MC-1 ● T-568B ストレート結線</p>	ET-1305A-S-003	0.3	¥4,460	
	ET-1305A-S-005	0.5	¥4,560	
	ET-1305A-S-01	1	¥4,840	
	ET-1305A-S-015	1.5	¥5,120	
	ET-1305A-S-02	2	¥5,380	
	ET-1305A-S-03	3	¥5,940	
	ET-1305A-S-05	5	¥7,040	
	ET-1305A-S-10	10	¥9,780	
	ET-1305A-S-15	15	¥12,540	
	ET-1305A-S-20	20	¥15,280	
	ET-1305A-S-30	30	¥20,780	
	ET-1305A-S-40	40	¥26,280	
	ET-1305A-S-50	50	¥31,780	
	ET-1305A-S-60	60	¥37,280	
	ET-1305A-S-70	70	¥42,780	
	ET-1305A-S-80	80	¥48,280	
	ET-1305A-S-90	90	¥53,780	
	ET-1305A-S-100	100	¥59,280	
	黒			
	<p>1305A NE8MC-B-1 - NE8MC-B-1 ● T-568B ストレート結線</p>	ET-1305A-B-003	0.3	¥4,660
ET-1305A-B-005		0.5	¥4,760	
ET-1305A-B-01		1	¥5,040	
ET-1305A-B-015		1.5	¥5,320	
ET-1305A-B-02		2	¥5,580	
ET-1305A-B-03		3	¥6,140	
ET-1305A-B-05		5	¥7,240	
ET-1305A-B-10		10	¥9,980	
ET-1305A-B-15		15	¥12,740	
ET-1305A-B-20		20	¥15,480	
ET-1305A-B-30		30	¥20,980	
ET-1305A-B-40		40	¥26,480	
ET-1305A-B-50		50	¥31,980	
ET-1305A-B-60		60	¥37,480	
ET-1305A-B-70		70	¥42,980	
ET-1305A-B-80		80	¥48,480	
ET-1305A-B-90		90	¥53,980	
ET-1305A-B-100		100	¥59,480	
黒				

CAT5e UTP イーサコンケーブル (リールセットモデル)

イメージ	型番	長さ(m)	標準価格	
<p>1305A NE8MC-1 - NE8MC-1 ● T-568B ストレート結線</p>	ET-1305A-S-30/R	30	¥29,380	
	ET-1305A-S-40/R	40	¥34,880	
	ET-1305A-S-50/R	50	¥46,980	
	ET-1305A-S-60/R	60	¥52,480	
	ET-1305A-S-70/R	70	¥57,980	
	ET-1305A-S-80/R	80	¥80,080	
	ET-1305A-S-90/R	90	¥85,580	
	ET-1305A-S-100/R	100	¥91,080	
	黒			
	<p>1305A NE8MC-B-1 - NE8MC-B-1 ● T-568B ストレート結線</p>	ET-1305A-B-30/R	30	¥29,580
ET-1305A-B-40/R		40	¥35,080	
ET-1305A-B-50/R		50	¥47,180	
ET-1305A-B-60/R		60	¥52,680	
ET-1305A-B-70/R		70	¥58,180	
ET-1305A-B-80/R		80	¥80,280	
ET-1305A-B-90/R		90	¥85,780	
ET-1305A-B-100/R		100	¥91,280	
黒				

CAT5e UTP イーサコン変換ケーブル

イメージ	型番	長さ(m)	標準価格
<p>1304A RJ45 - NE8MC-B-1</p>	ET-1304A-B0-02	2	¥4,960
	ET-1304A-B0-05	5	¥6,340
黒			

イーサコンケーブル NEUTRIK EtherCon Calbes

CAT5e SF/UTPイーサコンケーブル



フォイルと編組の複合シールドタイプのCAT5eイーサコンケーブルです。ジャケットは柔軟性に富み耐摩耗性に優れたPURタイプです。コネクタはシルバーとブラックの2種類。Schill製のコンパクトリールにセット済みの可搬型もラインナップ。イーサコンとRJ-45の変換ケーブルも用意しています。

CAT5e SF/UTP イーサコンケーブル

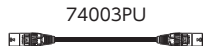
イメージ	型番	長さ(m)	標準価格
 74003PU NE8MC-1 - NE8MC-1 ● T-568B ストレート結線	ET-74003-S-003	0.3	¥4,440
	ET-74003-S-005	0.5	¥4,540
	ET-74003-S-01	1	¥4,800
	ET-74003-S-015	1.5	¥5,060
	ET-74003-S-02	2	¥5,320
	ET-74003-S-03	3	¥5,840
	ET-74003-S-05	5	¥6,880
	ET-74003-S-10	10	¥9,480
	ET-74003-S-15	15	¥12,080
	ET-74003-S-20	20	¥14,680
	ET-74003-S-30	30	¥19,880
	ET-74003-S-40	40	¥25,080
	ET-74003-S-50	50	¥30,280
	ET-74003-S-60	60	¥35,480
	ET-74003-S-70	70	¥40,680
	ET-74003-S-80	80	¥45,880
黒			
 74003PU NE8MC-B-1 - NE8MC-B-1 ● T-568B ストレート結線	ET-74003-B-003	0.3	¥4,640
	ET-74003-B-005	0.5	¥4,740
	ET-74003-B-01	1	¥5,000
	ET-74003-B-015	1.5	¥5,260
	ET-74003-B-02	2	¥5,520
	ET-74003-B-03	3	¥6,040
	ET-74003-B-05	5	¥7,080
	ET-74003-B-10	10	¥9,680
	ET-74003-B-15	15	¥12,280
	ET-74003-B-20	20	¥14,880
	ET-74003-B-30	30	¥20,080
	ET-74003-B-40	40	¥25,280
	ET-74003-B-50	50	¥30,480
	ET-74003-B-60	60	¥35,680
	ET-74003-B-70	70	¥40,880
	ET-74003-B-80	80	¥46,080
黒			

CAT5e SF/UTP イーサコンケーブル (リールセットモデル)

イメージ	型番	長さ(m)	標準価格
 74003PU NE8MC-1 - NE8MC-1 ● T-568B ストレート結線 黒	ET-74003-S-30/R	30	¥28,500
	ET-74003-S-40/R	40	¥33,700
	ET-74003-S-50/R	50	¥45,500
	ET-74003-S-60/R	60	¥50,700
	ET-74003-S-70/R	70	¥55,900
 74003PU NE8MC-B-1 - NE8MC-B-1 ● T-568B ストレート結線 黒	ET-74003-B-30/R	30	¥28,700
	ET-74003-B-40/R	40	¥33,900
	ET-74003-B-50/R	50	¥45,700
	ET-74003-B-60/R	60	¥50,900
	ET-74003-B-70/R	70	¥56,100
ET-74003-B-80/R	80	¥61,300	

CAT5e SF/UTP イーサコン変換ケーブル

イメージ	型番	長さ(m)	標準価格
 74003PU RJ-45 ⇄ NE8MC-B-1	ET-74003-B0-02	2	¥5,280
	ET-74003-B0-05	5	¥6,840

同軸ケーブル Coaxial Cables

4855R / 4505R / 4694R / 4794R
12G-SDI 対応の 75Ω 同軸ケーブル

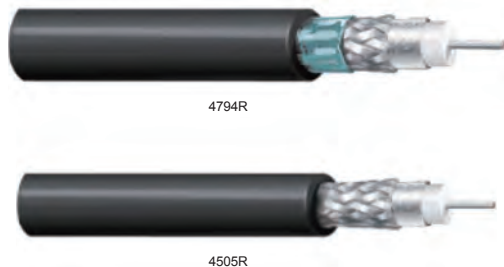

BNC

HD-BNC

製品概要

Belden は SMPTE 2082-1 12G-SDI 信号の伝送に対応した 75Ω同軸ケーブルを製造・販売しています。
また、トモカ電気では 12GHz 対応の同軸コネクタと組み合わせたケーブルアセンブリを加工・販売しています。

<ケーブルのラインナップ>

- 4855R: 1855A の 12G-SDI 対応モデル。BNC に加え、HD-BNC プラグとのケーブルアセンブリもラインナップ
- 4505R: 世界初の SDI ケーブル「1505A」の 12G-SDI 対応モデル。BNC に加え、HD-BNC プラグとのケーブルアセンブリもラインナップ
- 4694R: SDI ケーブルのデファクトスタンダード「1694A」の 12G-SDI 対応モデル
- 4794R: 12G-SDI 信号の省スペース・長距離伝送を可能にしたデファクトスタンダードモデル (世界初の 12G-SDI 対応ケーブル)

製品特長

- SMPTE 2081-1 12G-SDI 4K D-Cinema, UHDTV1, UHDTV2 に対応
- SMPTE 2081-1 6 Gb/s UHDTV および SMPTE 424M 3 Gb/s HD-SDI 1080P の長距離伝送用ケーブルとして使用可能
- 4.5GHz~12GHz におけるリターンロスリミット値を-15dB に設定 (Belden Limit) SMPTE のリミット値に対して 8~11dB のマージンを確保 (右図参照)
- 導体芯線は、周波数特性を向上させるための銀メッキ仕様
- 絶縁材に新開発のガス封入高密度発泡ポリエチレンを採用することにより、伝搬速度の向上と優れた機械的強度の両立を実現
- シールドは、フォイル+編組の 2 重構造 (4694R、4505R、4855R)。さらに 4794R はフォイル+編組+フォイルの 3 重構造を採用し、高いシールド率と高強度を実現

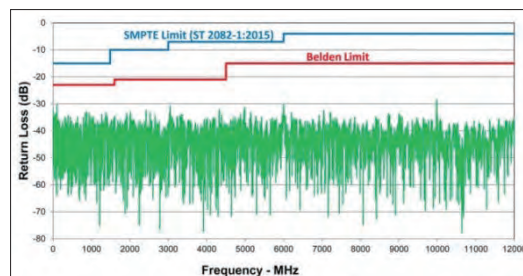

Belden Limit

12G-SDI 長距離伝送用 75Ω 同軸ケーブル





型番	販売単位 (m)	芯線	絶縁材	シールド	ジャケット	外径 (mm)
4855R	10、30、50、100、300	23 AWG 銀メッキ銅単線	高密度発泡ポリエチレン	フォイル + 編組	PVC	4.0
4505R	10、30、50、100、300	20 AWG 銀メッキ銅単線	高密度発泡ポリエチレン	フォイル + 編組	PVC	5.9
4694R	10、30、50、100、300	18 AWG 銀メッキ銅単線	高密度発泡ポリエチレン	フォイル + 編組	PVC	6.9
4794R	10、30、50、100、300	16 AWG 銀メッキ銅単線	高密度発泡ポリエチレン	フォイル + 編組 + フォイル	PVC	8.1

【共通仕様】

- ジャケットカラー: 黒 (その他のカラーはお問い合わせください)



同軸ケーブル Coaxial Cables

12G-SDI 対応 75Ω BNC ケーブル (BNC オス - BNC オス)



イメージ	型番	長さ (m)	標準価格 (税別)
 <p>4855R</p> <p>031-70537-12G 031-70537-12G</p>	BNC-4855R-A-003	0.3	OPEN PRICE
	BNC-4855R-A-005	0.5	OPEN PRICE
	BNC-4855R-A-01	1	OPEN PRICE
	BNC-4855R-A-015	1.5	OPEN PRICE
	BNC-4855R-A-02	2	OPEN PRICE
	BNC-4855R-A-03	3	OPEN PRICE
	BNC-4855R-A-05	5	OPEN PRICE
	BNC-4855R-A-10	10	OPEN PRICE
	BNC-4855R-A-20	20	OPEN PRICE
 <p>4505R</p> <p>031-70546-12G 031-70546-12G</p>	BNC-4505R-A-01	1	OPEN PRICE
	BNC-4505R-A-02	2	OPEN PRICE
	BNC-4505R-A-03	3	OPEN PRICE
	BNC-4505R-A-05	5	OPEN PRICE
	BNC-4505R-A-10	10	OPEN PRICE
	BNC-4505R-A-20	20	OPEN PRICE
	BNC-4505R-A-30	30	OPEN PRICE
 <p>4694R</p> <p>031-70548-12G 031-70548-12G</p>	BNC-4694R-A-01	1	OPEN PRICE
	BNC-4694R-A-02	2	OPEN PRICE
	BNC-4694R-A-03	3	OPEN PRICE
	BNC-4694R-A-05	5	OPEN PRICE
	BNC-4694R-A-10	10	OPEN PRICE
	BNC-4694R-A-20	20	OPEN PRICE
	BNC-4694R-A-30	30	OPEN PRICE
	BNC-4694R-A-50	50	OPEN PRICE
 <p>4794R</p> <p>031-70534 031-70534</p>	BNC-4794R-A-01	1	6,100 円
	BNC-4794R-A-02	2	6,680 円
	BNC-4794R-A-03	3	7,260 円
	BNC-4794R-A-05	5	8,420 円
	BNC-4794R-A-10	10	11,320 円
	BNC-4794R-A-20	20	17,120 円
	BNC-4794R-A-30	30	22,920 円
	BNC-4794R-A-50	50	34,520 円
	BNC-4794R-A-80	80	51,920 円
	BNC-4794R-A-100	100	63,520 円

同軸ケーブル Coaxial Cables



12G-SDI 対応 HD-BNC ケーブル (HD-BNC オス - HD-BNC オス)

イメージ	型番	長さ (m)	標準価格 (税別)
 <p>4855R</p> <p>034-1107-12G 034-1107-12G</p>	HDB/HDB-4855R-003	0.3	OPEN PRICE
	HDB/HDB-4855R-005	0.5	OPEN PRICE
	HDB/HDB-4855R-01	1	OPEN PRICE
	HDB/HDB-4855R-015	1.5	OPEN PRICE
	HDB/HDB-4855R-02	2	OPEN PRICE
	HDB/HDB-4855R-03	3	OPEN PRICE
	HDB/HDB-4855R-05	5	OPEN PRICE
	HDB/HDB-4855R-10	10	OPEN PRICE
 <p>4505R</p> <p>034-1120-12G 034-1120-12G</p>	HDB/HDB-4505R-005	0.5	OPEN PRICE
	HDB/HDB-4505R-01	1	OPEN PRICE
	HDB/HDB-4505R-02	2	OPEN PRICE
	HDB/HDB-4505R-03	3	OPEN PRICE
	HDB/HDB-4505R-05	5	OPEN PRICE
	HDB/HDB-4505R-10	10	OPEN PRICE
	HDB/HDB-4505R-20	20	OPEN PRICE

12G-SDI 対応 HD-BNC 変換ケーブル (HD-BNC オス - BNC オス)

イメージ	型番	長さ (m)	標準価格 (税別)
 <p>4855R</p> <p>034-1107-12G 031-70537-12G</p>	HDB/BNCP-4855R-003	0.3	OPEN PRICE
	HDB/BNCP-4855R-005	0.5	OPEN PRICE
	HDB/BNCP-4855R-01	1	OPEN PRICE
	HDB/BNCP-4855R-015	1.5	OPEN PRICE
	HDB/BNCP-4855R-02	2	OPEN PRICE
	HDB/BNCP-4855R-03	3	OPEN PRICE
	HDB/BNCP-4855R-05	5	OPEN PRICE
	HDB/BNCP-4855R-10	10	OPEN PRICE
 <p>4505R</p> <p>034-1120-12G 031-70546-12G</p>	HDB/BNCP-4505R-005	0.5	OPEN PRICE
	HDB/BNCP-4505R-01	1	OPEN PRICE
	HDB/BNCP-4505R-02	2	OPEN PRICE
	HDB/BNCP-4505R-03	3	OPEN PRICE
	HDB/BNCP-4505R-05	5	OPEN PRICE
	HDB/BNCP-4505R-10	10	OPEN PRICE
	HDB/BNCP-4505R-20	20	OPEN PRICE

12G-SDI 対応 HD-BNC 変換ケーブル (HD-BNC オス - BNC メス)

イメージ	型番	長さ (m)	標準価格 (税別)
 <p>4855R</p> <p>034-1107-12G 031-70538-12G</p>	HDB/BNCJ-4855R-003	0.3	OPEN PRICE
	HDB/BNCJ-4855R-005	0.5	OPEN PRICE
	HDB/BNCJ-4855R-01	1	OPEN PRICE
	HDB/BNCJ-4855R-015	1.5	OPEN PRICE
	HDB/BNCJ-4855R-02	2	OPEN PRICE
	HDB/BNCJ-4855R-03	3	OPEN PRICE
	HDB/BNCJ-4855R-05	5	OPEN PRICE
	HDB/BNCJ-4855R-10	10	OPEN PRICE
 <p>4505R</p> <p>034-1120-12G 031-70543-12G</p>	HDB/BNCJ-4505R-005	0.5	OPEN PRICE
	HDB/BNCJ-4505R-01	1	OPEN PRICE
	HDB/BNCJ-4505R-02	2	OPEN PRICE
	HDB/BNCJ-4505R-03	3	OPEN PRICE
	HDB/BNCJ-4505R-05	5	OPEN PRICE
	HDB/BNCJ-4505R-10	10	OPEN PRICE
	HDB/BNCJ-4505R-20	20	OPEN PRICE

*本カタログは税抜本体価格表示です。別途消費税がかかります。

同軸ケーブル Coaxial Cables

3G-SDI 対応 75Ω 同軸ケーブル

世界標準の SDI 伝送用同軸ケーブル



1694A



1694F



BNC



DIN 1.0/2.3



HD-BNC

製品概要

Belden の 75Ω同軸ケーブルは、SMPTE 規定値である最小レベル 15dB に 6dB 分の余裕を持たせた 21dB のリターンロス・ヘッドルームが特徴です。トモカ電気では、入手性のよい高品質な同軸コネクタと組み合わせたケーブルアセンブリを加工・販売しています。

3G-SDI 対応 75Ω 同軸ケーブル (単線タイプ)

型番	販売単位 (m)	芯線	絶縁材	シールド	ジャケット	外径 (mm)
179DT	10、30、50、100、300	28.5 AWG 裸銅単線	高密度発泡ポリエチレン	フォイル + 編組	PVC	2.5
1855A	10、30、50、100、300	23 AWG 裸銅単線	高密度発泡ポリエチレン	フォイル + 編組	PVC	4.0
1505A	10、30、50、100、300	20 AWG 裸銅単線	高密度発泡ポリエチレン	フォイル + 編組	PVC	5.9
1694A	10、30、50、100、300	18 AWG 裸銅単線	高密度発泡ポリエチレン	フォイル + 編組	PVC	6.9
7731A	10、30、50、100、300	14 AWG 裸銅単線	高密度発泡ポリエチレン	フォイル + 編組	PVC	10.1

【共通仕様】

- ジャケットカラー：黒 (その他のカラーはお問い合わせください)

3G-SDI 対応 75Ω 同軸ケーブル (撚り線タイプ)

型番	販売単位 (m)	芯線	絶縁材	シールド	ジャケット	外径 (mm)
1505F	10、30、50、100、300	22 AWG 裸銅撚り線	高密度発泡ポリエチレン	2重編組	PVC	6.1
1694F	10、30、50、100、300	19 AWG 裸銅撚り線	高密度発泡ポリエチレン	2重編組	PVC	7.0

【共通仕様】

- ジャケットカラー：黒 (その他のカラーはお問い合わせください)





3G-SDI 対応 75Ω 同軸マルチケーブル

型番	販売単位 (m)	芯線	絶縁材	シールド	ジャケット	外径 (mm)
7788A	10、30、50、100、300	23 AWG 裸銅単線	高密度発泡ポリエチレン	フォイル + 編組	PVC、黒	12.2



同軸ケーブル Coaxial Cables

3G-SDI 対応 75Ω BNCケーブル (BNC オス - BNC オス)

単線タイプ (圧着式 BNC)

イメージ	型番	長さ (m)	標準価格 (税別)
 <p>179DT</p> <p>NBTC75BF14 NBTC75BF14</p>	BNC-179DT-001	0.1	3,920 円
	BNC-179DT-002	0.2	3,960 円
	BNC-179DT-003	0.3	3,980 円
	BNC-179DT-005	0.5	4,020 円
	BNC-179DT-01	1	4,160 円
	BNC-179DT-02	2	4,420 円
	BNC-179DT-03	3	4,680 円
	BNC-179DT-05	5	5,200 円
	BNC-179DT-10	10	6,500 円
	 <p>1855A</p> <p>BCP-B26 BCP-B26</p>	BNC-1855A-003	0.3
BNC-1855A-005		0.5	2,420 円
BNC-1855A-01		1	2,560 円
BNC-1855A-015		1.5	2,680 円
BNC-1855A-02		2	2,800 円
BNC-1855A-03		3	3,060 円
BNC-1855A-05		5	3,560 円
 <p>1505A</p> <p>BCP-B4F BCP-B4F</p>	BNC-1505A-01	1	2,640 円
	BNC-1505A-03	3	3,280 円
	BNC-1505A-05	5	3,920 円
	BNC-1505A-10	10	5,520 円
	BNC-1505A-20	20	8,720 円
 <p>1694A</p> <p>BCP-B53 BCP-B53</p>	BNC-1694A-01	1	2,940 円
	BNC-1694A-03	3	4,060 円
	BNC-1694A-05	5	5,180 円
	BNC-1694A-10	10	7,980 円
	BNC-1694A-20	20	13,580 円
	BNC-1694A-30	30	19,180 円
	BNC-1694A-50	50	30,380 円
	BNC-1694A-80	80	47,180 円

撚り線タイプ (圧着式 BNC)

イメージ	型番	長さ (m)	標準価格 (税別)
 <p>1505F</p> <p>BCP-A42 BCP-A42</p>	BNC-1505F-01	1	2,880 円
	BNC-1505F-02	2	3,460 円
	BNC-1505F-03	3	4,040 円
	BNC-1505F-05	5	5,200 円
	BNC-1505F-10	10	8,100 円
	BNC-1505F-20	20	13,900 円
 <p>1694F</p> <p>BCP-B45HW BCP-B45HW</p>	BNC-1694F-01	1	3,180 円
	BNC-1694F-02	2	4,040 円
	BNC-1694F-03	3	4,900 円
	BNC-1694F-05	5	6,620 円
	BNC-1694F-10	10	10,920 円
	BNC-1694F-20	20	19,520 円
	BNC-1694F-30	30	28,120 円
	BNC-1694F-40	40	36,720 円
	BNC-1694F-50	50	45,320 円



撚り線タイプ (はんだ式 BNC)

イメージ	型番	長さ (m)	標準価格 (税別)
 <p>1694F</p> <p>BCP-H45HW BCP-H45HW</p>	BNC-1694F-H-01	1	5,040 円
	BNC-1694F-H-02	2	5,900 円
	BNC-1694F-H-03	3	6,760 円
	BNC-1694F-H-05	5	8,480 円
	BNC-1694F-H-10	10	12,780 円
	BNC-1694F-H-20	20	21,380 円
	BNC-1694F-H-30	30	29,980 円
	BNC-1694F-H-40	40	38,580 円
	BNC-1694F-H-50	50	47,180 円





*本カタログは税抜本体価格表示です。別途消費税がかかります。

同軸ケーブル Coaxial Cables

3G-SDI 対応 DIN 1.0/2.3 ケーブル (DIN 1.0/2.3 オス - DIN 1.0/2.3 オス, DIN 1.0/2.3 オス - BNC オス, DIN 1.0/2.3 オス - BNC メス)

イメージ	型番	長さ (m)	標準価格 (税別)
 <p>1855A</p> <p>DCP-C25HD (DIN 1.0/2.3 オス) DCP-C25HD (DIN 1.0/2.3 オス)</p>	DIN/DIN-1855A-005	0.5	3,380 円
	DIN/DIN-1855A-01	1	3,510 円
	DIN/DIN-1855A-02	2	3,760 円
	DIN/DIN-1855A-03	3	4,010 円
	DIN/DIN-1855A-05	5	4,510 円
	DIN/DIN-1855A-10	10	5,760 円
 <p>1855A</p> <p>DCP-C25HD (DIN 1.0/2.3 オス) BCP-B26 (BNC オス)</p>	DIN/BNCP-1855A-005	0.5	2,900 円
	DIN/BNCP-1855A-01	1	3,030 円
	DIN/BNCP-1855A-02	2	3,280 円
	DIN/BNCP-1855A-03	3	3,530 円
	DIN/BNCP-1855A-05	5	4,030 円
	DIN/BNCP-1855A-10	10	5,280 円
 <p>1855A</p> <p>DCP-C25HD (DIN 1.0/2.3 オス) 112989 (BNC メス)</p>	DIN/BNCJ-1855A-005	0.5	3,660 円
	DIN/BNCJ-1855A-01	1	3,800 円
	DIN/BNCJ-1855A-02	2	4,040 円
	DIN/BNCJ-1855A-03	3	4,300 円
	DIN/BNCJ-1855A-05	5	4,800 円
	DIN/BNCJ-1855A-10	10	6,040 円

3G-SDI 対応 HD-BNC ケーブル (HD-BNC オス - HD-BNC オス, HD-BNC オス - BNC オス, HD-BNC オス - BNC メス)



イメージ	型番	長さ (m)	標準価格 (税別)
 <p>1855A</p> <p>034-1026 (HD-BNC オス) 034-1026 (HD-BNC オス)</p>	HDB/HDB-1855A-005	0.5	4,300 円
	HDB/HDB-1855A-01	1	4,420 円
	HDB/HDB-1855A-02	2	4,680 円
	HDB/HDB-1855A-03	3	4,920 円
	HDB/HDB-1855A-05	5	5,420 円
	HDB/HDB-1855A-10	10	6,680 円
 <p>1505A</p> <p>034-1025 (HD-BNC オス) 034-1025 (HD-BNC オス)</p>	HDB/HDB-1505A-01	1	4,620 円
	HDB/HDB-1505A-03	3	5,260 円
	HDB/HDB-1505A-05	5	5,900 円
	HDB/HDB-1505A-10	10	7,500 円
 <p>1855A</p> <p>034-1026 (HD-BNC オス) BCP-B26 (BNC オス)</p>	HDB/BNCP-1855A-005	0.5	3,360 円
	HDB/BNCP-1855A-01	1	3,480 円
	HDB/BNCP-1855A-02	2	3,740 円
	HDB/BNCP-1855A-03	3	3,980 円
	HDB/BNCP-1855A-05	5	4,480 円
	HDB/BNCP-1855A-10	10	5,740 円
 <p>1505A</p> <p>034-1025 (HD-BNC オス) BCP-B4F (BNC オス)</p>	HDB/BNCP-1505A-01	1	4,620 円
	HDB/BNCP-1505A-03	3	5,260 円
	HDB/BNCP-1505A-05	5	5,900 円
	HDB/BNCP-1505A-10	10	7,500 円
 <p>1855A</p> <p>034-1026 (HD-BNC オス) 112989 (BNC メス)</p>	HDB/BNCJ-1855A-005	0.5	4,120 円
	HDB/BNCJ-1855A-01	1	4,240 円
	HDB/BNCJ-1855A-02	2	4,500 円
	HDB/BNCJ-1855A-03	3	4,740 円
	HDB/BNCJ-1855A-05	5	5,240 円
	HDB/BNCJ-1855A-10	10	6,500 円

同軸ケーブル Coaxial Cables



3G-SDI 対応 75Ω BNC マルチケーブル (BNC オス - BNC オス)

イメージ	型番	長さ (m)	標準価格 (税別)
 <p>7788A</p> <p>BCP-B26</p> <p>BCP-B26</p>	BNC-7788A-01	1	8,840 円
	BNC-7788A-02	2	10,480 円
	BNC-7788A-03	3	12,120 円
	BNC-7788A-05	5	15,400 円
	BNC-7788A-10	10	23,600 円
	BNC-7788A-20	20	40,000 円

3G-SDI 対応 DIN 1.0/2.3 マルチケーブル (DIN 1.0/2.3 オス - BNC オス, DIN 1.0/2.3 オス - BNC メス)



イメージ	型番	長さ (m)	標準価格 (税別)
 <p>7788A</p> <p>DCP-C25HD (DIN 1.0/2.3 オス)</p> <p>BCP-B26 (BNC オス)</p>	DIN/BNCP-7788A-01	1	10,760 円
	DIN/BNCP-7788A-02	2	12,400 円
	DIN/BNCP-7788A-03	3	14,040 円
	DIN/BNCP-7788A-05	5	17,320 円
	DIN/BNCP-7788A-10	10	25,520 円
	DIN/BNCP-7788A-20	20	41,920 円
 <p>7788A</p> <p>DCP-C25HD (DIN 1.0/2.3 オス)</p> <p>112989 (BNC メス)</p>	DIN/BNCJ-7788A-01	1	13,800 円
	DIN/BNCJ-7788A-02	2	15,440 円
	DIN/BNCJ-7788A-03	3	17,080 円
	DIN/BNCJ-7788A-05	5	20,360 円
	DIN/BNCJ-7788A-10	10	28,560 円
	DIN/BNCJ-7788A-20	20	44,960 円

3G-SDI 対応 HD-BNC マルチケーブル (HD-BNC オス - BNC オス, HD-BNC オス - BNC メス)



イメージ	型番	長さ (m)	標準価格 (税別)
 <p>7788A</p> <p>034-1026 (HD-BNC オス)</p> <p>BCP-B26 (BNC オス)</p>	HDB/BNCP-7788A-01	1	12,600 円
	HDB/BNCP-7788A-02	2	14,240 円
	HDB/BNCP-7788A-03	3	15,880 円
	HDB/BNCP-7788A-05	5	19,160 円
	HDB/BNCP-7788A-10	10	27,360 円
	HDB/BNCP-7788A-20	20	43,760 円
 <p>7788A</p> <p>034-1026 (HD-BNC オス)</p> <p>112989 (BNC メス)</p>	HDB/BNCJ-7788A-01	1	15,640 円
	HDB/BNCJ-7788A-02	2	17,280 円
	HDB/BNCJ-7788A-03	3	18,920 円
	HDB/BNCJ-7788A-05	5	22,200 円
	HDB/BNCJ-7788A-10	10	30,400 円
	HDB/BNCJ-7788A-20	20	46,800 円

同軸ケーブル Coaxial Cables





HD-BNC コネクタ(圧着式)

イメージ	型番	品名	適合ケーブル	標準価格(税別)	概略仕様
	034-1026	HD-BNC プラグ	Belden 1855A	¥1,340	<ul style="list-style-type: none"> ●アンフェノール製 ●加工方式: 圧着式 ●最大周波数: 4 GHz ●加工ツール: CTL-17
	034-1025	HD-BNC プラグ	Belden 1505A	オープンブライ	<ul style="list-style-type: none"> ●アンフェノール製 ●加工方式: 圧着式 ●最大周波数: 4 GHz ●加工ツール: CTL-17
	034-1017-300	HD-BNC プラグ	Belden 1694A	オープンブライ	<ul style="list-style-type: none"> ●アンフェノール製 ●加工方式: 圧着式 ●最大周波数: 4 GHz ●加工ツール: CTL-17

HD-BNC コネクタ(工具)

イメージ	型番	品名	標準価格(税別)	概略仕様
	CTL-17	ダイセット済み圧着工具	¥30,000	●アンフェノール製
	227-T2000	HD-BNC 挿抜工具	¥19,400	<ul style="list-style-type: none"> ●アンフェノール製 ●全長: 324.6mm

HD-BNC コネクタ(変換コネクタ)

イメージ	型番	品名	標準価格(税別)	概略仕様
	APH-BNCP-HDBNCP	HD-BNC 変換コネクタ	オープンブライ	<ul style="list-style-type: none"> ●アンフェノール製 ●BNC プラグ-HD-BNC プラグ
	APH-BNCJ-HDBNCJ	HD-BNC 変換コネクタ	オープンブライ	<ul style="list-style-type: none"> ●アンフェノール製 ●BNC ジャック-HD-BNC ジャック
	APH-BNCJ-HDBNCP	HD-BNC 変換コネクタ	オープンブライ	<ul style="list-style-type: none"> ●アンフェノール製 ●BNC ジャック-HD-BNC プラグ
	APH-BNCP-HDBNCJ	HD-BNC 変換コネクタ	オープンブライ	<ul style="list-style-type: none"> ●アンフェノール製 ●BNC プラグ-HD-BNC ジャック
	APH-HDBNCJ-J	HD-BNC 変換コネクタ	オープンブライ	<ul style="list-style-type: none"> ●アンフェノール製 ●HD-BNC 中継コネクタ

同軸ケーブル Coaxial Cables

50Ω同軸ケーブル



ワイヤレスマイクロフォンやイヤーマニターシステムのアンテナケーブル等に最適な燃線タイプのBNC、TNC、Nケーブルです。

50 Ω BNC ケーブル

イメージ	型番	長さ(m)	標準価格
<p>9258 BNC - BNC (BNC117-P)</p>	BNC-9258-005	0.5	¥4,180
	BNC-9258-01	1	¥4,440
	BNC-9258-02	2	¥4,980
	BNC-9258-03	3	¥5,520
	BNC-9258-05	5	¥6,600
	BNC-9258-10	10	¥9,300
	BNC-9258-15	15	¥12,000
	BNC-9258-20	20	¥14,700
	BNC-9258-30	30	¥20,100
	BNC-9258-40	40	¥25,500
	BNC-9258-50	50	¥30,900

黒

50 Ω N ケーブル

イメージ	型番	長さ(m)	標準価格
<p>9258 N - N (082-6152)</p>	N50-9258-005	0.5	¥5,980
	N50-9258-01	1	¥6,240
	N50-9258-02	2	¥6,780
	N50-9258-03	3	¥7,320
	N50-9258-05	5	¥8,400
	N50-9258-10	10	¥11,100
	N50-9258-20	20	¥16,500
	N50-9258-30	30	¥21,900
	N50-9258-40	40	¥27,300
	N50-9258-50	50	¥32,700

黒

50 Ω TNC ケーブル

イメージ	型番	長さ(m)	標準価格
<p>9258 TNC - TNC (031-6000-RFX)</p>	TNC-9258-005	0.5	¥5,330
	TNC-9258-01	1	¥5,600
	TNC-9258-02	2	¥6,140
	TNC-9258-03	3	¥6,680
	TNC-9258-05	5	¥7,760
	TNC-9258-10	10	¥10,460
	TNC-9258-20	20	¥15,860
	TNC-9258-30	30	¥21,260
	TNC-9258-40	40	¥26,660
	TNC-9258-50	50	¥32,060

黒

メディアツイストケーブル

4K UHD対応 メディアツイストケーブル

4K Ultra-High-Definition Media Cable



2183R



RJ45 プラグ

概要

2183R は、4K HDBaseT をはじめとした 4K コンテンツの伝送用に最適化されたツイステッドペアケーブルです。このシールドケーブルによって、4K コンテンツを 100m 以上伝送することが可能です。また、信頼性の高い RJ45 プラグを使用したケーブルアセンブリをラインナップしています。

特徴

- HDBaseT アライアンスのアダプターメンバーである Belden が自社工場にてケーブルを製造
- 電気的特性および機械的強度に優れたコルゲートシールドを採用
- 芯線間の定格電流は UL-LP 準拠の 0.6A
- 主要機器メーカーとの相互運用性を実証済み
- HDBaseT 4K UHD 信号を 100m 以上伝送可能
- HDBaseT 5Play をサポート
- 100W の Power over HDBaseT (PoH) と Power over Ethernet (PoE) に対応
- プレナム対応品「2183P」もラインナップ (受注生産品)

4K UHD 対応 メディアツイストケーブル

イメージ	型番	タイプ	概略仕様
	2183R	CMR	23 AWG 裸銅単線/ツイステッドペア x4/F/UTP O/A フォイルシールド/CMR-LP (0.6A)/ヘリカル TC ドレインワイヤー/FEP 絶縁材/コルゲートフレキシブルシールド/リップコード/PVC ジャケット/外径 7.3mm

● 販売単位: 10、30、50、100、300m

4K UHD 対応 RJ45 メディアツイストケーブル

イメージ	型番	標準価格 (税別)	長さ (m)
	ET-2183R-01	14,260 円	1
	ET-2183R-03	14,760 円	3
	ET-2183R-05	15,260 円	5
	ET-2183R-10	16,500 円	10
	ET-2183R-20	19,000 円	20
	ET-2183R-30	21,500 円	30
	ET-2183R-50	26,500 円	50
	ET-2183R-80	34,000 円	80
	ET-2183R-100	39,000 円	100

HDMI/DVIケーブル HDMI/DVI Cables

HDMIケーブル/DVIケーブル



高品質のデュアルリンクDVI-Dケーブル、イーサネットチャンネル対応のハイスピードHDMIケーブル、MiniHDMI変換ケーブル、Micro HDMI変換ケーブルをラインナップ。

HDMI ケーブル

イメージ	型番	長さ(m)	標準価格
	HDE001MB	1	¥2,480
	HDE002MB	2	¥2,620
	HDE003MB	3	¥3,520
	HDE005MB	5	¥5,920
	HDE007MB	7	¥11,280
	HDE010MB	10	¥13,460
	HDE015MB	15	¥17,160
	HDE020MB	20	¥20,780

デュアルリンク DVI-D ケーブル

イメージ	型番	長さ(m)	標準価格
	DDD001MB	1	¥5,700
	DDD002MB	2	¥7,140
	DDD003MB	3	¥8,600
	DDD005MB	5	¥11,560

Mini HDMI - HDMI 変換ケーブル

イメージ	型番	長さ(m)	標準価格
	HDM001MB	1	¥2,460
	HDM002MB	2	¥2,600
	HDM003MB	3	¥7,060

Micro HDMI - HDMI 変換ケーブル

イメージ	型番	長さ(m)	標準価格
	HDC001MB	1	¥3,020
	HDC002MB	2	¥7,120
	HDC003MB	3	¥7,600

AES/EBUケーブル AES/EBU Cables

AES/EBUケーブル



業務用デジタルオーディオの伝送用にインピーダンスマッチングのとれたケーブルです。デジタルミキサーやオーディオインターフェースのI/O用D-subマルチケーブルもラインナップ。

AES/EBU パッチケーブル

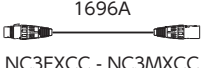
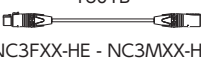
イメージ	型番	長さ(m)	標準価格	
 1696A NC3FXCC - NC3MXCC 黒	DA-1696A-CC-01	1	¥5,400	
	DA-1696A-CC-015	1.5	¥5,700	
	DA-1696A-CC-02	2	¥5,980	
	DA-1696A-CC-03	3	¥6,560	
	DA-1696A-CC-05	5	¥7,720	
	DA-1696A-CC-10	10	¥10,620	
	DA-1696A-CC-20	20	¥16,420	
	DA-1696A-CC-30	30	¥22,220	
	 1801B NC3FXX-HE - NC3MXX-HE 白	DA-1801B-HE-01	1	¥4,800
		DA-1801B-HE-015	1.5	¥5,080
DA-1801B-HE-02		2	¥5,360	
DA-1801B-HE-03		3	¥5,920	
DA-1801B-HE-05		5	¥7,040	
DA-1801B-HE-10		10	¥9,840	

AES/EBU D-sub マルチケーブル

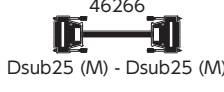
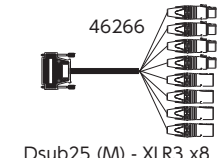
イメージ	型番	長さ(m)	標準価格
 46266 Dsub25 (M) - Dsub25 (M) 紫	DAC-46266-□□-015	1.5	¥25,720
	DAC-46266-□□-03	3	¥29,440
	DAC-46266-□□-05	5	¥34,400
	DAC-46266-□□-07	7	¥39,360
	DAC-46266-□□-10	10	¥46,800
 46266 Dsub25 (M) - XLR3 x8 紫	DACS-46266-□-015	1.5	¥34,680
	DACS-46266-□-02	2	¥35,920
	DACS-46266-□-03	3	¥38,400
	DACS-46266-□-05	5	¥43,360

※□ … A: Avid Y: YAMAHA T: TASCAM

AES/EBU 2CH XLRマルチケーブル

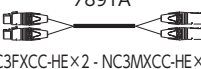
イメージ	型番	長さ(m)	標準価格
 7891A NC3FXCC-HE×2 - NC3MXCC-HE×2 紫	DAX2-7891A-HE-015	1.5	¥12,460
	DAX2-7891A-HE-02	2	¥12,940
	DAX2-7891A-HE-03	3	¥13,940
	DAX2-7891A-HE-05	5	¥15,920
	DAX2-7891A-HE-10	10	¥20,860
	DAX2-7891A-HE-20	20	¥30,760
	DAX2-7891A-HE-30	30	¥39,460
	DAX2-7891A-HE-50	50	¥56,460

AES/EBU 4CH XLRマルチケーブル

イメージ	型番	長さ(m)	標準価格
 7890A NC3FXCC-HE×4 - NC3MXCC-HE×4 紫	DAX4-7890A-HE-015	1.5	¥18,200
	DAX4-7890A-HE-02	2	¥18,940
	DAX4-7890A-HE-03	3	¥20,460
	DAX4-7890A-HE-05	5	¥23,480
	DAX4-7890A-HE-10	10	¥31,020
	DAX4-7890A-HE-20	20	¥46,120
	DAX4-7890A-HE-30	30	¥59,420
	DAX4-7890A-HE-50	50	¥84,920

AES/EBU 8CH XLRマルチケーブル

イメージ	型番	長さ(m)	標準価格
 7880A NC3FXCC-HE×8 - NC3MXCC-HE×8 紫	DAX8-7880A-HE-015	1.5	¥35,060
	DAX8-7880A-HE-02	2	¥36,120
	DAX8-7880A-HE-03	3	¥38,260
	DAX8-7880A-HE-05	5	¥42,540
	DAX8-7880A-HE-10	10	¥53,240
	DAX8-7880A-HE-20	20	¥74,640
	DAX8-7880A-HE-30	30	¥93,640
	DAX8-7880A-HE-50	50	¥130,240

マイク/ラインケーブル Microphone and Line Audio Cables

マイク/ラインケーブル



信頼性の高いNEUTRIKのXLRコネクタを使用したXLRケーブルです。プロオーディオ機器の接続に最適な各種変換ケーブルやRCAケーブルもラインナップ。

XLR ケーブル (4 芯シールド)

イメージ	型番	長さ(m)	標準価格	
 1192A NC3FXX-B - NC3MXX-B	EC-1192A-B-003	0.3	¥2,660	
	EC-1192A-B-005	0.5	¥2,720	
	EC-1192A-B-01	1	¥2,880	
	EC-1192A-B-015	1.5	¥3,040	
	EC-1192A-B-02	2	¥3,200	
	EC-1192A-B-03	3	¥3,520	
	EC-1192A-B-05	5	¥4,160	
	EC-1192A-B-07	7	¥4,800	
	EC-1192A-B-10	10	¥5,760	
	EC-1192A-B-15	15	¥7,360	
	EC-1192A-B-20	20	¥8,960	
	EC-1192A-B-30	30	¥15,560	
	黒・赤・黄・緑・青・灰			
 1192A NC3FXX-B - NC3FXX-B	EC-1192A-FF-003	0.3	¥2,760	
	EC-1192A-FF-005	0.5	¥2,820	
	EC-1192A-FF-01	1	¥2,980	
	EC-1192A-FF-015	1.5	¥3,140	
	EC-1192A-FF-02	2	¥3,300	
	EC-1192A-FF-03	3	¥3,620	
	EC-1192A-FF-05	5	¥4,260	
	EC-1192A-FF-10	10	¥5,860	
	EC-1192A-FF-15	15	¥7,460	
	EC-1192A-FF-20	20	¥9,060	
	黒・赤・黄・緑・青・灰			
	 1192A NC3MXX-B - NC3MXX-B	EC-1192A-MM-003	0.3	¥2,560
		EC-1192A-MM-005	0.5	¥2,620
EC-1192A-MM-01		1	¥2,780	
EC-1192A-MM-015		1.5	¥2,940	
EC-1192A-MM-02		2	¥3,100	
EC-1192A-MM-03		3	¥3,420	
EC-1192A-MM-05		5	¥4,060	
EC-1192A-MM-10		10	¥5,660	
EC-1192A-MM-15		15	¥7,260	
EC-1192A-MM-20		20	¥8,860	
黒・赤・黄・緑・青・灰				



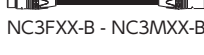
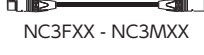



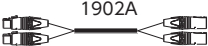

XLR ケーブル (2 芯シールド)

イメージ	型番	長さ(m)	標準価格	
 8412 NC3FXX-B - NC3MXX-B	EC-8412-B-01	1	¥3,800	
	EC-8412-B-015	1.5	¥4,220	
	EC-8412-B-02	2	¥4,640	
	EC-8412-B-03	3	¥5,480	
	EC-8412-B-05	5	¥7,160	
	EC-8412-B-07	7	¥8,840	
	EC-8412-B-10	10	¥11,360	
	EC-8412-B-15	15	¥15,560	
	EC-8412-B-20	20	¥19,760	
	EC-8412-B-30	30	¥28,160	
黒・赤・黄・青				
 1776 NC3FXX-B - NC3MXX-B	EC-1776-B-01	1	¥4,980	
	EC-1776-B-015	1.5	¥5,980	
	EC-1776-B-02	2	¥7,000	
	EC-1776-B-03	3	¥9,020	
	EC-1776-B-05	5	¥13,060	
	EC-1776-B-10	10	¥23,160	
	EC-1776-B-15	15	¥33,260	
黒				
 1813A NC3FXX - NC3MXX	EC-1813A-S-003	0.3	¥2,420	
	EC-1813A-S-005	0.5	¥2,500	
	EC-1813A-S-01	1	¥2,700	
	EC-1813A-S-015	1.5	¥2,900	
	EC-1813A-S-02	2	¥3,100	
	EC-1813A-S-03	3	¥3,500	
	EC-1813A-S-05	5	¥4,300	
	EC-1813A-S-10	10	¥6,300	
	黒			

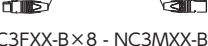

*本カタログは税抜本体価格表示です。別途消費税がかかります。

マイク/ラインケーブル Microphone and Line Audio Cables

XLR マルチケーブル

イメージ	型番	長さ(m)	標準価格	
 1902A NC3FXX-B×2 - NC3MXX-B×2 黒	2EC-1902A-B-015	1.5	¥7,720	
	2EC-1902A-B-03	3	¥9,280	
	2EC-1902A-B-05	5	¥11,520	
	2EC-1902A-B-07	7	¥13,760	
	2EC-1902A-B-10	10	¥17,120	
	2EC-1902A-B-20	20	¥28,320	
 1904A NC3FXX-B×4 - NC3MXX-B×4 黒	4EC-1904A-B-015	1.5	¥14,380	
	4EC-1904A-B-03	3	¥16,940	
	4EC-1904A-B-05	5	¥20,340	
	4EC-1904A-B-07	7	¥23,740	
	4EC-1904A-B-10	10	¥28,840	
	4EC-1904A-B-20	20	¥45,840	
 1906A NC3FXX-B×6 - NC3MXX-B×6 黒	6EC-1906A-B-015	1.5	¥21,300	
	6EC-1906A-B-03	3	¥24,840	
	6EC-1906A-B-05	5	¥29,560	
	6EC-1906A-B-07	7	¥34,280	
	6EC-1906A-B-10	10	¥41,360	
	6EC-1906A-B-20	20	¥64,960	
 1908A NC3FXX-B×8 - NC3MXX-B×8 黒	8EC-1908A-B-015	1.5	¥27,740	
	8EC-1908A-B-03	3	¥31,780	
	8EC-1908A-B-05	5	¥37,180	
	8EC-1908A-B-07	7	¥42,580	
	8EC-1908A-B-10	10	¥50,680	
	8EC-1908A-B-20	20	¥77,680	
 1908A NC3FXX-B×8 - NC3MXX-B×8 黒	8EC-1908A-B-30	30	¥104,680	
	8EC-1908A-B-50	50	¥158,680	
	 1912A NC3FXX-B×12 - NC3MXX-B×12 黒	12EC-1912A-B-03	3	¥49,440
		12EC-1912A-B-05	5	¥58,720
		12EC-1912A-B-07	7	¥68,000
12EC-1912A-B-10		10	¥81,920	
12EC-1912A-B-20		20	¥128,320	
 1912A NC3FXX-B×12 - NC3MXX-B×12 黒	12EC-1912A-B-30	30	¥174,720	
	12EC-1912A-B-50	50	¥267,520	
	 1916A NC3FXX-B×16 - NC3MXX-B×16 黒	16EC-1916A-B-03	3	¥65,840
		16EC-1916A-B-05	5	¥78,160
		16EC-1916A-B-07	7	¥90,480
16EC-1916A-B-10		10	¥108,960	
16EC-1916A-B-20		20	¥170,560	
 1916A NC3FXX-B×16 - NC3MXX-B×16 黒	16EC-1916A-B-30	30	¥232,160	
	16EC-1916A-B-50	50	¥355,360	

アナログオーディオ D-sub ケーブル

イメージ	型番	長さ(m)	標準価格
 1908A Dsub25 (M) - NC3FXX-B x8 黒	ECDF-1908A-□-015	1.5	¥24,100
	ECDF-1908A-□-02	2	¥25,400
	ECDF-1908A-□-03	3	¥27,800
	ECDF-1908A-□-05	5	¥33,000
 1908A Dsub25 (M) - NC3MXX-B x8 黒	ECDM-1908A-□-015	1.5	¥23,260
	ECDM-1908A-□-02	2	¥24,560
	ECDM-1908A-□-03	3	¥26,960
	ECDM-1908A-□-05	5	¥32,160

※□ … A: Avid Y: YAMAHA T: TASCAM

XLR - フォーンケーブル

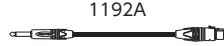
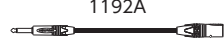
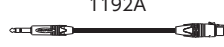
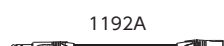
イメージ	型番	長さ(m)	標準価格
 1192A NP2X-BAG - NC3FXX-B 黒・赤・黄・緑・青・灰	P2X-1192A-F-01	1	¥2,940
	P2X-1192A-F-015	1.5	¥3,100
	P2X-1192A-F-02	2	¥3,260
	P2X-1192A-F-03	3	¥3,580
	P2X-1192A-F-05	5	¥4,220
	P2X-1192A-F-10	10	¥5,820
 1192A NP2X-BAG - NC3MXX-B 黒・赤・黄・緑・青・灰	P2X-1192A-M-01	1	¥2,840
	P2X-1192A-M-015	1.5	¥3,000
	P2X-1192A-M-02	2	¥3,160
	P2X-1192A-M-03	3	¥3,480
	P2X-1192A-M-05	5	¥4,120
	P2X-1192A-M-10	10	¥5,720
 1192A NP3X-BAG - NC3FXX-B 黒・赤・黄・緑・青・灰	P3X-1192A-F-01	1	¥3,240
	P3X-1192A-F-015	1.5	¥3,400
	P3X-1192A-F-02	2	¥3,560
	P3X-1192A-F-03	3	¥3,880
	P3X-1192A-F-05	5	¥4,520
	P3X-1192A-F-10	10	¥6,120
 1192A NP3X-BAG - NC3MXX-B 黒・赤・黄・緑・青・灰	P3X-1192A-M-01	1	¥3,140
	P3X-1192A-M-015	1.5	¥3,300
	P3X-1192A-M-02	2	¥3,460
	P3X-1192A-M-03	3	¥3,780
	P3X-1192A-M-05	5	¥4,420
	P3X-1192A-M-10	10	¥6,020

XLR - RCA ケーブル

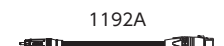
イメージ	型番	長さ(m)	標準価格
 1192A ACPR-BLK - NC3FXX-B 黒・赤・黄・緑・青・灰	RCX-1192A-F-01	1	¥2,620
	RCX-1192A-F-015	1.5	¥2,780
	RCX-1192A-F-02	2	¥2,920
	RCX-1192A-F-03	3	¥3,240
	RCX-1192A-F-05	5	¥3,880
	RCX-1192A-F-10	10	¥5,480
 1192A ACPR-BLK - NC3MXX-B 黒・赤・黄・緑・青・灰	RCX-1192A-M-01	1	¥2,500
	RCX-1192A-M-015	1.5	¥2,680
	RCX-1192A-M-02	2	¥2,820
	RCX-1192A-M-03	3	¥3,140
	RCX-1192A-M-05	5	¥3,780
	RCX-1192A-M-10	10	¥5,380

TRS フォーンケーブル

イメージ	型番	長さ(m)	標準価格
 1192A NP3X-BAG - NP3X-BAG 黒・赤・黄・緑・青・灰	SPC-1192A-01	1	¥3,500
	SPC-1192A-015	1.5	¥3,660
	SPC-1192A-02	2	¥3,820
	SPC-1192A-03	3	¥4,140
	SPC-1192A-05	5	¥4,780
	SPC-1192A-10	10	¥6,380

RCA ケーブル

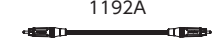
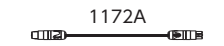
イメージ	型番	長さ(m)	標準価格
 1192A ACPR-BLK - ACPR-BLK 黒・赤・黄・緑・青・灰	RC-1192A-01	1	¥2,220
	RC-1192A-015	1.5	¥2,380
	RC-1192A-02	2	¥2,540
	RC-1192A-03	3	¥2,860
	RC-1192A-05	5	¥3,500
	RC-1192A-10	10	¥5,100
 1172A NF2C-B/2 - NF2C-B/2 黒・赤・黄・緑・青・灰	RC-1172A-PF-003	0.3	¥11,060
	RC-1172A-PF-005	0.5	¥11,320
	RC-1172A-PF-01	1	¥11,980
	RC-1172A-PF-015	1.5	¥12,620
	RC-1172A-PF-02	2	¥13,280
	RC-1172A-PF-03	3	¥14,580
RC-1172A-PF-05	5	¥17,180	

*本カタログは税抜本体価格表示です。別途消費税がかかります。

マイク/ラインケーブル Microphone and Line Audio Cables



RCA - フォーンケーブル

イメージ	型番	長さ(m)	標準価格
 1192A ACPR-BLK - NP2X-BAG 黒・赤・黄・緑・青・灰	QC-1192A-01	1	¥2,560
	QC-1192A-015	1.5	¥2,720
	QC-1192A-02	2	¥2,880
	QC-1192A-03	3	¥3,200
	QC-1192A-05	5	¥3,840
	QC-1192A-10	10	¥5,440

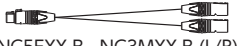
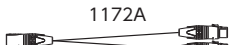

XLR5pin - XLR3pin 変換ケーブル

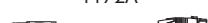
イメージ	型番	長さ(m)	標準価格
 1172A NC5FXX-B - NC3MXX-B (L/R)	5F3M-1172A	0.3	¥6,960
 1172A NC5MXX-B - NC3FXX-B (L/R)	5M3F-1172A	0.3	¥6,800

バンタムケーブル

イメージ	型番	長さ(m)	標準価格
 1172A NP3TT-P-B - NP3TT-P-B 黒・赤・黄・緑・青・灰	BC-1172A-003	0.3	¥3,840
	BC-1172A-006	0.6	¥4,000
	BC-1172A-009	0.9	¥4,180
 1172A NP3TT-P-B - NC3FXX-B	BC-1172A-F-02	2	¥4,520
 1172A NP3TT-P-B - NC3MXX-B	BC-1172A-M-02	2	¥4,420

MiniXLR ケーブル

イメージ	型番	長さ(m)	標準価格
 1804A TA3FX - TA3MX 黒	MiniX-1804A-3-01	1	¥6,840
	MiniX-1804A-3-02	2	¥7,700
	MiniX-1804A-3-03	3	¥8,560
	MiniX-1804A-3-05	5	¥10,280
	MiniX-1804A-3-10	10	¥14,580
 1804A TA4FX - TA4MX 黒	MiniX-1804A-4-01	1	¥8,100
	MiniX-1804A-4-02	2	¥8,960
	MiniX-1804A-4-03	3	¥9,820
	MiniX-1804A-4-05	5	¥11,540
	MiniX-1804A-4-10	10	¥15,840
 1804A TA5FX - TA5MX 黒	MiniX-1804A-5-01	1	¥9,700
	MiniX-1804A-5-02	2	¥10,560
	MiniX-1804A-5-03	3	¥11,420
	MiniX-1804A-5-05	5	¥13,140
	MiniX-1804A-5-10	10	¥17,440

スピーカーケーブル NEUTRIK speakON Cables

4芯スピコンケーブル

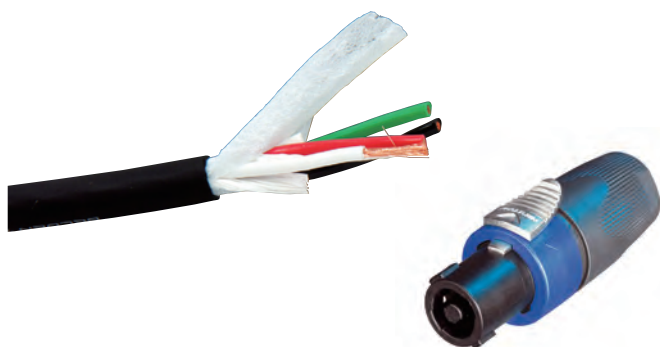

8芯スピコンケーブル

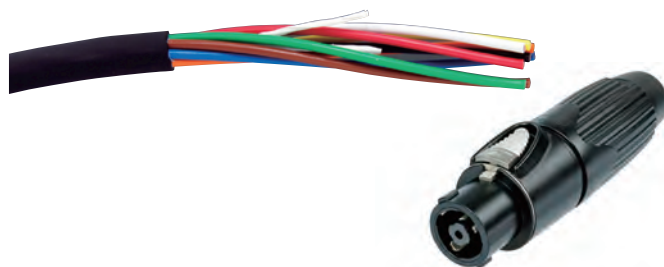

業務用スピーカー接続用のスピコンケーブルです。4芯と8芯の2タイプをラインナップしています。

イメージ	型番	長さ(m)	標準価格
<p>1810A NL4FX - NL4FX</p> <p>黒</p>	SC-1810A-015	1.5	¥5,620
	SC-1810A-03	3	¥7,480
	SC-1810A-05	5	¥9,960
	SC-1810A-10	10	¥16,160
	SC-1810A-15	15	¥22,360
	SC-1810A-20	20	¥28,560
	SC-1810A-30	30	¥40,960
	SC-1810A-50	50	¥65,760
	<p>1810A NLT4FX-BAG - NLT4FX-BAG</p> <p>黒</p>	SCT-1810A-FF-015	1.5
SCT-1810A-FF-03		3	¥10,720
SCT-1810A-FF-05		5	¥13,200
SCT-1810A-FF-10		10	¥19,400
SCT-1810A-FF-15		15	¥25,600
SCT-1810A-FF-20		20	¥31,800
SCT-1810A-FF-30		30	¥44,200
SCT-1810A-FF-50		50	¥69,000
<p>1810A NLT4FX-BAG - NLT4MX-BAG</p> <p>黒</p>		SCT-1810A-FM-015	1.5
	SCT-1810A-FM-03	3	¥10,640
	SCT-1810A-FM-05	5	¥13,120
	SCT-1810A-FM-10	10	¥19,320
	SCT-1810A-FM-15	15	¥25,520
	SCT-1810A-FM-20	20	¥31,720
	SCT-1810A-FM-30	30	¥44,120
	SCT-1810A-FM-50	50	¥68,920





イメージ	型番	長さ(m)	標準価格
<p>1811A NL8FC - NL8FC</p> <p>黒</p>	SC-1811A-03	3	¥15,900
	SC-1811A-05	5	¥20,900
	SC-1811A-10	10	¥33,400
	SC-1811A-20	20	¥58,400
	SC-1811A-30	30	¥83,400
	SC-1811A-50	50	¥133,400
	SC-1811A-100	100	¥258,400
<p>1811A NLT8FX-BAG - NLT8FX-BAG</p> <p>黒</p>	SCT-1811A-FF-03	3	¥19,620
	SCT-1811A-FF-05	5	¥24,620
	SCT-1811A-FF-10	10	¥37,120
	SCT-1811A-FF-20	20	¥62,120
	SCT-1811A-FF-30	30	¥87,120
	SCT-1811A-FF-50	50	¥137,120
	SCT-1811A-FF-100	100	¥262,120
<p>1811A NLT8FX-BAG - NLT8MX-BAG</p> <p>黒</p>	SCT-1811A-FM-03	3	¥20,880
	SCT-1811A-FM-05	5	¥25,880
	SCT-1811A-FM-10	10	¥38,380
	SCT-1811A-FM-20	20	¥63,380
	SCT-1811A-FM-30	30	¥88,380
	SCT-1811A-FM-50	50	¥138,380
	SCT-1811A-FM-100	100	¥263,380

DMXケーブル DMX Cables

DMXケーブル



ライティングコントロール用DMXケーブルです。3ピンと5ピンの変換ケーブルもラインナップ。

イメージ	型番	長さ(m)	標準価格
9842  NC5FXX-B - NC5MXX-B 灰	DMX-9842-5-01	1	¥7,880
	DMX-9842-5-03	3	¥9,320
	DMX-9842-5-05	5	¥10,760
	DMX-9842-5-10	10	¥14,360
	DMX-9842-5-20	20	¥21,560
	DMX-9842-5-30	30	¥28,760
	DMX-9842-5-50	50	¥43,160
	DMX-9842-5-100	100	¥79,160
	1696A  NC3FXX-B - NC3MXX-B 黒	DMX-1696A-3-01	1
DMX-1696A-3-03		3	¥4,860
DMX-1696A-3-05		5	¥6,120
DMX-1696A-3-10		10	¥9,260
DMX-1696A-3-20		20	¥15,560
DMX-1696A-3-30		30	¥21,860
DMX-1696A-3-50		50	¥34,460
DMX-1696A-3-100		100	¥65,960
1800F  黒 NC3FXX-B - NC5MXX-B		DMX-1800F-3F5M-005	0.5
	DMX-1800F-3F5M-01	1	¥5,080
	DMX-1800F-3F5M-02	2	¥5,640
1800F  黒 NC3MXX-B - NC5FXX-B	DMX-1800F-3M5F-005	0.5	¥5,060
	DMX-1800F-3M5F-01	1	¥5,340
	DMX-1800F-3M5F-02	2	¥5,900

ネットワークケーブル - Network Cables

ネットワークケーブル

イメージ	型番/品名	規格	標準価格						導体芯線		外径 (mm)	概略仕様
			10m	30m	50m	100m	150m	300m	AWG	SQ		
	10GX62F 10GX CAT6A F/UTP ケーブル	CAT6A	OPEN PRICE	OPEN PRICE	OPEN PRICE	OPEN PRICE	OPEN PRICE	OPEN PRICE	OPEN PRICE	裸銅単線 23 0.19	7.62	●Bonded-Pairs ●十字介在 ●F/UTP シールド: フォイル (一括)+ドレイン線 ●ジャケット (PVC): 黒・赤・黄・青・灰・白
	1303EPU CatSnake CAT6A S/FTP ケーブル	CAT6A	OPEN PRICE	OPEN PRICE	OPEN PRICE	OPEN PRICE	OPEN PRICE	OPEN PRICE	OPEN PRICE	裸銅撚線 24 0.20	8.70	●S/FTP シールド: フォイル (個別ペア)+編組 (一括)+ドレイン線 ●インナージャケット (PVC): 黒 ●アウタージャケット (PU): 黒
	7953A DataTuff CAT6 F/UTP ケーブル	CAT6	OPEN PRICE	OPEN PRICE	OPEN PRICE	OPEN PRICE	OPEN PRICE	OPEN PRICE	OPEN PRICE	裸銅単線 23 0.19	8.51	●Bonded-Pairs ●十字介在 ●F/UTP シールド: フォイル (一括)+ドレイン線 ●ジャケット (PVC): 黒
	1304A CatSnake CAT5e UTP ケーブル	CAT5e	OPEN PRICE	OPEN PRICE	OPEN PRICE	OPEN PRICE	OPEN PRICE	OPEN PRICE	OPEN PRICE	裸銅撚線 24 0.20	6.35	●Bonded-Pairs ●ジャケット (PVC): 黒
	1305A CatSnake CAT5e UTP ケーブル	CAT5e	OPEN PRICE	OPEN PRICE	OPEN PRICE	OPEN PRICE	OPEN PRICE	OPEN PRICE	OPEN PRICE	裸銅撚線 24 0.20	7.62	●Bonded-Pairs ●ダブルジャケット ●ジャケットカラー: 黒
	1700A CAT5e+ Bonded-Pair ケーブル	CAT5e	—	—	—	—	—	—	OPEN PRICE	裸銅単線 24 0.20	5.08	●Bonded-Pairs ●ジャケットカラー: 黒・赤・橙・黄・緑・青・紫・灰・白
	74003PU CAT5e SF/UTP ケーブル	CAT5e	OPEN PRICE	OPEN PRICE	OPEN PRICE	OPEN PRICE	OPEN PRICE	OPEN PRICE	OPEN PRICE	裸銅撚線 26 0.12	6.65	●SF/UTP シールド: フォイル (一括)+編組 (一括) ●ジャケット材: PU ●ジャケットカラー: 黒

Bonded-Pair セパレートツール

イメージ	型番/品名	規格	販売単位	適合ケーブル
	1797B Bonded-Pair セパレートツール	—	1 個	10GX62F, 7953A, 1304A, 1305A, 1700A

現場加工用 CAT6A RJ-45 プラグ

イメージ	型番/品名	規格	販売単位	標準価格	適合ケーブル
	CAPFML-S1 現場加工用 CAT6A RJ-45 プラグ	TIA-568A/B CAT6A	1 個	OPEN PRICE	1303EPU

汎用 RJ-45 プラグ (軒旋商品)

イメージ	型番/品名	規格	販売単位	適合ケーブル	概略仕様
	5-2174829-3 RJ-45 プラグ	CAT5e	100 個	1304A, 1305A, 1700A	●コムスコープ製
	2134561-1 ショート SL ブーツ	—	100 個	1304A, 1305A, 1700A	●コムスコープ製
	2174669-1 圧着工具	—	1 本	1304A, 1305A, 1700A	●コムスコープ製

4K UHD メディアケーブル

イメージ	型番/品名	構造	標準価格						導体芯線		外径 (mm)	概略仕様
			10m	30m	50m	100m	150m	300m	AWG			
	2183R 4K UHD メディアケーブル	ツイストペア x4	OPEN PRICE	OPEN PRICE	OPEN PRICE	OPEN PRICE	OPEN PRICE	OPEN PRICE	OPEN PRICE	裸銅単線 23	7.30	●絶縁材: FEP ●シールド: フォイル+ドレイン線 ●ジャケットカラー: 黒

同軸ケーブル - Coaxial Cables

75 Ω同軸ケーブル

イメージ	型番/品名	規格	標準価格						導体芯線		外径 (mm)	概略仕様	
			10m	30m	50m	100m	150m	300m	AWG	SQ			
	4855R 12G-SDI 対応 75 Ω同軸ケーブル	RG-59 Mini	OPEN PRICE	OPEN PRICE	OPEN PRICE	OPEN PRICE	OPEN PRICE	OPEN PRICE	OPEN PRICE	銀メッキ銅単線 23 0.25		4.04	●絶縁材：高密度発泡ポリエチレン ●シールド：フォイル+編組 ●ジャケットカラー：黒(紫・緑)
	4505R 12G-SDI 対応 75 Ω同軸ケーブル	RG-59	OPEN PRICE	OPEN PRICE	OPEN PRICE	OPEN PRICE	OPEN PRICE	OPEN PRICE	OPEN PRICE	銀メッキ銅単線 20 0.51		5.92	●絶縁材：高密度発泡ポリエチレン ●シールド：フォイル+編組 ●ジャケットカラー：黒
	4694R 12G-SDI 対応 75 Ω同軸ケーブル	RG-6/U	OPEN PRICE	OPEN PRICE	OPEN PRICE	OPEN PRICE	OPEN PRICE	OPEN PRICE	OPEN PRICE	銀メッキ銅単線 18 0.82		6.96	●絶縁材：高密度発泡ポリエチレン ●シールド：フォイル+編組 ●ジャケットカラー：黒
	4794R 12G-SDI 対応 75 Ω同軸ケーブル	RG-7	OPEN PRICE	OPEN PRICE	OPEN PRICE	OPEN PRICE	OPEN PRICE	OPEN PRICE	OPEN PRICE	銀メッキ銅単線 16 —		8.13	●絶縁材：高密度発泡ポリエチレン ●シールド：フォイル+編組+フォイル ●ジャケットカラー：黒
	179DT DigiTruck サブミニチュア同軸ケーブル	RG-179/U 1.5C-FB相当	¥4,000	¥11,600	¥18,600	¥35,400	¥51,400	¥102,800	裸銅単線 28.5 0.06		2.54	●絶縁材：高密度発泡ポリエチレン ●シールド：フォイル+編組 ●ジャケットカラー：黒(茶・赤・橙・黄・緑・青・紫・灰・白)	
	1855A サブミニチュア同軸ケーブル	RG-59/U 2.5C-FB相当	¥3,800	¥10,800	¥17,000	¥32,600	¥47,500	¥95,000	裸銅単線 23 0.25		4.04	●絶縁材：高密度発泡ポリエチレン ●シールド：フォイル+編組 ●ジャケットカラー：黒(茶・赤・橙・黄・緑・青・紫・灰・白)	
	1505A 低損失同軸ケーブル	RG-59/U 4C-FB相当	¥4,800	¥13,600	¥21,800	¥41,600	¥60,400	¥120,800	裸銅単線 20 0.51		5.92	●絶縁材：高密度発泡ポリエチレン ●シールド：フォイル+編組 ●ジャケットカラー：黒(茶・赤・橙・黄・緑・青・紫・灰・白)	
	1694A 低損失同軸ケーブル	RG-6/U 5C-FB相当	¥6,500	¥18,600	¥29,600	¥56,400	¥81,900	¥163,800	裸銅単線 18 0.82		6.96	●絶縁材：高密度発泡ポリエチレン ●シールド：フォイル+編組 ●ジャケットカラー：黒(茶・赤・橙・黄・緑・青・紫・灰・白)	
	7731A 低損失同軸ケーブル	RG-11/U 7C-FB相当	¥10,500	¥30,200	¥48,000	¥91,800	¥133,300	¥266,600	裸銅単線 14 2.08		10.16	●絶縁材：高密度発泡ポリエチレン ●シールド：フォイル+編組 ●ジャケットカラー：黒(茶・赤・橙・黄・緑・青・紫・灰・白)	
	7788A 4 対同軸ケーブル	RG-59/U 2.5C-FB相当	¥19,400	¥55,900	¥89,200	¥170,300	¥243,300	¥486,600	裸銅単線 23 0.25		12.22	●絶縁材：高密度発泡ポリエチレン ●シールド：フォイル+編組 ●ジャケットカラー：黒	
	1505F フレキシブル同軸ケーブル	RG-59/U 3CFWS相当	¥7,300	¥21,000	¥33,400	¥63,800	¥92,500	¥185,000	裸銅撚線 22 0.32		6.15	●絶縁材：高密度発泡ポリエチレン ●シールド：ダブル編組 ●ジャケットカラー：黒(赤・緑・青・白・橙・黄・紫)	
1694F フレキシブル低損失同軸ケーブル	RG-6/U 4.5CFWS相当	¥9,600	¥27,800	¥44,200	¥84,400	¥122,500	¥245,000	裸銅撚線 19 0.64		7.01	●絶縁材：高密度発泡ポリエチレン ●シールド：ダブル編組 ●ジャケットカラー：黒(赤・緑・青・白・橙・黄・紫)		

50 Ω同軸ケーブル

イメージ	型番/品名	規格	標準価格						導体芯線		外径 (mm)	概略仕様
			10m	30m	50m	100m	150m	300m	AWG	SQ		
	9258 RG-8/X 同軸ケーブル	RG-8/X	¥6,400	¥18,400	¥29,400	¥57,200	¥81,600	¥163,200	裸銅撚線 16 1.31		6.15	●絶縁材：発泡ポリエチレン ●シールド：編組 ●屋外対応 ●ジャケット材：PVC ●ジャケットカラー：黒(白)

適合コネクタ一覧

BELDEN	規格	BNC プラグ	BNC ジャック	DIN 1.0/2.3 プラグ	HD-BNC プラグ
179DT	RG-179/U	NETURIK NBTC75BF14	—	—	—
1855A(7788A)	RG-59/U	CANARE BCP-B26	Amphenol 112989	CANARE DCP-C25HD	Amphenol 034-1026
1505A	RG-59/U	CANARE BCP-B4F	—	CANARE DCP-C4F	—
1694A	RG-6/U	CANARE BCP-B53	—	CANARE DCP-C53	—
7731A	RG-11/U	CANARE BCP-C71A	—	—	—
1505F	RG-59/U	CANARE BCP-A42	—	—	—
1694F	RG-6/U	CANARE BCP-B45HW CANARE BCP-H45HW	—	—	—

BELDEN	規格	BNC プラグ	TNC プラグ	Nプラグ
9258	RG-8/X	Tajimi BNC117P-1(NI) ソルダーカップ径φ 1.7mm	Amphenol 031-6000-RFX	Amphenol 082-6152

*本カタログは税抜本体価格表示です。別途消費税がかかります。

デジタルオーディオケーブル - Digital Audio Cables

AES/EBU 110 Ω デジタルオーディオケーブル

イメージ	型番/品名	主な用途	標準価格						導体芯線		外径 (mm)	概略仕様
			10m	30m	50m	100m	150m	300m	AWG	SQ		
	1696A 高耐久性 AES/EBU ケーブル	AES/EBU DMX	¥7,200	¥20,800	¥33,200	¥63,200	¥91,800	¥183,600	錫メッキ銅撚線		5.97	●絶縁材：高密度発泡ポリエチレン ●シールド：フォイル+編組+ドレイン線 ●ジャケット材：PVC ●ジャケットカラー：黒
									22	0.32		
	1800F フレキシブル AES/EBU ケーブル	AES/EBU DMX	¥6,800	¥19,400	¥30,800	¥58,800	¥85,400	¥170,800	裸銅撚線		5.36	●絶縁材：高密度発泡ポリエチレン ●シールド：フレンチブレイド ●ジャケット材：PVC ●ジャケットカラー：黒
									24	0.20		
	1801B AES/EBU プレナムケーブル	AES/EBU DMX	¥7,000	¥20,000	¥31,800	¥60,800	¥88,300	¥176,600	錫メッキ銅撚線		4.19	●絶縁材：テフロン ●シールド：フォイル+ドレイン線 ●ジャケット材：Flamarrest ●ジャケットカラー：白(紫)
									24	0.20		

デジタルオーディオ・マルチケーブル

イメージ	型番/品名	CH-数	標準価格						導体芯線		外径 (mm)	概略仕様
			10m	30m	50m	100m	150m	250m	AWG	SQ		
	46266 AES/EBU 8-CH スリムスネークケーブル	8	¥29,800	¥85,400	¥136,200	¥259,800	—	¥618,800	錫メッキ銅撚線		10.30	●D-sub コネクタにジャストフィット ●絶縁材：発泡ポリエチレン ●シールド：スパイラル(各ペア)+編組(全体) ●ジャケットカラー：紫
									26	0.12		
	7880A AES/EBU 8-CH マルチケーブル	8	¥21,400	¥61,800	¥98,400	¥187,800	¥272,000	—	錫メッキ銅撚線		13.74	●絶縁材：高密度発泡ポリエチレン ●シールド：フォイル+ドレイン線 ●ジャケットカラー：紫
									26	0.12		
	7891A AES/EBU 2-CH マルチケーブル	2	¥9,300	¥26,800	¥42,600	¥81,300	¥116,100	¥232,200	錫メッキ銅撚線		8.71	●絶縁材：高密度発泡ポリエチレン ●シールド：フォイル+ドレイン線 ●ジャケットカラー：紫
									26	0.12		
	7890A AES/EBU 4-CH マルチケーブル	4	¥14,000	¥40,200	¥64,100	¥122,400	¥174,750	¥349,500	錫メッキ銅撚線		10.13	●絶縁材：高密度発泡ポリエチレン ●シールド：フォイル+ドレイン線 ●ジャケットカラー：紫
									26	0.12		

アナログオーディオケーブル - Analog Audio Cables

アナログオーディオケーブル (4 芯スタークワッド)

イメージ	型番/品名	芯数	標準価格						導体芯線		外径 (mm)	概略仕様
			10m	30m	50m	100m	150m	300m	AWG	SQ		
	1804A 4 芯スタークワッドケーブル	4	¥10,800	¥31,000	¥49,400	¥94,400	¥136,600	—	銀メッキ銅燃線		2.92	●絶縁材: ポリプロピレン ●シールド: 編組 ●ジャケット材: PVC ●ジャケットカラー: 黒 (黄・ベージュ)
									28	0.80		
	1172A 4 芯スタークワッドケーブル	4	¥7,200	¥20,800	¥33,000	¥63,000	¥91,500	¥183,000	裸銅燃線		4.83	●絶縁材: ポリエチレン ●シールド: フレンチブレイド+ドレイン線 ●ジャケット材: PVC ●ジャケットカラー: 黒・赤・緑・青・黄・灰
									26	0.12		
	1192A 4 芯スタークワッドケーブル	4	¥4,600	¥13,000	¥20,600	¥39,400	¥57,200	¥114,400	裸銅燃線		6.22	●絶縁材: ポリエチレン ●シールド: 編組 ●ジャケット材: PVC ●ジャケットカラー: 黒・赤・緑・青・黄・灰
									24	0.20		

アナログオーディオケーブル (編組 / スパイラルシールド)

イメージ	型番/品名	芯数	標準価格						導体芯線		外径 (mm)	概略仕様
			10m	30m	50m	100m	150m	300m	AWG	SQ		
	1776 高強度マイク / ラインケーブル 8412 の 2.5 倍の引張強度	2	¥21,800	¥62,400	¥99,000	—	—	—	錫メッキ銅燃線		6.66	●最長: 76m 巻 ●絶縁材: EPDM ラバー ●シールド: 編組 + コットン ●ジャケット材: EPDM ラバー、黒
									20	0.52		
	1813A 2 芯マイク / ラインケーブル	2	¥5,400	¥15,400	¥24,400	¥46,800	¥67,800	¥135,600	裸銅燃線		5.99	●絶縁材: PVC ●シールド: スパイラル ●ジャケット材: PVC ●ジャケットカラー: 黒
									24	0.20		
	8402 2 芯マイク / ラインケーブル	2	¥14,000	¥40,200	¥64,000	¥122,200	¥177,000	—	錫メッキ銅燃線		6.68	●絶縁材: EPDM ラバー ●シールド: 編組 + レーヨン ●ジャケット材: CSPE (クロロスルホン化ポリエチレン) ●ジャケットカラー: 茶
									20	0.52		
	8412 2 芯マイク / ラインケーブル	2	¥9,200	¥26,400	¥42,000	¥80,000	¥106,000	¥212,000	錫メッキ銅燃線		6.66	●絶縁材: EPDM ラバー ●シールド: 編組 + コットン ●ジャケット材: EPDM ラバー ●ジャケットカラー: 黒・赤・黄・青
									20	0.52		
	8422 2 芯マイク / ラインケーブル	2	¥6,000	¥17,200	¥27,400	¥52,400	¥76,100	¥152,200	錫メッキ銅燃線		5.87	●絶縁材: ポリエチレン ●シールド: 編組 ●ジャケット材: PVC ●ジャケットカラー: 灰
									22	0.32		
	8423 3 芯マイク / ラインケーブル	3	¥11,800	¥34,000	¥54,200	¥103,600	¥150,300	¥300,600	錫メッキ銅燃線		6.91	●絶縁材: EPDM ラバー ●シールド: 編組 ●ジャケット材: EPDM ラバー ●ジャケットカラー: 黒
									20	0.52		
	8424 4 芯マイク / ラインケーブル	4	¥13,600	¥38,900	¥62,000	¥118,400	¥171,800	¥343,600	錫メッキ銅燃線		7.47	●絶縁材: EPDM ラバー ●シールド: 編組 ●ジャケット材: EPDM ラバー ●ジャケットカラー: 黒
									20	0.52		
	8428 2 芯マイク / ラインケーブル	2	¥13,200	¥37,800	¥60,400	¥115,200	¥167,300	¥334,600	錫メッキ銅燃線		7.37	●絶縁材: EPDM ラバー ●シールド: 編組 ●ジャケット材: CPE ●ジャケットカラー: 黒
									18	0.82		
	9452 シングルペアケーブル	2	¥2,840	¥8,140	¥13,000	¥24,800	¥36,000	¥72,000	錫メッキ銅燃線		3.43	●絶縁材: HDPE (高密度ポリエチレン) ●シールド: フォイル + ドレイン線 ●ジャケット材: PVC ●ジャケットカラー: 黒
									24	0.20		

アナログオーディオケーブル (固定設備配線用)

イメージ	型番/品名	芯数	標準価格						導体芯線		外径 (mm)	概略仕様
			10m	30m	50m	100m	150m	300m	AWG	SQ		
	1883A シングルペアケーブル	2	¥1,620	¥4,700	¥7,500	¥14,200	¥20,600	¥41,200	錫メッキ銅燃線		3.07	●絶縁材: ポリプロピレン ●シールド: フォイル + ドレイン線 ●ジャケット材: PVC ●ジャケットカラー: 黒 (茶・赤・緑・青・紫・灰・白)
									24	0.20		
	1503A シングルペアケーブル	2	¥1,680	¥4,800	¥7,600	¥14,600	¥21,200	¥42,400	錫メッキ銅燃線		3.61	●絶縁材: PVC ●シールド: ベルドフォイル + ドレイン線 ●ジャケット材: PVC ●ジャケットカラー: 黒・赤・黄・緑・青・灰 (茶・橙・紫・白)
									22	0.32		
	9451 シングルペアケーブル	2	¥2,360	¥6,800	¥10,800	¥20,600	¥30,000	¥60,000	錫メッキ銅燃線		3.43	●絶縁材: ポリプロピレン ●シールド: ベルドフォイル + ドレイン線 ●ジャケット材: PVC ●ジャケットカラー: 黒
									22	0.32		

*本カタログは税抜本体価格表示です。別途消費税がかかります。

音声マルチケーブル - Analog Audio Snake Cables

アナログオーディオ・マルチケーブル (フレンチブレイドシールドタイプ)

イメージ	型番/品名	CH-数	標準価格						導体芯線		外径 (mm)	概略仕様
			10m	30m	50m	100m	150m	300m	AWG	SQ		
	1902A FlexSnake マルチケーブル	2	¥15,000	¥43,000	¥68,400	¥130,800	¥189,900	¥379,800	裸銅撚線		8.38	●絶縁材: ポリオレフィン ●シールド: フレンチブレイド+ドレイン線 ●ジャケット材: PVC ●ジャケットカラー: 黒
								24	0.20			
	1904A FlexSnake マルチケーブル	4	¥21,200	¥61,200	¥97,600	¥186,200	¥270,500	¥541,000	裸銅撚線		9.45	
									24	0.20		
	1906A FlexSnake マルチケーブル	6	¥29,600	¥85,000	¥135,600	¥258,800	¥375,900	¥751,800	裸銅撚線		11.41	
									24	0.20		
1908A FlexSnake マルチケーブル	8	¥34,000	¥97,600	¥155,600	¥297,200	¥431,500	¥863,000	裸銅撚線		12.24		
								24	0.20			
1912A FlexSnake マルチケーブル	12	¥56,200	¥161,800	¥258,000	¥492,600	¥713,000	—	裸銅撚線		15.29		
								24	0.20			
1916A FlexSnake マルチケーブル	16	¥74,800	¥214,800	¥342,400	¥653,800	¥946,400	—	裸銅撚線		17.35		
								24	0.20			

アナログオーディオ・マルチケーブル (固定設備用)

イメージ	型番/品名	CH-数	標準価格						導体芯線		外径 (mm)	概略仕様
			10m	30m	50m	100m	150m	300m	AWG	SQ		
	1509C Flexible マルチケーブル	2	¥8,000	¥23,200	¥36,800	¥70,400	¥102,400	¥204,800	錫メッキ銅撚線		7.65	●絶縁材: ポリオレフィン ●シールド: フォイル+ドレイン線 ●ジャケット材: PVC ●ジャケットカラー: 黒
									24	0.20		
	1510C Flexible マルチケーブル	4	¥11,500	¥33,000	¥52,800	¥100,600	¥146,100	¥292,200	錫メッキ銅撚線		8.94	
									24	0.20		
	1512C Flexible マルチケーブル	8	¥18,900	¥54,400	¥86,600	¥165,400	¥240,200	¥480,400	錫メッキ銅撚線		11.48	
									24	0.20		
	1513C Flexible マルチケーブル	12	¥26,400	¥76,000	¥121,200	¥231,300	¥335,900	¥671,800	錫メッキ銅撚線		14.25	
								24	0.20			
1514C Flexible マルチケーブル	16	¥35,000	¥100,800	¥160,800	¥306,800	¥444,200	—	錫メッキ銅撚線		15.95		
								24	0.20			
1515C Flexible マルチケーブル	20	¥43,600	¥125,200	¥199,600	¥381,200	¥551,800	—	錫メッキ銅撚線		18.03		
								24	0.20			
1516C Flexible マルチケーブル	24	¥51,800	¥149,000	¥237,400	¥453,400	¥656,400	—	錫メッキ銅撚線		20.50		
								24	0.20			

アナログオーディオ・マルチケーブル (一括ジャケットタイプ)

イメージ	型番/品名	CH-数	標準価格						導体芯線		外径 (mm)	概略仕様
			10m	30m	50m	100m	150m	300m	AWG	SQ		
	9768 アナログオーディオ マルチケーブル	12	¥7,340	¥21,000	¥33,500	¥63,800	¥95,700	—	錫メッキ銅撚線		11.79	●絶縁材: ポリプロピレン ●シールド: フォイル+ドレイン線 ●ジャケット材: PVC ●ジャケットカラー: 黒
									22	0.32		
	9769 アナログオーディオ マルチケーブル	17	¥7,760	¥22,200	¥35,400	¥67,400	¥101,100	—	錫メッキ銅撚線		14.66	●絶縁材: ポリプロピレン ●シールド: フォイル+ドレイン線 ●ジャケット材: PVC ●ジャケットカラー: 灰
									22	0.32		

楽器用ケーブル - Musical Instrumental Cables

楽器用ケーブル (ギターコード)

イメージ	型番/品名	芯数	標準価格						導体芯線		外径 (mm)	概略仕様
			10m	30m	50m	100m	150m	300m	AWG	SQ		
	9396 ハイインピーダンスケーブル	1	¥4,520	¥12,940	¥20,600	—	—	—	錫メッキ銅撚線		2.54	●最長76m ●絶縁材: PVC ●シールド: スパイラル ●ジャケット材: PVC、灰
									25	0.16		
	8410 ハイインピーダンスケーブル	1	¥13,200	¥36,000	¥57,400	¥109,800	¥158,800	—	錫メッキ銅撚線		6.22	●絶縁材: EPDM ラバー ●シールド: 編組 + コットン ●ジャケット材: EPDM ラバー ●ジャケットカラー: 黒
									25	0.16		
	9394 ハイインピーダンスケーブル	1	¥7,600	¥21,800	¥34,800	¥66,600	¥96,700	¥193,400	錫メッキ銅撚線		4.83	●絶縁材: EPDM ラバー ●シールド: テキスタイル + スパイラル + 紙テープ ●ジャケット材: CPE ●ジャケットカラー: 黒
									20	0.52		
	9778 ハイインピーダンスケーブル	1	¥5,600	¥15,800	¥25,200	¥48,200	¥70,000	¥140,000	錫メッキ銅撚線		5.97	●絶縁材: EPDM ラバー ●シールド: テキスタイル + スパイラル + 紙テープ ●ジャケット材: Neoprene ●ジャケットカラー: 黒
									20	0.51		
	9395 ハイインピーダンスケーブル	1	¥6,000	¥17,000	¥27,200	¥51,800	¥75,400	¥150,800	錫メッキ銅撚線		5.97	●絶縁材: EPDM ラバー ●シールド: テキスタイル + スパイラル + 紙テープ ●ジャケット材: Neoprene ●ジャケットカラー: 黒
									18	0.82		

*本カタログは税抜本体価格表示です。別途消費税がかかります。

スピーカーケーブル - Speaker Cables

スピコン用スピーカーケーブル (NEUTRIK Speakon 用)

イメージ	型番/品名	芯数	標準価格						導体芯線		外径 (mm)	概略仕様
			10m	30m	50m	100m	150m	300m	AWG	SQ		
	1810A 4芯スピーカーケーブル	4	¥14,000	¥40,600	¥64,600	¥123,200	¥179,400	¥358,200	裸銅撚線		9.91	●絶縁材：PVC ●ジャケット材：PVC ●ジャケットカラー：黒
									14	2.07		
	1811A 8芯スピーカーケーブル	8	¥28,200	¥81,000	¥129,200	¥246,600	¥358,000	¥716,000	裸銅撚線		13.08	●絶縁材：PVC ●ジャケット材：PVC ●ジャケットカラー：黒
									14	2.07		

2芯スピーカーケーブル

イメージ	型番/品名	芯数	標準価格						導体芯線		外径 (mm)	概略仕様
			10m	30m	50m	100m	150m	300m	AWG	SQ		
	8460 高導電率銅スピーカーケーブル	2	¥2,800	¥8,300	¥13,200	¥25,400	—	¥73,600	錫メッキ銅撚線		4.57	●絶縁材：PVC ●絶縁材カラー：黒＋白
	8470 高導電率銅スピーカーケーブル	2	¥3,600	¥10,400	¥16,400	¥31,400	—	¥91,200	錫メッキ銅撚線			
									18	0.82		
9497 高導電率銅スピーカーケーブル	2	—	—	—	¥43,000	—	¥125,200	錫メッキ銅撚線		5.33	●絶縁材：PVC ●絶縁材カラー：黒＋橙	
	8205 高導電率銅スピーカーケーブル	2	¥2,400	¥6,400	¥10,200	¥19,600	—	¥56,800	錫メッキ銅撚線		4.57	●絶縁材：PVC ●ジャケット材：PVC ●ジャケットカラー：灰
	8461 高導電率銅スピーカーケーブル	2	¥3,000	¥8,600	¥13,800	¥25,400	—	¥76,200	錫メッキ銅撚線			
18									0.82			
16									1.31			
14									2.07			
	8471 高導電率銅スピーカーケーブル	2	¥4,200	¥12,200	¥19,400	¥37,000	—	¥107,800	錫メッキ銅撚線		6.96	●絶縁材：PVC ●ジャケット材：PVC ●ジャケットカラー：灰
	8473 高導電率銅スピーカーケーブル	2	¥6,600	¥18,900	¥30,200	¥57,600	¥83,400	—	錫メッキ銅撚線			
									14		2.07	
									12		3.29	
8477 高導電率銅スピーカーケーブル	2	¥9,600	¥27,400	¥43,800	¥83,400	¥120,800	—	錫メッキ銅撚線		9.80	●絶縁材：PVC ●ジャケット材：PVC ●ジャケットカラー：灰	

電源、フックアップワイヤー、多用途ケーブル - BELDEN Wire and Calbes

電源ケーブル

イメージ	型番/品名	芯数	標準価格						導体芯線		外径 (mm)	概略仕様
			10m	30m	50m	76m	150m	300m	AWG	SQ		
	19364 UL/CSA/PSE 電源ケーブル	3	¥14,600	¥41,800	¥66,600	¥96,400	—	—	裸銅燃線		10.21	●絶縁材: PVC ●シールド: フォイル+ドレイン線 ●ジャケット材: PVC ●ジャケットカラー: 黒
								14	2.08			

フックアップワイヤー

イメージ	型番/品名	芯数	標準価格						導体芯線		外径 (mm)	概略仕様
			10m	30m	50m	100m	150m	300m	AWG	SQ		
	8501 Hook-up/Lead - (Type B) MIL-W-16878/1-PVC	1	—	—	—	—	—	¥56,600	錫メッキ銅燃線		1.73	●絶縁材: PVC ●絶縁材カラー: 黒・赤・白
								18	0.32			
		8502 Hook-up/Lead - (Type B) MIL-W-16878/1-PVC	1	—	—	—	—	—	¥37,000	錫メッキ銅燃線		1.47
								20	0.52			
	8503 Hook-up/Lead - (Type B) MIL-W-16878/1-PVC	1	—	—	—	—	—	¥29,600	錫メッキ銅燃線		1.27	●絶縁材: PVC ●絶縁材カラー: 黒・赤・黄・緑・白
								20	0.35			

多用途ケーブル

イメージ	型番/品名	構造	標準価格						導体芯線		外径 (mm)	概略仕様	
			10m	30m	50m	100m	150m	300m	AWG	SQ			
	1502R Multimedia Control Cable	ツイストペア x 2	¥5,060	¥14,600	¥23,200	¥44,200	¥64,200	¥128,400	錫メッキ銅燃線		6.35	●絶縁材: HDFPE, F-R PVC ●シールド: フォイル+ドレイン線 ●ジャケット材: F-R PVC ●ジャケットカラー: 黒	
									22 18	0.18 0.32			
	7987R 4-Pair UTP RGB Video Cable	ツイストペア x 4	¥2,800	¥8,000	¥12,600	¥24,200	¥35,000	¥70,000	裸銅単線		4.95	●絶縁材: ポリオレフィン ●ジャケット材: PVC ●ジャケットカラー: マロン	
									24	0.20			
	8218 アナログビデオケーブル	同軸	—	—	—	—	—	¥107,500	裸銅燃線		3.81	●絶縁材: ポリエチレン ●シールド: 編組 ●ジャケットカラー: 黒	
									27	—			
	8723 Shielded Twisted Pair Cable	ツイストペア x 2	—	—	—	¥22,600	—	¥65,800	錫メッキ銅燃線		4.06	●絶縁材: ポリプロピレン ●インナーシールド: フォイル+ドレイン線 ●ジャケット材: PVC ●ジャケットカラー: 灰	
									22	0.32			
	8760 Shielded Twisted Pair Cable	ツイストペア x 1	—	—	—	¥29,600	—	¥85,600	錫メッキ銅燃線		5.64	●絶縁材: ポリオレフィン ●シールド: フォイル+ドレイン線 ●ジャケット材: PVC ●ジャケットカラー: 灰	
									18	0.82			
	8761 Single-Pair Cable	ツイストペア x 1	—	—	—	¥21,400	—	¥61,800	錫メッキ銅燃線		4.45	●絶縁材: ポリエチレン ●シールド: フォイル+ドレイン線 ●ジャケット材: PVC ●ジャケットカラー: 灰	
									22	0.32			
	8770 Audio, Control and Instrumentation Cable	トライアド x 1	—	—	—	¥44,400	—	¥128,600	錫メッキ銅燃線		6.25	●絶縁材: ポリエチレン ●シールド: フォイル+ドレイン線 ●ジャケット材: PVC ●ジャケットカラー: 灰	
									18	0.82			
	8777 Shielded Twisted Pair Cable	ツイストペア x 3	—	—	—	¥49,200	—	¥143,000	錫メッキ銅燃線		6.93	●絶縁材: ポリプロピレン ●インナーシールド: フォイル+ドレイン線 ●ジャケット材: PVC ●ジャケットカラー: 灰	
									22	0.32			
	9842 EIA RS-485 Cable	ツイストペア x 2	¥8,600	¥24,600	¥39,000	¥74,600	¥108,500	¥217,000	錫メッキ銅燃線		8.64	●絶縁材: ポリエチレン ●シールド: フォイル+編組+ドレイン線 ●ジャケット材: PVC ●ジャケットカラー: 灰	
									24	0.20			
	87761 Single-Pair Cable (プレナム)	ツイストペア x 1	¥4,300	¥12,400	¥19,600	¥37,600	¥54,600	¥109,200	錫メッキ銅燃線		2.95	●絶縁材: FEP ●シールド: フォイル+ドレイン線 ●ジャケット材: PVDF ●ジャケットカラー: 赤	
									22	0.32			
		88760 Single-Pair Cable (プレナム)	ツイストペア x 1	¥8,000	¥23,000	¥36,800	¥70,400	¥102,100	¥204,200	錫メッキ銅燃線		3.63	●絶縁材: FEP ●シールド: フォイル+ドレイン線 ●ジャケット材: FEP ●ジャケットカラー: 赤
										18	0.81		
	88761 Single-Pair Cable (プレナム)	ツイストペア x 1	—	—	—	—	—	¥189,600	錫メッキ銅		2.95	●絶縁材: FEP ●シールド: フォイル+ドレイン線 ●ジャケット材: FEP ●ジャケットカラー: 赤	
									22	—			
	88770 Triad-Cable (プレナム)	トライアド x 1	—	—	—	—	—	¥327,900	錫メッキ銅		3.94	●絶縁材: FEP ●シールド: フォイル+ドレイン線 ●ジャケット材: FEP ●ジャケットカラー: 赤	
									18	—			

*本カタログは税抜本体価格表示です。別途消費税がかかります。

映像モニター

3G-SDI入力対応9.7型ポータブル液晶モニター

TFM-969AS

¥99,500

- Vマウントなどのバッテリーを背面に装着して駆動可能
- 底面と左右の1/4インチネジ穴で三脚などに設置できます
- 広視野角IPS液晶
- 解像度1024×768ドット
- バックライトLED
- 入力(映像):コンポジットBNC、コンポーネントBNC、HDMI、3G-SDI(レベルA)
- 入力(音声):RCA(ステレオ)
- 出力(映像):コンポジットBNC、コンポーネントBNC、HDMI、3G-SDI(レベルA)
- 出力(音声):3.5mmステレオミニ
- 音声スピーカー:モノラル
- 電源:DC12V 2.0A XLR4ピン
- 寸法/重量:W298×H253×D95mm/1.4kg
- 付属品:サンシェード、スタンド、電源アダプター、バッテリープレートなど



15型(画面比4:3) LCD液晶モニター

MTC-150HM

¥35,800

- PC(VGA D-Sub15ピン)入力対応液晶モニター
- コンポジット映像入力+音声入力およびS端子×各1系統搭載
- 別売りの壁面取付け金具が必要です。VESA(75×75mm)対応で壁面に取付けも可能
- 液晶パネル:15型(画面比4:3)
- 入力端子(映像):コンポジットRCA×1/S端子×1(VGA)D-Sub15ピン×1
- 入力端子(音声):RCA(ステレオ)×1系統
- 出力端子(音声):イヤホン端子φ3.5mmミニフォン(ステレオ)×1
- 音声スピーカー:2W×2(ステレオ)
- 電源:DC12V 付属電源アダプターより供給
- 外形寸法/重量:349(W)×335(H)×120(D)mm/約2.4kg ※スタンド含む
- 付属品:リモコン、電源アダプター



10.4型(画面比4:3) TFT液晶モニター

FA1042-NP/C

¥38,000

- 簡易的に壁掛け可能なスタンド一体型
- PC(VGA D-Sub15ピン)入力対応液晶モニター
- コンポジット映像入力×2、音声入力×1系統搭載
- 液晶パネル:10.4型(画面比4:3)
- 入力端子(映像):コンポジットRCA×2/(VGA)D-Sub15ピン×1
- 入力端子(音声):φ3.5mmミニフォン(ステレオ)×1
- 出力端子(音声):φ3.5mmミニフォン(ステレオ)×1
- 音声スピーカー:モノラル×1
- 電源:DC12V 付属電源アダプターより供給
- 外形寸法/重量:252(L)×185(W)×267(H)mm※最大/約1.31kg
- 付属品:リモコン、電源アダプター、VGAケーブル、映像ケーブル×2、音声ケーブル×1、専用音声交換ケーブル



HDMI入力対応10.1型液晶モニター

MTC-101HiSC

¥41,800

- 無段階調整スタンドで細かい角度調整が可能
- スタンド底面の2つのネジ穴で壁など設置可能
- IPSパネルで高画質、広視野角

- 解像度1024×600ドット
- バックライトLED
- 入力(映像):コンポジットRCA、VGA(Dサブ15ピン)、HDMI
- 入力(音声):RCA(モノラル)
- 音声スピーカー:ステレオ
- 電源:DC12V
- 寸法/重量:W255×H150×D236mm/1040g
- 付属品:電源アダプター、リモコンなど



7.0型(画面比16:9) HDMI入力&バッテリー内蔵ワイド液晶モニター

HD701BAT-MBK

¥34,800

- HDMI及びコンポジット映像入力対応
- バッテリー内蔵で4時間の充電で約3時間駆動
- 液晶パネル:7.0型(画面比16:9)
- 入力端子(映像):HDMI TypeA×1/コンポーネントBNC×1/コンポジットBNC×2
- 入力端子(音声):BNC(モノラル)×1
- 音声スピーカー:モノラル×1
- 電源:DC12V 付属電源アダプターより供給又は内蔵バッテリー
- 外形寸法:188(W)×131(H)×36(D)mm ※本体のみ
- 重量:約570g
- 付属品:リモコン、電源アダプター、シューマウントアダプター、スタンド、サンシェード



7.0型(画面比16:9) ワイドデジタル液晶モニター

MTC-700

¥16,800

- デジタル液晶パネル採用で従来品よりさらに明るく高画質
- 省電力・長寿命なLED/バックライトを採用
- 本体に電源スイッチが無いので店頭販売用モニターとしても最適

- 液晶パネル:7.0型(画面比16:9)
- 入力端子(映像):コンポジットRCA×2
- 入力端子(音声):RCA(ステレオ)×1系統
- 音声スピーカー:1W×2(ステレオ)
- 画面比替え機能/画像反転表示機能(上下/左右)
- 電源:DC12V 付属電源アダプターより供給
- 外形寸法/重量:173(W)×116(H)×20(D)mm/約380g ※本体のみ
- 付属品:リモコン、スタンド、電源アダプター



7型液晶モニター

TFT-LED7MULTI

¥21,800

- HDMI、コンポジット、PC(VGA)のマルチ対応
- モニター底面の1/4インチネジ穴で三脚に設置可能

- 解像度800×480ドット
- バックライトLED
- 入力(映像):コンポジットRCA、VGA(Dサブ15ピン)、HDMI
- 入力(音声):RCA(モノラル)
- 出力(音声):3.5mmステレオミニ
- 音声スピーカー:ステレオ
- 電源:DC12V
- 寸法/重量:W179×H120×D32mm/340g(本体のみ)
- 付属品:スタンド、電源アダプター、リモコンなど



9.7型液晶モニター

FA097i

¥54,300

- VESA対応
- 付属スタンド底面のネジ穴で壁設置も可能

- 解像度1024×768ドット
- バックライトLED
- 入力(映像):コンポジットRCA、VGA(Dサブ15ピン)、DVI-D、HDMI
- 入力(音声):アナログ
- 出力(音声):3.5mmステレオミニ
- 音声スピーカー:1W×2
- 電源:AC100V
- 寸法/重量:W234×H192×D29mm/340g(本体のみ)
- 付属品:スタンド、電源アダプター、リモコンなど



映像モニター／関連製品

6型(画面比4:3) TFT液晶モニター

CR-560
¥35,000

- 映像上下/左右反転表示機能搭載
- コンポジット映像入力+音声(モノラル)



- 液晶パネル:6.0型(画面比4:3) ※リサイクル品
- 入力端子(映像):コンポジットRCA×1
- 入力端子(音声):RCA(モノラル)×1
- 出力端子(音声):EXT φ3.5mmミニフォン(モノラル)×1
- 音声スピーカー:0.2Wモノラル×1
- 電源:DC12V 付属電源アダプタより供給
- 外形寸法:180(W)×120(H)×35(D)mm ※本体のみ
- 重量:約720g
- 付属品:電源アダプタ

映像・音声(ステレオ)分配器

(1入力・6出力) **AV-486** ¥9,000

- 信号を複数分配することが可能です。
- VTR、DVDなどから出力された映像+音声(ステレオ)



- 入力端子(映像):コンポジットRCA×1
- 入力端子(音声):RCA(ステレオ)×1系統
- 出力端子(映像):コンポジットRCA×4
- 出力端子(音声):RCA(ステレオ)×4系統
- 電源:DC15V 付属電源アダプタより供給
- 外形寸法:180(L)×167(W)×45(H)mm
- 重量:約680g(AV-486) ※本体のみ

映像(S端子付き)・音声(ステレオ)セレクター

(5入力・2出力) **AV-521** ¥2,600

- 前面プッシュボタン切替えの据置きタイプ
- 出力側も2系統切替え可能
- S端子搭載



- 入力端子(映像):コンポジットRCA×5/S端子×5
- 入力端子(音声):RCA(ステレオ)×5系統
- 出力端子(映像):コンポジットRCA×2/S端子×2
- 出力端子(音声):RCA(ステレオ)×2系統、φ3.5mm(ステレオ)×1

HDMI分配器

(1入力・8出力) **PS128A** オープンブライズ

(1入力・4出力) **PS124** オープンブライズ

(1入力・2出力) **PS122** オープンブライズ

- PS128A ●最大ディスプレイ接続数:8台(カスケード接続時:521台) ●入力:HDMI19ピン TypeA×8 ●出力:HDMI19ピン TypeA×8 ●外部制御:φ3.5mmステレオミニフォン×1 ●最大延長距離(本機⇄HDMI機器):15m ●画像方式:480p、720p、1080i、1080p、1280×1024、1600×1200、1920×1200 ●電源:DC5V 3.2A 付属電源アダプタより供給 ●外形寸法、重量:343(W)×28(H)×164(D)mm、約1360g【仕様】●PS124 ●最大ディスプレイ接続数:4台 ●入力:HDMI19ピン TypeA×4 ●出力:HDMI19ピン TypeA×4 ●PS122 ●最大ディスプレイ接続数:2台 ●入力:HDMI19ピン TypeA×2 ●出力:HDMI19ピン TypeA×2 ●PS122共通 ●最大延長距離(本機⇄HDMI機器):入出力各7.5m ●画像方式:480p、720p、1080i、1080p、1280×1024、1600×1200、1920×1200 ●電源:DC5V 2.6A 付属電源アダプタより供給 ●外形寸法、重量:246(W)×28(H)×108(D)mm (PS124)約700g、(PS122)約680g



PS124 / PS122



PS128A

- 1台のHDMI出力端子付き機器(ハイビジョンレコーダー・PlayStation3PC等)の映像/音声信号を分配できます。
- HDMI1.3a準拠、3D映像対応、HDCP1.2準拠、CEC準拠

HDMI-RS232C-IR延長器セット(CAT5e/CAT6タイプ)

PE3D4K100 オープンブライズ

- 1台のHDMIソース(レコーダ、プレーヤー、PS3など)からのHDMI信号を1本のCAT6ケーブルにて、最大100m先のHDMIシンクまで延長できます。
- IR(リモコン)信号、RS232C信号も伝送可能です。
- HDMI1.4準拠、HDCP準拠、CEC準拠

送信機 PE3D4K100-S



受信機 PE3D4K100-R

- 送信機 PE3D4K100-S ●入力:HDMI19ピン TypeA×5×1 ●RS232C-Sub9ピンメス×1 ●リモコン通信:IRエミッター×1・受信機 PE3D4K100-R ●出力:HDMI19ピン TypeA×5×1 ●RS232C-Sub9ピンメス×1 ●リモコン通信:IRレシーバー×1・送信機・受信機共通 ●ユニット間接続:RJ-45(8極8芯)×1 ●最大解像度:1080p、1920×1200 v最大延長距離:CAT5e使用時~80m、CAT6使用時~100m ●電源:DC5V 2A 付属電源アダプタより供給 ●外形寸法、重量:130(W)×97.5(D)×28(H)mm、約300g



小型外部スピーカー

CB-235A 3W(最大7W) 8Ω ¥1,400

CB-02 2W(最大5W) 8Ω ¥1,100

- パッシブ型なので電源不要
- φ3.5mmミニフォン(モノラル)入力



- スピーカーユニット:2"×3.5"フルレンジ(CB-235A) 2-1/4"フルレンジ(CB-02)
- 入力端子:φ3.5mmミニフォン(モノラル)×1、ケーブル長さ:1.8m
- 周波数特性:200Hz~12,000Hz(CB-235A) 300Hz~12,000Hz(CB-02)
- 外形寸法:130(W)×77(H)×66(D)mm
- ※本体のみ(CB-235A) 100(W)×77(H)×68(D)mm
- ※本体のみ(CB-02)
- 付属品:取付ブラケット

映像(S端子付き)・音声(ステレオ)セレクター

(3入力・1出力) **JK-2S** ¥1,600

- 各入出力5端子搭載
- 出力側コネクタは本体前面に配置
- 上面スライドスイッチ切替えタイプ



- 入力端子(映像):コンポジットRCA×3/S端子×3
- 入力端子(音声):RCA(ステレオ)×3系統
- 出力端子(映像):コンポジットRCA×1/S端子×1
- 出力端子(音声):RCA(ステレオ)×3系統/φ3.5mm(ステレオ)×1

映像(S端子付き)・音声(ステレオ)セレクター

(3入力・1出力) **JK-3M** ¥2,300

- カラオケ機器などのマイク入力を増やしたいときに便利です。
- パッシブ型なので電源不要
- 入力はラインレベルからマイクレベルまで対応



- 入力端子:φ6.3mm標準フォン(モノラル)×3
- 入力調整:入力ボリューム×3
- 出力端子:φ6.3mm標準フォン(モノラル)×1、ケーブル長さ:3.0m
- 外形寸法:127(W)×43(H)×62(D)mm ※本体のみ
- 重量:約205g

DVI⇄HDMI変換アダプター



AD-HFDM	DVI-D(29ピン)メス⇄HDMI(19ピン)TypeAメス	オープンブライズ
AD-HFDF	DVI-I(24ピン)メス⇄HDMI(19ピン)TypeAメス	オープンブライズ
AD-HMDF	DVI-I(24ピン)メス⇄HDMI(19ピン)TypeAオス	オープンブライズ

HDMI L字型変換アダプター

※HDMIコネクタは上下の向きがありますので接続する機器のコネクタ及び下記の表を合わせてご確認ください。

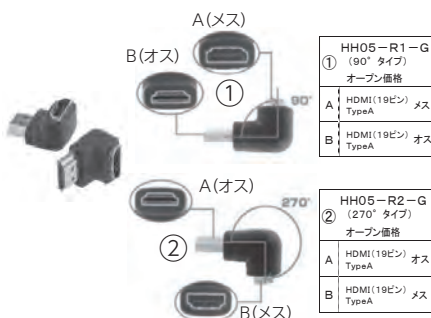

セキュリティシステム

52万画素小型CCDカメラ
WM-SB041MG
オープンブライズ



- 撮像素子:SONY 960H 1/3型総52万画素CCD
- 水平解像度:カラー-650TV本、モノクロ700TV本
- S/N比:52dB
- レンズ:焦点距離4.0mm ボード
- 最低被写体照度:0.00001Lux
- 出力:コンポジットBNC
- 電源:DC12V 120mA(外径5.5mm/内径2.1mm、セタープラス)
- 寸法/重量:W34×H34×D30mm/約100g
- 付属品:ブラケット、カメラケーブル

52万画素小型CCDカメラ
WM-SB042MP
オープンブライズ



- 撮像素子:SONY 960H 1/3型総52万画素CCD
- 水平解像度:カラー-650TV本、モノクロ700TV本
- S/N比:52dB
- レンズ:焦点距離3.7mm ピンホール
- 最低被写体照度:0.00001Lux
- 出力:コンポジットBNC
- 電源:DC12V 120mA(外径5.5mm/内径2.1mm、センタープラス)
- 寸法/重量:W34×H34×D19mm/約100g
- 付属品:ブラケット、カメラケーブル

赤外線LED投光器内蔵監視カメラ
WM-SB651HTL
オープンブライズ



- 撮像素子:SONY 960H 1/3型総52万画素CCD
- 総画素数:52万画素
- 水平解像度:カラー-650TV本、モノクロ700TV本
- S/N比:52dB
- レンズ:焦点距離2.8~12mm/F1.4
- 最低被写体照度:0Lux赤外線LED投光時(最大照射距離約10m)
- 出力:コンポジットBNC
- 電源:DC12V 400mA(外径5.5mm/内径2.1mm、センタープラス)
- 寸法/重量:W63×H67×D130mm/約800g
- 付属品:サンシェード、取付台座、モニタ出力ケーブル

屋内設置対応・デイ・ナイト撮影
パリアフォーカルレンズ搭載ドームカメラ

WM-5170V
¥24,572

- 昼間はカラー撮影、暗くなると自動的に高感度モノクロ(白黒)撮影に切替わるデイ・ナイト機能搭載
- 焦点距離が手動で変えられるパリアフォーカルレンズ搭載
- カメラの撮影方向を自由にえられる3軸回転構造



- CCD素子/SONY SuperHADII1/3型 ●有効画素数/38万画素
- 水平解像度/600TV本 ●最低被写体照度/0.01Lux
- レンズ/2.6~6.0mm DCオートアイリス
- シャッター速度/1/60~1/100,000sec
- フリッカーレス機能/あり ●映像出力/BNCコネクタ
- 電源/DC12V 250mA ●重量/約150g
- 外形寸法/φ112(W)×87mm(H)×118(D)mm 本体のみ
- 付属品/取付けビスセット、映像テストケーブル、電源アダプタ

屋外(軒下)設置対応・耐衝撃 超小型ドーム型カラーカメラ

WM-MV4060
¥18,858



設置例
(事務所天井)

- 防犯カメラと意識されない大きさ(直径φ48mm)とデザイン鈍角などによる強い衝撃に耐えるバンダプルーフ仕様で店舗・マンション・公共施設への設置に最適です。
- 雨の直接当たらない場所(軒下)であれば屋外設置も可能

- CCD素子/1/4型 ●有効画素数/38万画素 ●水平解像度/600TV本
- 最低被写体照度/0.1lux ●撮影画角/160°
- シャッター速度/1/60~1/100,000sec ●オートホワイトバランス
- 映像出力/BNCコネクタ ●電源/DC12V 70mA ●本体色/鏡面シルバー
- 外形寸法、重量/φ46×35.9mm、約150g 本体のみ
- 付属品/取付けベース、取付けビスセット、L型レンチ、電源アダプタ

超小型 直径φ46mm

- スプリンクラーや人感センサーのようなコンパクトなデザイン
- 撮影アングル160°と広く店舗やオフィスなどの設置に最適

※蛍光灯に近い場所に設置すると映像にチラつき(フリッカー現象)が生じる場合がございます。

ワンケーブル(電源重畳型)防犯カメラシステム

簡単施工
コスト削減

カメラの近くで電源の確保が困難な場所
長距離の伝送をしたい場合などに
ワンケーブルカメラは有効です。

組み合わせは自由最大
4台まで増設可能

屋内設置対応BOX型
ワンケーブルカラーカメラセット

OQP-880VP (セット)
¥49,800



- 高画質SONY製48万画素CCD採用
- パリアフォーカルオートレンズと壁面、天井面などに設置可能なカメラ取付けスタンドが付属します。

屋内設置対応ドーム型
ワンケーブルカラーカメラ

OQP-920WVD
¥49,800



- 高画質SONY製48万画素CCD採用
- 焦点距離(2.8~10.5mm)を調整できるパリアフォーカルオートレンズ搭載

屋外設置対応
赤外線LED投光器内蔵型ワンケーブルカメラ

OQP-720VP ¥49,800



- 昼間はカラー撮影、夜間は自動的に高感度モノクロ撮影に切り替わり赤外線を照射する屋外24時間監視モデル

※赤外線LEDカメラ「OQP-720VP」は屋内ワンケーブルカメラ用電源重畳ユニット「OPS-704」では使用できません。

赤外線LED投光器内蔵
ワンケーブルカメラ用電源重畳ユニット
(ハイパワーモデル)

OPS-804 オープンブライズ

- 映像用同軸ケーブルを使用することでワンケーブルカメラ最大4台まで電源供給が可能



屋内ワンケーブルカメラ用
電源重畳ユニット

OPS-704 オープンブライズ

- 映像用同軸ケーブルを使用することでワンケーブルカメラ最大4台まで電源供給が可能
- 3C2V:最大300m
- 5C2V:最大400m

※他社メーカーのワンケーブルカメラシステムとの互換性はありませので混在して使用できません。

同軸ケーブル一本で簡単施工
長距離伝送が可能です。



レコーダー、画面分割器
モニターなどの
映像入力に接続

セキュリティシステム

監視カメラ用 WAY画面表示機能搭載カラー4分割器

KI-2004Ⅲ (Ver2.0) ¥38,000



■マルチスクリーンモード(全9パターン)の画面表示

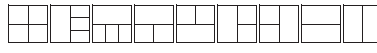

■ピクチャーインピクチャー (PIP) スクリーンモード



■オートシーケンスモード



- 映像入力:コンポジット×4(BNC) ●映像ループ出力:コンポジット×4(BNC)
- モニター映像出力:コンポジット×2(BNC)、VGA×1(D-sub15p) ●VCR映像入力・出力:各1(BNC)
- 映像表示モード:マルチスクリーン(全9パターン)、単画面表示、ピクチャーインピクチャー(PIP) 画面自動切替(単画面+分割画面+PIP)切替時間調整可能
- 画面文字表示:時計機能(年、月、日、分、秒)、アルファベット、文字
- モーションディテクト(画面動体検知)機能●外部センサー入力、外部アラーム出力、内部アラームブザー機能
- 電源:DC12V ●外形寸法:W210×D200×H44(mm)※突起部は除く ●重量:約2.5kg
- 付属品:電源アダプタ、取扱説明書(保証書)
- 4・3・2分割(全9パターン)表示+各チャンネル単画面表示、ピクチャーインピクチャー(PIP) 画面自動切替機能など多彩な映像表示が可能
- モーションディテクト(画面動体検知)機能
- 各映像入力に対してループ映像出力及びVGA(D-sub15p)モニター出力搭載

監視カメラ用DC/AC電源ユニット

DVJAB-SD1205 ¥14,000



- DC12V駆動(合計5Aまで)の監視カメラに一括して電源供給が可能
- AC100V出力コンセント(最大300W)×1搭載でレコーダーやモニターなどの周辺機器にも電源を供給することができます。
- 出力電源①:AC100V(合計300Wまで)
- 出力端子①:ACコンセント 全面×1、背面×2
- 出力電源②:DC12V(合計5.0Aまで)
- 出力端子②:全面 DCターミナル端子×1系統、背面 ネジ端子×4系統
- 電源:AC100V●外形寸法:約200(W)×40(H)×150(D)mm突起部含まず ●重量:約550g
- 付属品:電源ケーブル、取扱説明書

監視カメラ用映像・DC電源延長ケーブル

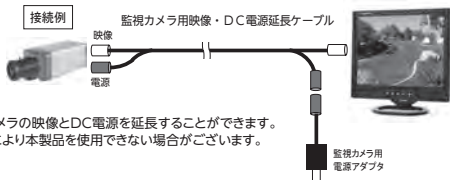

●監視カメラの映像とDC電源を延長することができます。
※カメラにより本製品を使用できない場合がございます。



CTV-BNCシリーズ	映像コネクタ BNC(オス)×両端	
	電源コネクタ DCプラグ(オス) ⇄ DCジャック(メス) 外径φ5.5mm/内径φ2.1mm	
型番	ケーブル長さ	価格
CTV-BNC10	10m	¥2,500
CTV-BNC20	20m	¥3,500
CTV-BNC30	30m	¥5,000



CTV-RCAシリーズ	映像コネクタ BNC(オス)×両端	
	電源コネクタ DCプラグ(オス) ⇄ DCジャック(メス) 外径φ5.5mm/内径φ2.1mm	
型番	ケーブル長さ	価格
CTV-RCA5	5m	¥1,300
CTV-RCA10	10m	¥2,000
CTV-RCA20	20m	¥3,000
CTV-RCA30	30m	¥4,500

配管用分離型ケーブル

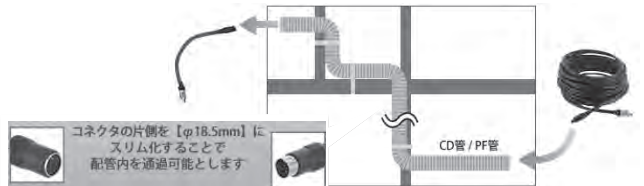

●分離可能なメインHDMIケーブル(ロング)とアタッチメントHDMIケーブル(ショート)でPC、ディスプレイ、HDMI切替器・HDMI分配器などのHDMIインターフェース筒を接続可能



HDMI配管用分離型ケーブル HDMI-DEシリーズ

型番	HDMI-DE-5M	HDMI-DE-7M	HDMI-DE-10M	HDMI-DE-15M
ケーブル長	4.7m	6.7m	9.7m	14.7m
(A)アタッチメント ショート	0.3m			
直径	10.5mm			
最小曲半径	55mm			
コネクタ	HDMI19ピンTypeA(オス) ⇄ DIN15ピン(オス)			
(A)アタッチメント ショート	HDMI19ピンTypeA(オス) ⇄ DIN15ピン(メス)			
サポート最大解像度	1080p			
HDCP	適合			
重量	0.76kg	1.04kg	1.52kg	
価格	オープン			

※ケーブル自体は1080pまでの高解像度を表示できる伝送能力があります。接続するビデオカード、DVIモニターやプロジェクトに搭載されているチップ性能レベルにより、高解像度表示時に乱れやブレが生じる場合があります。

DVI 配管用分離型ケーブル DVI-DEシリーズ

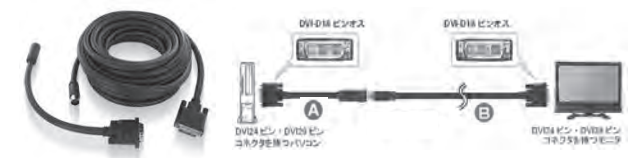

型番	DVI-DE-5M	DVI-DE-7M	DVI-DE-10M	DVI-DE-15M
ケーブル長	4.7m	6.7m	9.7m	14.7m
(A)アタッチメント ショート	0.3m			
直径	10.5mm			
最小曲半径	55mm			
コネクタ	DVI-D18ピン(オス) ⇄ DIN15ピン(オス)			
(A)アタッチメント ショート	DVI-D18ピン(オス) ⇄ DIN15ピン(メス)			
伝送帯域	165MHz			
TMDSリンク	シングルリンク			
サポート最大解像度	1920×1200	1280×1024 ※		
重量	0.56kg	0.78kg	1.06kg	1.54kg
価格	オープン			

※ケーブル自体は1920×1200までの高解像度を表示できる伝送能力があります。アタッチメント DVIケーブル DV-DIN-03Mとの組み合わせでは動作しません。接続するビデオカード、DVIモニターやプロジェクトに搭載されているチップ性能レベルにより、高解像度表示時に乱れやブレが生じる場合があります。

冷却ファン

	DCファン		ACファン	ファンガード
イメージ				
タイプ	40×40×10mm	80×80×25mm	80×80×25mm	60×60mm
	50×50×10mm	92×92×25mm	92×92×25mm	120×120mm
	40×40×15mm	120×120×25mm	120×120×38mm	
	80×80×15mm			

価格は弊社営業担当までお問合せ下さい



●スイッチング AC アダプター

出力DC		型番	入力	出力DC		付属ACケーブル		寸法/重量 (長さ×幅×高さ(mm)/重量(g))	
電圧	電流(最大)			外径/内径(長さ)(mm)	極性	コンセント側	アダプタ側		
24V	5.0A	STD-24050	100V ~240V	5.5/2.1 (10.5)	センタープラス (+)	2ピン アース付き		168×66×39/約600	
	2.7A	STD-24027						120×60×38/約325	
	1.0A	STD-24010U				-	72×34×59/約148		
	0.5A	GF12-US2405					45.4×33.3×24.7/約70		
	0.25A	GF06-US24025					45.4×33.3×24.7/70		
19V	4.7A	STD-1947	100V ~240V	5.5/2.1 (10.5)	センタープラス (+)	2ピン アース付き		139×61×36/約415	
	3.4A	STD-1934P	2ピン アース付き				120×60×38/約325		
16V	4.0A	STD-16040PA	100V ~240V	5.5/2.1 (10.5)	センタープラス (+)	2ピン アース付き		108×46×32/約248	
15V	6.0A	STD-15060	100V ~240V	5.5/2.1 (10.5)	センタープラス (+)	2ピン アース付き		129×54×32/340	
	4.3A	STD-1543PA				2ピン アース付き		120×60×38/約325	
	2.6A	STD-15026				-	88×50×34/200		
	1.6A	STD-15016U					72×34×69/148		
	0.8A	GF12-US1508					45.4×33.3×24.7/約70		
12V	9.0A	STD-12090	100V ~240V	5.5/2.1 (10.5)	センタープラス (+)	2ピン アース付き		168×66×39/約600	
	7.0A	STD-1207						139×61×36/約415	
	5.0A	STD-1250PA						115×53×37/約288	
	4.2A	STD-1242PA							
	3.0A	STD-12030						88×50×34/約200	
	2.0A	STD-12020UE EIAJ-4 タイプ		5.5/3.3 (9.5) EIAJ-4	-	72×34×59/約148			
		STD-12020U STD-12020U - 極性センターマイナスタイプ		5.5/2.1 (10.5)		センターマイナス (-)			
	1.5A	GF18-US1215T		100V ~240V	5.5/3.3 (9.5) EIAJ-4	センタープラス (+)	-		54.6×47.8×25.5/約103
	1.0A	GF12-US1210E EIAJ-4 タイプ			5.5/2.1 (10.5)			45.4×33.3×24.7/約70	
		NP12-1S1210			100V ~240V			5.5/2.1 (10.5)	54.6×47.8×25.5/約103
0.6A	GF12-US1210	100V ~240V	5.5/2.1 (10.5)	センタープラス (+)	-		45.4×33.3×24.7/約70		
	STD-12006U								
9.0V	1.3A	GF12-US0913E EIAJ-3 タイプ	100V ~240V	4.75/1.7 (9.5) EIAJ-3	センタープラス (+)	-	45.4×33.3×24.7/約70		
		GF12-US0913		5.5/2.1 (10.5)			54.6×47.8×25.5/約103		
6.0V	1.8A	GF12-US0618	100V ~240V	5.5/2.1 (10.5)	センタープラス (+)	-	45.4×33.3×24.7/約70		
		GF12-US0618E EIAJ-2 タイプ		4.0/1.7 (9.5) EIAJ-2					
5.0V	4.0A	STD-05040U	100V ~240V	5.5/2.1 (10.5)	センタープラス (+)	-			
	3.0A	GF18-US0530T		5.5/2.1 (10.5)			54.6×47.8×25.5/約103		
	2.0A	GF12-US0520E EIAJ-2 タイプ		4.0/1.7 (9.5) EIAJ-2			54.6×47.8×25.5/約95		
		GF12-US0520		5.5/2.1 (10.5)			45.4×33.3×24.7/約70		
1.0A	STD-05010U								
3.0V	2.0A	STD-0302U2	100V ~240V	5.5/2.1 (10.5)	センタープラス (+)	-	72×34×59/約126		

※寸法 / 重量にはケーブル・突起部は含まれません。価格は弊社営業担当までお問合せ下さい。

●スイッチング電源 TDKラムダやコーセルなども扱っています

●DCケーブル

DC延長ケーブル
DC-JJ3
¥500

- ACアダプターの2.1、5.5φDCプラグを延長します。
- ケーブル長:3m

DC延長ケーブル
DC-PJ3
¥500

- ACアダプターの2.1、5.5φDCプラグを延長します。
- ケーブル長:3m

DC-4分配ケーブル
DCJ-4P
¥600

- ACアダプターの2.1、5.5φDCプラグを4分配します。

DC-2分配ケーブル
DCJ-2P
¥400

- ACアダプターの2.1、5.5φDCプラグを2分配します。

業務用カメラ

3G/HD-SDI 小型軽量ハイビジョンカラーカメラ
WAT-2200 オープンブライス

- 1/2.8型 200万画素高品位CMOSセンサー
- Full HD 出力 (3G対応: 1080p60/1080p59.94)
- 2D ノイズリダクション/ワイドダイナミックレンジ機能
- 付属リモートコントローラで簡単設定
- 小型/軽量 W48xH48xD70mm/約135g



デイナイトカメラ ワイドダイナミックレンジ ●1/3型DSPイメージセンサー
WAT-1000 (NTSC) ¥80,000



- 【主な特徴と機能】
- 昼はカラー、夜はモノクロの24時間監視 ●ワイドダイナミックレンジ
 - デイナイト機能 ●オンスクリーンディスプレイ ●逆光補正機能
 - フリッカレス機能 ●ビデオ/DCアイス自動判別機能 ●ミラー反転機能
- 【仕様】
- 有効画素数/38万画素 ●解像度/H.520TV本、V.460TV本
 - 最低被写体照度/カラー-0.1 lx、F1.2 モノクロ0.003 lx、F1.2
 - ゲイン調整/AGC、MGC ●デナイト機能/調整可能
 - 逆光補正/ON/OFF ●S/N比/48dB以上 ●ガンマ特性/ON/OFF
 - シャッター速度/EI(N:1/30~1/30000秒/P:1/25~1/30000秒)、その他
 - ホワイトバランス/ATW、PWB、その他 ●ミラー反転/ON/OFF
 - シリアルポート/RS-232 ●電源/DC12V
 - 外形寸法(W×H×D:mm)/46.5×44×66.6 ●重量/155g
- 付属品
- WPCD12(DCプラグ) ●AIC-G(アリスプラグ) ●コネクタケーブル
- 【オプション】 別売り
- スタンド MS50 ●電源アダプタ GF12-US1210
 - Cマウントアダプタ 34CMA-R

超高感度デイナイトカメラ ●1/3型CCDイメージセンサー
WAT-232S (NTSC) ¥70,000



- 【主な特徴と機能】
- 昼はカラー、夜はモノクロの24時間監視 ●超高感度
 - コンボシット-Y/C映像信号同時出力 ●逆光補正機能
 - カラー/モノクロ撮影切替機能(AUTO/切替ゲイン設定可/EXTERNAL)
 - 白点補正機能 ●フリッカレス機能 ●ビデオ/DCアイス自動判別機能
- 【仕様】
- 有効画素数/38万画素 ●解像度/540TV本
 - 最低被写体照度/カラー-0.02 lx、F1.2 モノクロ0.002 lx、F1.2
 - ゲイン調整/AGC ●逆光補正/ON/OFF ●S/N比/50dB
 - シャッター速度/EI(OFF/FL:1/60~1/100,000)、その他
 - ホワイトバランス/ATW、PWB ●ビデオレベル切替機能(100IRE/75IRE)
 - 白点補正/最大32点 ●電源/DC12V
 - 外形寸法(W×H×D:mm)/44.5×44×67 ●重量/150g
- 付属品
- WPCD12(DCプラグ) ●AIC-G(アリスプラグ) ●六角レンチ
- 【オプション】 別売り
- スタンド MS50 ●電源アダプタ GF12-US1210
 - Cマウントアダプタ 34CMA-R

カラーカメラ 高性能・多機能 ●1/2型CCDイメージセンサー
WAT-221S (NTSC) ¥60,000



- 【主な特徴と機能】
- 多機能・高感度 ●複合-Y/C映像信号同時出力 ●豊富な露光モード
 - ホワイトバランス調整機能 ●シャッター速度切替機能(10段階)
 - フリッカレス機能 ●AGC機能 ●逆光補正機能 ●ガンマ補正機能
 - ビデオレベル切替機能(100 IRE / 75 IRE)
 - ビデオ/DCアイス自動判別機能 ●アリスレベル調整機能
- 【仕様】
- 有効画素数/38万画素 ●解像度/450TV本、480TV本(Y/C)
 - 最低被写体照度/0.1 lx、F1.2 ●S/N比/50dB
 - ゲイン調整/AGC ON、OFF ●逆光補正/ON/OFF
 - シャッター速度/EI(1/60~1/100,000)、その他 ●ガンマ特性/ON/OFF
 - ホワイトバランス/ATW、PWB、MWB、その他 ●電源/DC12V
 - 外形寸法(W×H×D:mm)/44.5×44×63.8 ●重量/160g
- 付属品
- WPCD12(DCプラグ) ●AIC-G(アリスプラグ) ●六角レンチ
- 【オプション】 別売り
- スタンド MS50 ●電源アダプタ GF12-US1210
 - Cマウントアダプタ 34CMA-R

カラーカメラ 高解像度・高感度 ●1/3型CCDイメージセンサー
WAT-231S2 (NTSC) ¥52,200



- 【主な特徴と機能】
- 高解像度 540TV本 ●超高感度 0.05lx、F1.2 ●フリッカ抑制電子アリス
 - カラーローリング抑制ATW ●スクリーンマウント方式 ●AGC/MGC機能
 - 逆光補正機能 ●ビデオ/DCアイス自動判別機能 ●アリスレベル調整機能
- 【仕様】
- 有効画素数/38万画素 ●解像度/540TV本(γ=1.0)
 - 最低被写体照度/0.05 lx、F1.2 ●ゲイン調整/AGC/MGC ●S/N比/50dB
 - ホワイトバランス/ATW、PWB、MWB、プリセット ●ガンマ特性/ON/OFF
 - 電源/DC12V ●重量/140g ●外形寸法(W×H×D:mm)/44.5×44×63.1
- 付属品
- WPCD12(DCプラグ) ●AIC-G(アリスプラグ) ●六角レンチ
- 【オプション】 別売り
- スタンド MS50 ●電源アダプタ GF12-US1210
 - Cマウントアダプタ 34CMA-R

カラーカメラ 超高感度・高解像度 ●1/3型CCDイメージセンサー
WAT-250D2 (NTSC) ¥43,200



- 【主な特徴と機能】
- 超高感度 ●高解像度 ●白点補正機能 ●フリッカ抑制電子アリス
 - カラーローリング抑制ATW ●スクリーンマウント方式
- 【仕様】
- 有効画素数/38万画素 ●解像度/540TV本
 - 最低被写体照度/0.02 lx、F1.2
 - ゲイン調整/ON、OFF ●逆光補正/ON/OFF ●S/N比/50dB以上
 - シャッター速度/EI、OFF、FL ●ガンマ特性/ON/OFF
 - ホワイトバランス/ATW(カラーローリング抑制)、PWB ●電源/DC12V
 - 重量/約90g ●外形寸法(W×H×D:mm)/35.5×36×63.1
- 付属品
- WPCD12(DCプラグ) ●AIC-G(アリスプラグ) ●六角レンチ
- 【オプション】 別売り
- スタンド MS50 ●電源アダプタ GF12-US1210
 - Cマウントアダプタ 30CMA-R

レンズの選択について

一部製品を除きカメラにはレンズが付属しておりませんので、別途用途に応じたレンズ(別売り)が必要となります。下記項目①~⑤の順にご確認の上、レンズをご選択ください。

①	レンズマウント規格	CSマウント	ワテック製品及び他社製品に一般的に採用されているレンズマウント規格です。CマウントのレンズをCSマウントのカメラを使用する場合は別途、Cマウントアダプタが必要となります。(オプション品 30CMA-R、34CMA-R)
		Cマウント	
②	CCDイメージセンサー	1/2型CCD	カメラのイメージセンサーのサイズとレンズの同じサイズに対応したものをご購入ください。
		1/3型CCD	1/2型CCDのカメラに1/3型のレンズを使用するレンズの内側の溝が映り込み、カメラ映像の高画角が歪む(ワレ)場合がございます。
③	アリス(絞り)	オートアリス	1、DCアリス 昼・夜など環境の明るさが変動しても一定の明るさで撮影したい場合はオートアリス(自動絞り)レンズをご選択ください。 2、ビデオアリス 選択の際はDCアリスまたはビデオアリスカメラとレンズ同じアリス方式のものを使用してください。
		マニュアルアリス	常に一定の明るさで撮影したい場合はこちらをご選択ください。 絞り(明るさ)は手動で調整が可能です。
④	焦点距離	パリアフォーカル	カメラ映像に映る被写体を大きくしたり、小さくしたりなど焦点距離を手動で自由に調整したい場合はパリアフォーカルレンズをご選択ください。 焦点距離の調整幅は望遠から広角までいろいろ種類がございます。 焦点距離は一定となり調整することはできません。
		固定焦点	焦点距離の数値(mm)が大きいほど望遠、数値が小さいほど広角となります。 ※焦点距離が大きい(望遠)ほど手振(最大入光量)大きくなり映像が暗くなってしまいます。 ※デイトナイト撮影(カラー/モノクロ自動切替)の場合カラー撮影時にフォーカス(ピント)を合わせてもモノクロ撮影時ではフォーカスがズレてしまう場合がありますのでデイトナイト対応レンズをご選択ください。
⑤	デイトナイトカメラ対応レンズ		デイトナイト撮影(カラー/モノクロ自動切替)の場合カラー撮影時にフォーカス(ピント)を合わせてもモノクロ撮影時ではフォーカスがズレてしまう場合がありますのでデイトナイト対応レンズをご選択ください。

※掲載しているほとんどのレンズはフォーカス(ピント)手動調整となります。

カラーカメラ ミニチュアレンズ搭載・超小型・高解像度 ●1/4型CCDイメージセンサー

- ① **WAT-230V2/G3.7 (NTSC)** ¥20,200
- ② **WAT-230V2/P3.7 (NTSC)** ¥20,200



①G3.7mm
ガラスレンズ搭載タイプ

- 【主な特徴と機能】
- 超小型・軽量 ●高解像度
 - 豊富なレンズセレクション ●電子アリス機能 ●ホワイトバランス調整機能
 - AGC機能 ●逆光補正機能
- 【仕様】
- 総画素数/52万画素 ●解像度/650TV本 ●最低被写体照度/0.11lx、F1.8
 - SN比/50dB ●逆光補正/ON ●シャッター速度/1/60~1/100,000
 - ホワイトバランス/ATW
 - 標準レンズ/G3.7(ガラス)、P3.7(ピンホール)
 - 電源/DC5~12V

業務用カメラ

モノクロカメラ 高感度・多機能 ●1/2型CCDイメージセンサー
WAT-910HX (EIA) オープン価格



- 【主な特徴と機能】
 ●高感度: 0.000005lx.F1.4 (スローシャッター 256 field)
 ●白点補正機能 (64ピクセル) ●動体検知機能 (外部出力信号有り)
 ●3DNR (三次元ノイズリダクション) 搭載 ●デジタルワイドダイナミックレンジ
 ●逆光補正機能 ●OSD メニューダイヤル
 【仕様】
 ●有効画素数/38万画素 ●解像度/570TV本
 ●最低被写体照度/0.000005 lx.F1.4 ●AGC/LO、MID、HIGH
 ●シャッター速度/EI(1/60~1/100,000) ●逆光補正機能/ON ●重量/83g
 付属品
 ●レンズキャップ ●六角レンチ ●ケーブル(300mm)
 ●DCプラグ ●アリスコネクタ
 【オプション】 別売り
 ●スタンド MS50 ●電源アダプタ GF12-US1210

モノクロカメラ 超高感度・多機能 ●1/3型CCDイメージセンサー
WAT-902H3 ULTIMATE (EIA) ¥37,100



- 【主な特徴と機能】
 ●超高感度 (近赤外領域に感度有り) ●多機能 (ケースを外さずに設定可能)
 ●シャッター速度切換機能 (11段階) ●プリカレンス機能 ●AGC/MGC機能
 ●ガンマ補正機能 (3種類) ●逆光補正機能 (4種類)
 ●ビデオ/DCアリス自動判別機能
 【仕様】
 ●有効画素数/38万画素 ●解像度/570TV本
 ●最低被写体照度/0.0002 lx.F1.4 ●AGC/HL、LO
 ●MGC ●SN比/50dB ●シャッター速度/EI1(OFF~1/100,000)、その他
 ●ガンマ補正機能/HL、LO、OFF
 ●逆光補正/OFF、中央、下方、中央+下方測光 ●重量/98g
 付属品
 ●六角レンチ
 【オプション】 別売り
 ●スタンド MS50 ●電源アダプタ GF12-US1210
 付属品
 ●六角レンチ

■カメラ用電源アダプタ

型番	出力	対応モデル	価格
GF12-US1210	DC12V	WAT-2100、221S、231S2、250D2、1000、232S、310HX、902H2ULTIMATE、902H3ULTIMATE	¥1,600
GF12-US0618	DC6V	WAT-240VID、WAT-230VID	¥1,600

モノクロカメラ 超高感度・多機能 ●1/2型CCDイメージセンサー
WAT-902H2 ULTIMATE (EIA) ¥39,600



- 【主な特徴と機能】
 ●超高感度 (近赤外領域に感度有り) ●多機能 (ケースを外さずに設定可能)
 ●シャッター速度切換機能 (11段階) ●プリカレンス機能 ●AGC/MGC機能
 ●ガンマ補正機能 (3種類) ●逆光補正機能 (4種類)
 ●ビデオ/DCアリス自動判別機能
 【仕様】
 ●有効画素数/38万画素 ●解像度/570TV本
 ●最低被写体照度/0.0001 lx.F1.4 ●AGC/HL、LO
 ●MGC ●SN比/50dB ●シャッター速度/EI1(OFF~1/100,000)、その他
 ●ガンマ補正機能/HL、LO、OFF
 ●逆光補正/OFF、中央、下方、中央+下方測光 ●重量/98g
 付属品
 ●六角レンチ
 【オプション】 別売り
 ●スタンド MS50 ●電源アダプタ GF12-US1210

CSマウントのカメラにCマウントのレンズを装着するためのアダプタ

型番	対応モデル	価格
34CMA-R		¥1,200
30CMA-R	WAT-250D2、910HX、902H2ULTIMATE、902H3ULTIMATE	¥1,000

C/CSマウントレンズ

価値のある
 レンズとともに。

スペース株式会社

<http://www.spacecom.co.jp/>

パリアフォーカル(焦点距離: 手動調整)		オートアリス(絞り: 自動調整)		※1 デイナイト対応モデル			
型番	マウント	焦点距離	絞り範囲	アリス	フォーカス	価格	
TV5100DC	1/3型 CS	5~100mm	F1.6~F360相当	DC	手動	¥72,000	
TV555DCIR		5~55mm	F1.4~F360相当			※1	¥74,700
L639VGS		6.5~39mm	F1.4~F360相当				¥50,000
TAV2712DC		2.7~12mm	F1.4~F360相当			※1	¥35,000
TAV308DC		3~8mm	F0.95~F360相当			※1	¥33,000
TV1634DC		1.6~3.4mm	F1.4~F360相当				¥60,000
HZ8585DC		8.5~85mm	F1.6~F360相当				¥60,000
H851VG	1/2型 C	8.5~51mm	F1.6~F360相当			¥52,000	
H6-12(V)G-II		6~12mm	F1.4~F360相当			¥43,000	

パリアフォーカル(焦点距離: 手動調整)		マニュアルアリス(絞り: 手動調整)		※1 デイナイト対応モデル			
型番	マウント	焦点距離	絞り範囲	アリス	フォーカス	価格	
TV555MIR	1/3型 CS	5~55mm	F1.4~Close	手動	手動	※1	¥60,000
L639VCS-IMTR		6.5~39mm	F1.4~Close				¥38,000
TAV2712M		2.7~12mm	F1.2~Close			※1	¥22,000
TAV308M		3~8mm	F0.95~Close			※1	¥19,800
TV1634M		1.6~3.4mm	F1.4~Close				¥45,000
HV8800MIR	1/2型 C	8~80mm	F1.6~Close			※1	¥98,000
H851V-IMTR		8.5~51mm	F1.6~Close			¥40,000	

パリアフォーカル・オートアリスレンズ

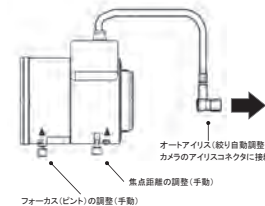

パリアフォーカル・マニュアルアリスレンズ

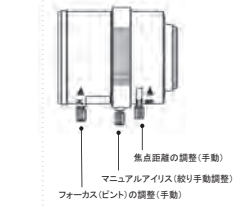

ピンホールレンズ(固定焦点)

型番	マウント	焦点距離	絞り範囲	アリス	フォーカス	価格
L38PCS	1/3型 CS	3.8mm	F2.4~Close	手動	—	¥59,800
L38PGCS		3.8mm	F1.6~Close	DC	手動	¥71,000
H38P	1/2型 C	3.8mm	F1.6~Close	手動	—	¥59,800

ピンホールタイプ

先端のレンズの直径がわずか数ミリの針で穴を開けたようなレンズです。



型番	マウント	焦点距離	絞り範囲	アリス	フォーカス	価格
S50WI	2/3型	50mm	F1.8~Close	手動	手動	¥15,000
H35 1.2	1/2型	35mm	F1.2~Close			¥19,800
JF16M-2	2/3型	16mm	F1.4~Close			¥13,000
JF7.5M-2	2/3型	7.5mm	F1.4~Close			¥18,000
JHF3.5M-2	1/2型	3.5mm	F1.6~Close			¥17,000

4in1 QUAD COLOR

PAR64 QUAD RGBW(4in1) LEDライト TO-QUA-18/PAR64

QUAD LEDは1球あたり各色2W*RGBW計8Wの高出力。
RGBの他に白が入っているのでコンバージョンフィルターのような
繊細な色の再現が容易になりました。



〔スペック〕

- 入力電圧:AC90-240V/50-60Hz
- 消費電力:148W
- LED素子:4in1 QUAD LED(Epistar)
- RGBW各2W
- LED数量:18球
- 制御信号:DMX512(3/4/5/8/9ch)
- 照射角度45°(25°オプション)
- 本体色:黒
- 重量:3.2kg



PAR46 QUAD RGBW(4in1) LEDライト TO-QUA-6/PAR46

小型でコンパクトなのに高出力8W球×6pcsでMAX48Wの高出力。
場所をとらずに高輝度な光の演出が可能です。



〔スペック〕

- 入力電圧:AC90-240V/50-60Hz
- 消費電力:60W
- LED素子:4in1 QUAD LED(Epistar)
- RGBW各2W
- LED数量:6球
- 制御信号:DMX512(3/4/5/8/9ch)
- 照射角度45°(25°オプション)
- 本体色:黒
- 重量:2.2kg



BAR-DOT QUAD RGBW(4in1) LEDライト TO-QUA-9/BAR-DOT

QUAD LEDは1球あたり各色2W*RGBW計8Wの高出力。
9球それぞれの制御が可能です。



〔スペック〕

- 入力電圧:AC90-240V/50-60Hz
- 消費電力:100W
- LED素子:4in1 QUAD LED(Epistar)
- RGBW各2W
- 防水:IP65
- LED数量:9球
- 制御信号:DMX512(4/10/12/17/36/41ch)
- 照射角度45°(25°オプション)
- 本体色:シルバー
- 重量:3.5kg

OUT DOOR LED PAR RGBW(4in1) LEDライト TO-QUA-18-OD

防水仕様になっているので屋外での使用が可能です。
雨が降っても安心です。



〔スペック〕

- 入力電圧:AC90-240V/50-60Hz
- 消費電力:144W
- LED素子:4in1 QUAD LED(Epistar)
- RGBW各2W
- LED数量:18球
- 制御信号:DMX512(3/4/5/8/9ch)
- 照射角度45°(25°オプション)
- 本体色:黒
- 重量:5kg



BAR-1M QUAD RGBW(4in1) LEDライト TO-QUA-18/BAR-1M

QUAD LEDは1球あたり各色2W*RGBW計8Wの高出力。
18pcs搭載された4in1ランプは3回路別の制御が可能です。
演出の幅が広がります。

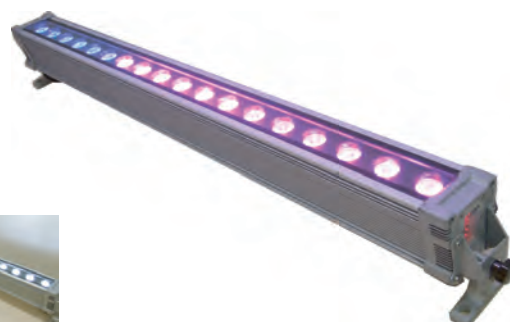

〔スペック〕

- 入力電圧:AC90-240V/50-60Hz
- 消費電力:165W
- LED素子:4in1 QUAD LED(Epistar)
- 防水:IP65
- LED数量:18球
- RGBW各2W
- 制御信号:DMX512(5/9/16ch)
- 照射角度45°(25°オプション)
- 本体色:シルバー
- 重量:5.7kg

3in1 TRI COLOR

PAR64 TRI RGB(3in1) LEDライト TO-TRI-18/PAR64

TRI LEDは1球あたり各色1W*RGBの合計3W。
放熱盤で熱を放出しているためFANが内蔵されていません。
そのため非常に静かです。



FAN LESS

〔スペック〕

- 入力電圧:AC90-240V/50-60Hz
- 消費電力:54W
- LED素子:3in1 TRI LED(Epistar)
- LED数量:18球
- 制御信号:DMX512(5ch)
- 照射角度45°(25°オプション)
- 本体色:黒
- 重量:3.2kg

PAR46 TRI RGB(3in1) LEDライト TO-TRI-14/PAR46

小型でコンパクト。
場所をとらずに高輝度な光の演出が可能です。



〔スペック〕

- 入力電圧:AC90-240V/50-60Hz
- 消費電力:45W
- LED素子:3in1 TRI LED(Epistar)
- LED数量:14球
- 制御信号:DMX512(5ch)
- 照射角度45°(25°オプション)
- 本体色:黒
- 重量:2.2kg

1M BAR PIXEL TRI RGB LEDライト TO-TRI-16/BAR-PIX-1M

1球ごとの制御が可能なLED PIXEL BAR。
マトリクス配置によってグラフィック演出も可能。
様々な動きが内蔵されていて、簡単ににぎやか演出ができます。

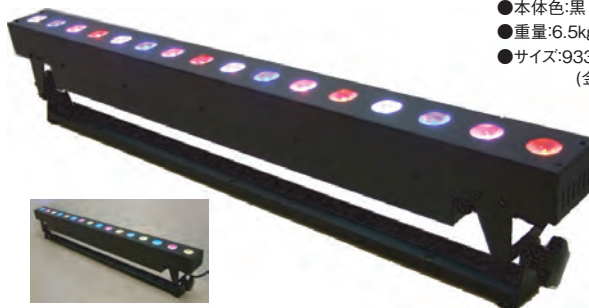

〔スペック〕

- 入力電圧:AC90-240V/50-60Hz
- 消費電力:70W
- LED素子:3in1 TRI LED(Epistar)
- LED数量:16球
- 制御信号:DMX512(3/6/24/48/ch)
- 照射角度45°(25°オプション)
- 本体色:黒
- 重量:6.5kg
- サイズ:933(W)*74(D)*125(H)mm
(金具含む)

LEDライト TO-FLAT-QUA7

〔スペック〕

- コンパクトフラットシリーズ
- 入力電圧:AC100-240V50-60Hz
- 消費電力:60W
- LED素子:4in1 QUAD LED
- LED数量:7球
- 制御信号:DMX512(3/4/5/8/9ch)
- 照射角度:45度



コンパクトLED TO-FLAT-QUA18

〔スペック〕

- コンパクトフラットシリーズ
- 入力電圧:AC100-240V50-60Hz
- 消費電力:144W
- LED素子:4in1 QUAD LED
- LED数量:18球
- 制御信号:DMX512(3/4/5/8/9ch)
- 照射角度:45度

バッテリー内蔵LED TO-QUA-8-BAT-BAR

〔スペック〕

- 入力電圧:100V~240V/50~60Hz
- 消費電力:80W
- レンズ角:20度
- LED数量:8
- 制御信号:DMX512(1/5/9/13/20/40ch)



バッテリー内蔵LED TO-QUA-7-BAT-PAR

〔スペック〕

- 入力電圧:100V~240V/50~60Hz
- 消費電力:69W
- レンズ角:20度
- LED数量:7
- 制御信号:DMX512(3/4/5/6/11ch)



TAPE LED

SFS-5050-30 (1M/30球)



型番	LEDカラー	消費電力
SFS-5050-30-W	白	7.2W/1M
SFS-5050-30-WW	暖白	7.2W/1M
SFS-5050-30-R	赤	7.2W/1M
SFS-5050-30-G	緑	7.2W/1M
SFS-5050-30-B	青	7.2W/1M
SFS-5050-30-Y	黄	7.2W/1M
SFS-5050-30-RGB	RGB	7.2W/1M



*SMD5050:表面実装型3in1チップ

〔仕様〕

- 電圧:DC12V
- 消費電力:7.2W/1M
- テープ幅:12mm
- ピッチ:約32mm
- カットライン:10cm(3球)
- LEDタイプ:SMD5050
- 寿命:約50000時間
- PCBカラー:白or黒
- 防噴流加工(Epoxy)
- 裏面:両面テープ

SFS-5050-60 (1M/60球)



型番	LEDカラー	消費電力
SFS-5050-60-W	白	14.4W/1M
SFS-5050-60-WW	暖白	14.4W/1M
SFS-5050-60-R	赤	14.4W/1M
SFS-5050-60-G	緑	14.4W/1M
SFS-5050-60-B	青	14.4W/1M
SFS-5050-60-Y	黄	14.4W/1M
SFS-5050-60-RGB	RGB	14.4W/1M

〔仕様〕

- 電圧:DC12V
- 消費電力:14.4W/1M
- テープ幅:12mm
- ピッチ:約16mm
- カットライン:5cm(3球)
- LEDタイプ:SMD5050
- 寿命:約50000時間
- PCBカラー:白or黒
- 防噴流加工(Epoxy)
- 裏面:両面テープ

SFS-3528-60 (1M/60球)



型番	LEDカラー
SFS-3528-60-W	白
SFS-3528-60-WW	暖白
SFS-3528-60-R	赤
SFS-3528-60-G	緑
SFS-3528-60-B	青
SFS-3528-60-Y	黄
SFS-3528-60-P	ピンク



*SMD3528:表面実装型1チップイン

〔仕様〕

- 電圧:DC12V
- 消費電力:4.8W/1M
- テープ幅:8mm
- ピッチ:約16mm
- カットライン:5cm
- LEDタイプ:SMD3528
- 寿命:約50000時間
- PCBカラー:白or黒
- 防噴流加工(Epoxy)
- 裏面:両面テープ

SFS-3528-120 (1M/120球)



型番	LEDカラー
SFS-3528-120-W	白
SFS-3528-120-WW	暖白
SFS-3528-120-R	赤
SFS-3528-120-G	緑
SFS-3528-120-B	青
SFS-3528-120-Y	黄

〔仕様〕

- 電圧:DC12V
- 消費電力:9.6W/1M
- テープ幅:8mm
- ピッチ:約8mm
- カットライン:2.5cm
- LEDタイプ:SMD3528
- 寿命:約50000時間
- PCBカラー:白or黒
- 防噴流加工(Epoxy)
- 裏面:両面テープ

SFS-335-60 (1M/60球)



型番	LEDカラー
SFS-335-60-W	白
SFS-335-60-WW	暖白
SFS-335-60-R	赤
SFS-335-60-G	緑
SFS-335-60-B	青



*SMD335:サイド発光表面実装型1チップイン

〔仕様〕

- 電圧:DC12V
- 消費電力:4.8W/1M
- テープ幅:6mm
- ピッチ:約16mm
- カットライン:5cm
- LEDタイプ:SMD335
- 寿命:約50000時間
- PCBカラー:白or黒
- 防噴流加工(Epoxy)
- 裏面:両面テープ

SFS-335-120 (1M/120球)

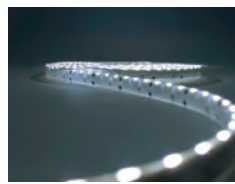

型番	LEDカラー
SFS-335-120-W	白
SFS-335-120-WW	暖白
SFS-335-120-R	赤
SFS-335-120-G	緑
SFS-335-120-B	青

〔仕様〕

- 電圧:DC12V
- 消費電力:9.6W/1M
- テープ幅:8mm
- ピッチ:約8mm
- カットライン:2.5cm
- LEDタイプ:SMD335
- 寿命:約50000時間
- PCBカラー:白or黒
- 防噴流加工(Epoxy)
- 裏面:両面テープ

ネオンLED

ネオンLEDウォーターランニングタイプ
NO-5050-60-RGB-WR

〔スペック〕

- 電圧:12V
- 消費電力:16W/1m
- 15×26mm
- ピッチ:10cm

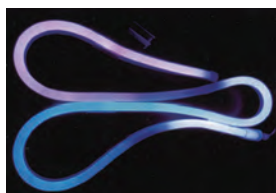

ネオンLED

NO-5050-60-■■■

〔スペック〕

- カラー:RGB/RED/GREEN/BLUE/WHITE/WARM WHITE
- 電圧:12V
- 消費電力:14.4W/1m
- 15×26mm
- ピッチ:10cm



コントローラー

■RGB用

LT-3800

RGB コントローラー-Diamond Series

パターンの任意記憶・再生機能が可能なステータスディスプレイウィンドウ搭載のRGBコントローラー。18モード(各色固定、点滅、グラデーション、RGBミックスなど)の初期プログラムの他にスピードアップ・ダウン、ディマー調整ボタンにより直感的なその場に合わせた演出が可能。

〔仕様〕

- 入力電源:DC5V-DC24V
- 最大負荷電流:6A/ch×3 (Total 18A)
- 最大出力:90W(5V), 220W(12V), 450W(24V)
- 内蔵モード:17モード
- 寸法:211W×30H×40D(mm)
- 重量:180g



LT-3600

RGB コントローラー-Platinum Series

スピード4段階、明るさ4段階調節可能なイージーオペレーションRGBコントローラー。

17モード(各色固定、点滅、グラデーション、RGBミックス、ストロボなど)のプログラムをプリインストール。

〔仕様〕

- 入力電源:DC12V-DC24V
- 最大負荷電流:6A (MAX)
- 調光最大出力:75W(12V), 150W(24V)
- 信号出力:定電圧PWM

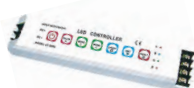

LT-300

RGB Controller-Diamond Series

演出に即座に使用出来る大容量タイプのLED RGBコントローラー。

32タイプの演出プログラム内蔵、ボタンにより簡単に呼び出せます。

DMX512制御の照明卓を使用する事で、一般照明、ムービングなどの演出機器との総合演出が簡単に組み込めます。

〔仕様〕

- 入力電源:DC12V-DC24V
- 最大負荷電流:8A/ch×3 (Total 24A)
- 最大出力:300W(12V) 600W(24V)
- 内蔵モード:固定色×7
カラーチェンジ×24
(ハードチェイス、ソフトチェイス、グラデーション、ストロボ)
DMXデコーダー、オートランニング
- 制御信号:DMX512/1990
- 寸法:190W×50H×120D(mm)
- 重量:1000g
- オプション:専用直流電源



■単色用

LT-311 LED

Single Color Controller

シングルカラー専用のコントローラー。3回路ハードチェイス、ストロボ、フェードイン・フェードアウト、断続調光機能搭載。気に入ったシーンを3つのボタンに記憶可能。直感的なその場に合わせた演出が可能。

〔仕様〕

- 入力電源:DC5V-DC24V
- 最大負荷電流:6A/ch×3 (Total 18A)
- 最大出力:90W(5V), 220W(12V), 450W(24V)
- 記憶モード:3ch
- 寸法:211W×30H×40D(mm)
- 重量:180g
- オプション:LT-IR311ワイヤレスコントローラー、専用直流電源



LT-3200

単色用調光コントローラー

LED専用の壁埋め込み型調光器。通常困難なLED調光が手軽に操作出来ます。オプションリモコンにより明るさ調節の他に25%、50%、75%、100%の断続調光操作可能。お好みの4シーンのメモリー機能を搭載。即座にその場の雰囲気を変えられます。

〔仕様〕

- 入力電源:DC12V-DC24V
- 最大負荷電流:6A (MAX)
- 調光最大出力:75W(12V), 150W(24V)
- 信号出力:定電圧PWM
- オプション:LT-IR3200ワイヤレスコントローラー、専用直流電源



TAPE LED

SFS-5050-WR/32 (1M/32球) 1球制御タイプ



〔仕様〕

- 電圧:DC12V
- 消費電力:10W/1M
- テープ幅:12mm
- ピッチ:約30mm
- カットライン:120mm(4球)
- LEDタイプ:SMD5050
- 制御:1球/ユニット
- 寿命:約50000時間
- PCBカラー:白or黒(option)
- 防噴流加工(Epoxy)
- 裏面:両面テープ

専用コントローラー



〔仕様〕

- 内蔵プログラム:99パターン
- 入力電圧:12V/24V
- 寸法:(W)100*(H)70*(D)25mm
- 重量:0.25kg
- 最大制御点数:低速1024/高速2048

WR用DMXデコーダー



このデコーダーを使うと流れ点滅のパターンをDMX制御卓で作成することが可能です。

〔仕様〕

- 入力電圧:DC12V/24V
- 寸法:(W)130*(H)40*(D)52mm
- 重量:0.25kg
- 最大制御チャンネル:512ch
- 制御可能球数:170球



SFS-5050-WR/30 (1M/30球) 3球制御タイプ



〔仕様〕

- 電圧:DC12V
- 消費電力:7.2W/1M
- テープ幅:12mm
- ピッチ:約32mm
- カットライン:100mm(3球)
- LEDタイプ:SMD5050
- 制御:3球/ユニット
- 寿命:約50000時間
- PCBカラー:白or黒(option)
- 防噴流加工(Epoxy)
- 裏面:両面テープ

専用コントローラー



〔仕様〕

- 内蔵プログラム:94パターン
- 入力電圧:12V
- 寸法:(W)90*(H)60*(D)25mm
- 重量:0.75kg
- 最大制御点数:500(ICナンバー)

WR用DMXデコーダー



このデコーダーを使うと流れ点滅のパターンをDMX制御卓で作成することが可能です。

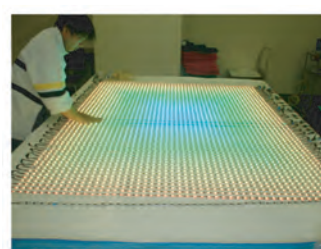

LED BAR

アルミニウムバー

A/L PS

ショーケース内等の設置に便利なアルミニウムバー。アルミニウムの上にLEDチップを取り付けているので、放熱がよく、チップの寿命を守ります。また、SAMSUNG製のチップを採用しているので高輝度です。

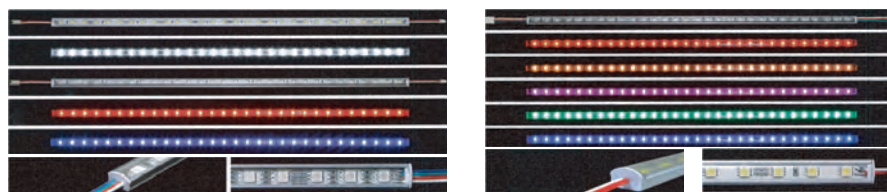

〔仕様〕

- チップ:SAMSUNG
- 入力電圧:DC12V
- 長さバリエーション:310mm/510mm/1010mm
- 照射角度45°
- カラーバリエーション:白/暖白/R/G/B/RGB
- 非防水/防水(IP68) 選択可

モジュール

TO-SS-MOD

内照式看板に非常に便利なLEDモジュール。色むらが少なく超高輝度。IP68の防水性能もあるので屋外使用でも安心です。

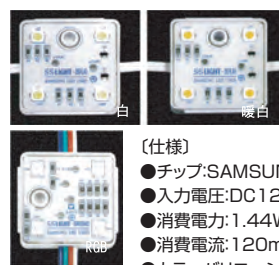

〔仕様〕

- チップ:SAMSUNG
- 入力電圧:DC12V
- 消費電力:1.44W
- 消費電流:120mA
- カラーバリエーション:白/暖白/RGB
- 防水(IP68)

型番	ページ数	BNC-P117L	33	F-33CNS	44
A/L PS	132	BNCP-3J	26	F-37B	44
A-150	45	BNCP-BPJ	36	F-37S	44
A-202	38	BNCP-FJ	27	F-3M	24
A-260	45	BNCP-JJC	27	F-43CNB	44
A-2P*シリーズ	39	BNCP-JJL	27	F-43CNS	44
A-2PJ-1.5	37	BNC-PP	27	F-52B	44
A-450	45	BNCP-RCAJ	26	F-52S	44
A74169 撥水性	54	BNCP-RCAP	26	F-75T	33
ACC-10	7	BNC 引抜ドライバー	33	FA097I	122
ACC-48II	7	BNC ボックスレンチ	33	FA1042-NP/C	122
AC アダプター	126	BP-012	36	F-JJ	27
AD-11C	45	BP-12	36	F-JPJ	27
AD-12C	45	BP-193L	36	FJ-RCAJ	27
AD-13	45	BP-22	36	F-LPJ	27
AD-25	45	BP-33	36	FP-3	33
AD-3	45	BP-34	36	FP-4	33
AD-38	45	BP-BP	36	FP-5	33
AD-4	45	BRT-16K	48	FP-BNCJ	27
ADB-212III	59	BTU-40IV	59	FP-FJ	27
AD-HFDF	123	C-102	38	FP-RCAJ	27
AD-HFDM	123	C11-359	36	F-VL	33
AD-HMDF	123	C-60	30	F-VN	33
AD-REV	23	C-70	30	F-VP	33
AMU-2SII	5	CB-02	123	FX100	64
AMU-2X	4	CB-100	48	FX100-D	64
AMU-4S	5	CB-235A	123	FX-510	49
ANSER-USB	76	CD-300MS	15	GA-8L	37
AN-TE12A-LED	76	CD-300MS-110	15	GA-8P	37
AN-TE18A-LED	76	CC-5	23	GB-5	32
AN-TE24A-LED	76	CM-01	56	GB-6	32
AS-RCA6L	28	CM-02	43	GM-12	50
AS-100	28	CM-14	43	GM-20P	49
AS-100C	28	CM-21	56	GM-302	49
AS-106	28	CM-38	56	GM-312S	49
AS-106C	28	CM-80	43	GRL-65/8/10/12/15/18	37
AS-206	28	CM-90	43	GXF-10-TMX	76
AS-206C	28	CP-2P	37	H35 1.2	128
AS-3.5MJ	28	CP-31	32	H38P	128
AS-3.5MP	28	CP-32	32	H6-12(V)G-II	128
AS-3.5SJ	28	CR-560	123	H851VG	128
AS-3.5SP	28	CT-09	49	H851V-IMTR	128
AS-6.3MJ	28	CT30 シリーズ	54	HA-101	60
AS-6.3SJ	28	CT80 シリーズ	54	HA-202II	60
AT-10	23	CTV-BNC10/20/30	40, 125	HA-202D	60
AT-12	23	CTV-RCA5/10/20/30	40, 125	HA-404II	60
AT-14	23	CWB	76	HD701BAT-MBK	122
AT-2	23	DCJ-2P	126	HDMI-DE-5M/7M/10M/15M	125
AT-20	23	DCJ-4P	126	HH	76
AT-24	23	DC-JJ3	126	HH05-R1-G(90°タイプ)	123
AT-30	23	DC-PJ3	126	HH05-R2-G(270°タイプ)	123
AT-4	23	DIN-5J	32	HM-60	50
AT-40	23	DIN-5P	32	HPA-101	63
AT-50	23	DL1	65	HPA-203	63
AT-6	23	DM	76	HPA-206	63
AT-60	23	DM-LED	76	HRM-8B-2	15
ATB-501-12	20	DM-193	50	HTC	76
ATB-502-ST	20	DR2	65	HV8800MIR	128
ATB-506	20	DS-12	42	HZ8585DC	128
AV*G シリーズ	39	DS-12F	42	JF16M-2	128
AV-486	123	DS-12G	42	JF7.5M-2	128
AV-521	123	DS-15K	43	JHF3.5M-2	128
BC-1	33	DS-15K-3	43	JK-25	123
BF-1U	35	DS-15K-3S	43	JK-3M	123
BF-2U	35	DS-15KS	43	JS-015	29
BF-3U	35	DS-20K	43	JS-017	30
BG-1	55	DS-20KB	43	JS-017L	30
BG-150	55	DS-3	43	JS-101	28
BG-2	55	DS-40K	43	JS-101C	28
BG-200	55	DS-40KB	43	JS-101J	29
BG-3	55	DS-503	42	JS-101R	28
BG-60	55	DVI-DE-5M/7M/10M/15M	125	JS-101RG	28
BG-70	55	DVJAB-SD1205	125	JS-102	29
BH-1	56	EA-215F	19	JS-102H	29
BHC-10	56	EA-215M	19	JS-103	29
BHC-20	56	EA-246	19	JS-103H	29
BJ-021	36	EA-415	20	JS-103R	29
BS-101	42	EC*EB シリーズ	39	JS-103RG	29
BS-102	42	EC-11L12B	40	JS-105	29
BM-107	42	EC-12L11B	40	JS-105C	29
BNC-4J	26	EC-X11B	40	JS-105J	29
BNC-6J	33	EC-X11BL	40	JS-116L	29
BNC-7ST	33	EC-X12B	40	JS-116SL	29
BNC-ABSJ	33	EC-X12BL	40	JS-2.5M	30
BNC-ABSJJ	26	ELM-1000	50	JS-2.5S	30
BNC-B	33	ELM-2500	50	JS-2.5SBJ	30
BNC-CP	33	EM-700	50	JS-2C	30
BNC-J117A	33	EM-9600	49	JS-3.5AV3, JS-3.5AV5	29
BNCJ-FJ	27	F-20B	44	JS-3.5M	29
BNC-JJ	26	F-20S	44	JS-3.5MJ	30
BNC-JJJ	26	F-26CNB	44	JS-3.5S	29
BNC-JJP	26	F-26CNS	44	JS-3.5SBJ	30
BNC-JPJ	27	F-27B	44	JS-3.5SDX	29
BNCJ-RCAJ	26	F-27S	44	JS-3.5SJ	30
BNC-LPJ	26	F31-11	32	JS-301PB	29
BNC-NJ	33	F31-12	32	JS-305PB	29
BNCP-117/50	33	F32-11	32	JS-42	30
BNCP-117/75	33	F32-12	32	JS-504	29
BNC-P117A	33	F-33CNB	44	JS-505	29

JS-52 30
 JS-613J 30
 JS-65 30
 JS-701BC 29
 JS-705BC 29
 JS-801C 29
 JS-805C 29
 JS-83 30
 KI-2004III(Ver2.0) 125
 L-12A-LED 75
 L-18A-LED 75
 L-12A-LED-BLUE 75
 L-18A-LED-BLUE 75
 L-2B35 38
 L-2B60 38
 L-3/12A 74
 L-3/18A 74
 L-3/6A 74
 L38PCS 128
 L38PGCS 128
 L-4/12A 74
 L-4/18A 74
 L-4/6A 74
 L-4B60 38
 L639VCS-IMTR 128
 L639VGCS 128
 LBR-002 36
 LBR-013 36
 LK 76
 LT-300 131
 LT-311LED 131
 LT-3200 131
 LT-3600 131
 LT-3800 131
 LX 76
 M-3F 24
 M-6 56
 MA-604 61
 MB 76
 MC-12 56
 MC-5 56
 MC-500 49
 MH-1 51
 MH-3 51
 MH-4 51
 MH-7 51
 MH-12 51
 ML1 64
 ML-802III 61
 ML-802HIII 61
 MM-1 57
 MM-10 57
 MM-101 57
 MM-102 57
 MM-103 57
 MM-11 57
 MM-12 57
 MM-13 57
 MM-14 57
 MM-15 57
 MM-16 57
 MM-160 57
 MM-17 57
 MM-170 57
 MM-18 57
 MM-19 57
 MM-2 57
 MM-20 58
 MM-200 57
 MM-21 58
 MM-22 58
 MM-23 58
 MM-24 58
 MM-25 58
 MM-250 57
 MM-26 58
 MM-27 58
 MM-3 57
 MM-300 57
 MM-301 57
 MM-302 57
 MM-303 57
 MM-360 57
 MM-4 57
 MM-421 58
 MM-5 57
 MM-50 58
 MM-51 58
 MM-52 58
 MM-53 58
 MM-6 57
 MM-600 57
 MM-7 57
 MM-8 57
 MM-9 57
 MM-900 57
 MODEL-2000 54
 MP 76
 MPC-10 56

MP-II 76
 MP-III 76
 MR2 64
 MR-PRO 64
 MSJ-1.5P 39
 MSP-#Jシリーズ 39
 MS-AV2 39
 MS-PJ-#シリーズ 39
 MS-PP-#シリーズ 39
 MS-100PS 14
 MS-100PSL 14
 MS-110 14
 MS-110T 14
 MS-130 51
 MS-140 51
 MS-410 15
 MST-#シリーズ 39
 MST-*/11Cシリーズ 40
 MST-*/11CWシリーズ 40
 MST-*/12Cシリーズ 40
 MST-*/12CWシリーズ 40
 MT-12MFB 15
 MTC-101HISC 122
 MTC-150HM 122
 MTC-700 122
 MV-203S 62
 MV-404II 62
 MVS-202II 62
 MWS-58 51
 MX-5-1B 35
 MX-5-2B 35
 N31-12 31
 N32-11 31
 NO-5050-60-■ ■ 131
 NO-5050-60-RGB-WR 131
 NP-203 62
 NPM-12AD 50
 NPM-727W 50
 obb-3 38
 O-KIT 76
 O-KIT-X 76
 ONE-WRAPシリーズ 38
 P-108F 34
 P-108N 34
 P-112F 34
 P-112N 34
 P-116F 34
 P-116N 34
 P-1F 31
 P-1N 31
 P-224F 34
 P-224N 34
 P-232F 34
 P-232N 34
 P-3-11E 31
 P-3-11mini 32
 P-3-12E 31
 P-3-12mini 32
 P-4-11E 31
 P-4-11mini 32
 P-4-12E 31
 P-4-12mini 32
 P-5-11E 31
 P-5-12E 31
 P-6-11E 31
 P-6-12E 31
 P-7-11E 31
 P-7-12E 31
 PALJ-FJ 27
 PALP-FJ 27
 PC-#EBシリーズ 40
 PE3D4K100 123
 PG-1 73
 PG-2RED 73
 PG-3PRO 73
 PG-95 56
 PJ-M5 40
 PJ-S3 40
 PM-3PRO 73
 PMA-4B 2
 PMA-4BV 2
 PP-1.5 40
 PP-3.0 40
 PP-5.0 40
 PR-1.5 39
 PR-3.0 39
 PR-5.0 39
 PS-1 73
 PS122 123
 PS124 123
 PS128A 123
 PS-2RED 73
 PS-3PRO 73
 PST-1.5 40
 PST-3 40
 PST-5 40
 PW-1 73
 PW-2RED 73
 PW-3PRO 73

Q5 76
 QC-2B 56
 R-08 30
 R-3-13E 31
 R-3-14E 31
 R-3-31E 31
 R-3-32E 31
 R-3-32mini 32
 R-4-31E 31
 R-4-32E 31
 R-4-32mini 32
 R-5-31E 31
 R-5-32E 31
 R-6-31E 31
 R-6-32E 31
 R-7-31E 32
 R-7-32E 32
 RAKIT 76
 RCA-3.5J 25
 RCA-4J 25
 RCA-JJG 25
 RCA-JJGE 25
 RCA-JJ2 27
 RCA-JJ3 27
 RCA-JJE 25
 RCA-JJ5 25
 RCA-JPJ 25
 RCA-LJJ 25
 RCA-LPJ 25
 RCA-LPJE 25
 RCA-LPJII 25
 RCAP-3J 25
 RCAP-BNCJ 26
 RCAP-FJ 27
 RCA-PP 25
 RCAP-PJ 25
 RD 76
 RL-10-DA 75
 RL-10-SA 75
 S-017B 37
 S-1 73
 S50WI 128
 SA-3P 42
 SFS-335-120 131
 SFS-335-60 131
 SFS-3528-120 131
 SFS-3528-60 131
 SFS-5050-30 131
 SFS-5050-60 131
 SFS-5050-WR/30 132
 SFS-5050-WR/32 132
 SG-1 55
 SG-150 55
 SG-2 55
 SG-200 55
 SG-3 55
 SG-60 55
 SG-70 55
 SIA-01 61
 S-JJ 27
 SM 76
 SM-1 55
 SM-2 55
 SM-3 55
 SMA-AJJ 27
 SMAJ-BNCJ 27
 SMAJ-NJ 27
 SMAJ-NJ 27
 SMAJ-NP 27
 SMAP-BNCJ 27
 SMAP-BNCP 27
 SMAP-NJ 27
 SMAP-NP 27
 SMAP-TNCJ 27
 SM-JJ 26
 SP-005 36
 SP-04 36
 SP-09 36
 SP-20 55
 SP-20CM 55
 SP-25 55
 SP-25CM 55
 SP-30 55
 SP-30CM 55
 SP-359 36
 SP-4MX 36
 SP-C11 36
 SP-JJ 26
 SP-OFC 37
 ST2 45
 ST-4 45
 SVP-6.3JJ 26
 SWP-09 36
 TAS-1208 9
 TAS-1216 9
 TAV2712DC 128
 TAV2712M 128
 TAV308DC 128
 TAV308M 102

TBB-612-122	22
TBB-612-211	22
TC-3	56
TC-4	56
TC-5	56
TCC-100	6
TCC-100ST	6
TCC-60	8
TCC-60ST	8
TCCT-100ST	6
TCCT-1000ST	7
TCCT-60	8
TCN-1	18
TCR-232	17
TCR-31	18
TCR-31LM-A	18
TCR-31LM-B	18
TE-24S	19
TFB-066-12	22
TFB-066S	21
TFB-106-12	22
TFB-106-21	22
TFB-106S	21
TFM-969AS	122
TFT-LED7MULTI	122
TK-4WFIII	16
TK-4Wmini	17
TL-4II	24
TM-008II	10
TM-102II	47
TM-16	48
TM-44	3
TM-6B	3
TM-6BL	3
TM-6BLII	3
TMD-08	13
TMF-08-R	13
TMF-08-R2	12
TMF-45XS-8	11
TNB-612-122	22
TNB-612-211	22
TO-1500	48
TO-FLAT-QUA18	130
TO-FLAT-QUA7	130
TO-QUA-18/BAR-1M	129
TO-QUA-18/PAR64	129
TO-QUA-18-OD	129
TO-QUA-6/PAR46	129
TO-QUA-7-BAT-PAR	130
TO-QUA-8-BAT-BAR	130
TO-QUA-9/BAR-DOT	129
TO-SS-MOD	132
TO-TRI-14/PAR46	130
TO-TRI-16/BAR-PIX-1M	130
TO-TRI-18/PAR64	130
TPC-01	23
TV1634DC	128
TV1634M	128
TV5100DC	128
TV555DCIR	128
TV555MIR	128
UTB-40IV	59
VB-*シリーズ	39
VF-1U	35
VF-2U	35
VF-3U	35
VFF 平行ケーブル	37
VR-*シリーズ	39
VX-3LMP	21
VX-3LP	21
VX-3MP	21
VX-5LP	21
VX-5MP	21
W-1	73
Watec(ワテック製品)	127
WJ-LM	52
WJ-LMC	52
WJ-LM-S	52
WJ-LM-S-44	52
WJ-LM-SS	52
WJ-LMC-S	52
WJ-LMC-S-17	52
WM-5170V	124
WM-MV4060	124
WM-SB041MG	124
WM-SB042MP	124
WM-SB651HTL	124
WS-01	51
WS-02	51
WS-03	51
WS441	53
XL2	64
YBP-020	36
YP-013	36
YS-2	36
10376 高密度	54
10377 高密度	54
1100 シリーズ	53
11-11W05	24
11-12W05	24
11-2P	24
11-3.5J	24
11-3P	25
11-600T	23
11-BNCJ	25
11C-*/RCAW シリーズ	40
12C-*/RCAW シリーズ	40
11R-1.5E(3.0E)	40
11-RCAJ	24
11-RCAP	24
11T-12	23
11-TP	23
11TR-14AT	23
11T-RCA	23
1200 シリーズ	53
12-11W05	24
12-12W05	24
12-2P	24
12-3.5J	24
12-3J	24
12-3P	24
12-600T	23
12-BNCJ	25
12G-HI	74
12G-LED	75
12P-HI	74
12P-HI	74
12P-LED	75
12-RCAJ	24
12-RCAP	24
12TR-14AT	23
12T-RCA	23
12X-4-LED	75
12X-HI	74
12X-HI-4	74
12X-LED	75
12XR-4-LED	75
12XR-HI	74
12XR-HI-4	74
12XR-LED	75
1300 シリーズ	53
1400 シリーズ	53
1500 シリーズ	53
15P-JJ	28
18G-HI	74
18G-LED	75
18P-HI	74
18P-LED	75
18X-4-LED	75
18X-HI	74
18X-HI-4	74
18X-LED	75
18XR-4-LED	75
18XR-HI	74
18XR-HI-4	74
18XR-LED	75
2.5SP-3.5SJ	25
20/421	54
2100 シリーズ	53
2200 シリーズ	53
2300 シリーズ	53
2400 シリーズ	53
2500 シリーズ	53
2P-2P	42
2P-3P	42
2P-RCAJ	25
3.5AV-RCAJ	26
3.5J-RCAJ	26
3.5M-JJ	26
3.5MP-3.5SJ	26
3.5MP-6.3MJ	25
3.5M-RCAJ	25
3.5P-BNCJ	26
3.5P-FJ	26
3.5P-RCAJ	25
3.5P-RCALJ	25
3.5S-JJ	26
3.5S-LPJ	26
3.5SP-3.5MJ	26
3.5SP-6.3SJ	25
3.5S-RCAJ	25
300 シリーズ	53
3-11EB	31
3-11LN	31
3-11W	24
3-12EB	31
3-12LN	31
3-12W	24
3-31N	31
3-32N	31
3C-2V	38
3P-*W シリーズ	40
3P-RCAJ	25
4-11LN	31
4-12LN	31
4-3P	24
4-FM	24
500 シリーズ	53
5700 シリーズ	53
5C-2V	38
6.3M-JJ	26
6.3MP-3.5SJ	26
6.3P-3.5J	25
6.3-PP	28
6.3P-RCALJ	25
6.3S-JJ	26
6.3S-LPJ	26
6.3SP-3.5SJ	25
6.3SP-RCAJ	26
600 シリーズ	53
6G-HI	74
6P-HI	74
6X-HI	74
6X-HI-4	74
6XR-HI	74
6XR-HI-4	74
8801/LHD シリーズ	53
900 シリーズ	53
9P-JJ	28
変換ネジ 1~23	46
ファン(AC/DC/ファンガード)	125

トモカ電気株式会社

ホームページ <http://www.tomoca.co.jp/>

E-mail info@tomoca.co.jp

●本社・営業部

〒101-0021 東京都千代田区外神田1-15-16 秋葉原ラジオ会館10F

TEL. 03-3253-6528(代) FAX. 03-3253-6519

●プロショップ

〒101-0021 東京都千代田区外神田1-15-16 秋葉原ラジオ会館2F

TEL. 03-3253-6524(代) FAX. 03-3253-6384

本カタログの掲載価格は税抜き価格です。別途消費税がかかります。

※このカタログに掲載の仕様および外観は改善のため、予告なく変更することがあります。

2018.11.⑱